

ELEKTROWERKZEUGE

CA 18.0-LD

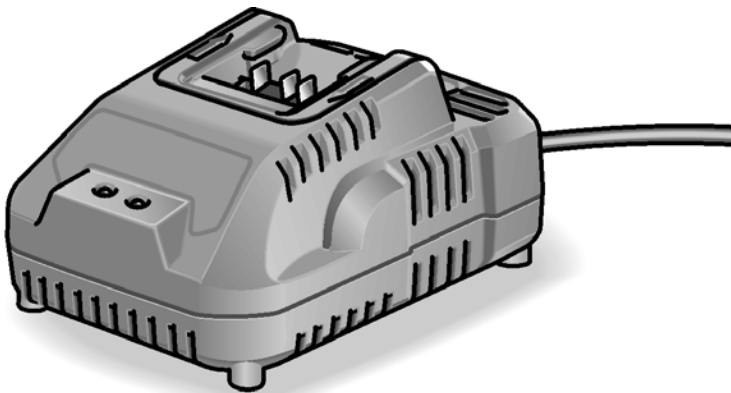

de	Originalbetriebsanleitung	3
en	Original operating instructions	7
fr	Notice d'instructions d'origine	11
it	Istruzioni per l'uso originali	15
es	Instrucciones de funcionamiento originales	19
pt	Instruções de serviço originais	23
nl	Originele gebruiksaanwijzing	27
da	Originale driftsvejledning	31
no	Originale driftsanvisningen	35
sv	Originalbruksanvisning	39
fi	Alkuperäinen käyttöohjekirja	43
el	Αυθεντικές οδηγίες χειρισμού	47
pl	Instrukcja oryginalna	52
hu	Eredeti üzemeltetési útmutató	57
cs	Originální návod k obsluze	61
sk	Originálny návod na obsluhu	65
et	Originaalkasutusjuhend	69
lt	Originali naudojimo instrukcija	73
lv	Lietošanas pamācības oriģināls	77
ru	Оригинальная инструкция по эксплуатации	81

Inhalt

Verwendete Symbole	3
Symbole am Gerät	3
Zu Ihrer Sicherheit	3
Auf einen Blick	4
Technische Daten	4
Gebrauchsanweisung	4
Wartung und Pflege	5
CE-Konformität	6
Entsorgungshinweise	6
Haftungsausschluss	6

Verwendete Symbole

WARNUNG!

Bezeichnet eine unmittelbar drohende Gefahr. Bei Nichtbeachten des Hinweises drohen Tod oder schwerste Verletzungen.

VORSICHT!

Bezeichnet eine möglicherweise gefährliche Situation. Bei Nichtbeachten des Hinweises drohen Verletzungen oder Sachschäden.

HINWEIS

Bezeichnet Anwendungstips und wichtige Informationen.

Symbole am Gerät



Vor Inbetriebnahme
Bedienungsanleitung lesen!



Kurzschlussfester
Sicherheitstransformator



Gerät ist nur zur Verwendung in
Räumen geeignet. Gerät nicht
dem Regen aussetzen.
Elektrowerkzeug und Akkus in
trockenen Räumen lagern.



Entsorgungshinweise
(siehe Seite 6)!

Zu Ihrer Sicherheit

WARNUNG!

Lesen Sie alle Sicherheitshinweise und Anweisungen. Versäumnisse bei der Einhaltung der Sicherheitshinweise und Anweisungen können elektrischen Schlag, Brand und/oder schwere Verletzungen zur Folge haben. **Bewahren Sie alle Sicherheitshinweise und Anweisungen für die Zukunft auf.** Vor Gebrauch des Ladegerätes lesen und danach handeln:

- die vorliegende Bedienungsanleitung,
- die „Allgemeinen Sicherheitshinweise“ zum Umgang mit Elektrowerkzeugen im beigelegten Heft (Schriften-Nr.: 315.915),
- die für den Einsatzort geltenden Regeln und Vorschriften zur Unfallverhütung.

Dieses Ladegerät ist nicht vorgesehen für die Benutzung durch Kinder und Personen mit eingeschränkten physischen, sensorischen oder geistigen Fähigkeiten oder mangelnder Erfahrung und Wissen.

Dieses Ladegerät kann von Kindern ab 8 Jahren und darüber sowie von Personen mit eingeschränkten physischen, sensorischen oder geistigen Fähigkeiten oder mangelnder Erfahrung und Wissen benutzt werden, sofern sie beaufsichtigt oder bezüglich dem sicheren Umgang mit dem Ladegerät eingewiesen wurden und die damit verbundenen Gefahren verstehen. Andernfalls besteht die Gefahr von Fehlbedienung und Verletzungen.

Kinder sollten beaufsichtigt werden, um sicherzustellen, dass sie nicht mit dem Ladegerät spielen. Die Reinigung und Wartung des Ladegerätes durch Kinder darf nicht ohne Aufsicht erfolgen.

Bestimmungsgemäße Verwendung

Das Ladegerät CA 18.0-LD ist bestimmt zum Laden von FLEX-Akkus der Typen

- AP 18.0/2,5
- AP 18.0/5,0

Die Akkuspannung muss zur Ladespannung des Ladegerätes passen. Ansonsten besteht Brand- und Explosionsgefahr.

Sicherheitshinweise für das Ladegerät

- **Halten Sie das Ladegerät von Regen oder Nässe fern.** Das Eindringen von Wasser in ein Ladegerät erhöht das Risiko eines elektrischen Schlages.
- **Halten Sie das Ladegerät sauber.** Durch Verschmutzung besteht die Gefahr eines elektrischen Schlages.
- **Überprüfen Sie vor jeder Benutzung Ladegerät, Kabel und Stecker. Benutzen Sie das Ladegerät nicht, sofern Sie Schäden feststellen. Öffnen Sie das Ladegerät nicht selbst und lassen Sie es nur von qualifiziertem Fachpersonal und nur mit Original-Ersatzteilen reparieren.** Beschädigte Ladegeräte, Kabel und Stecker erhöhen das Risiko eines elektrischen Schlages.
- **Bei Beschädigung und unsachgemäßem Gebrauch des Akkus können Dämpfe austreten.** Führen Sie Frischluft zu und suchen Sie bei Beschwerden einen Arzt auf. Die Dämpfe können die Atemwege reizen.
- **Legen Sie keine Gegenstände auf das Ladegerät und stellen Sie es nicht auf weichen Oberflächen ab.** Es besteht Brandgefahr.
- **Überprüfen Sie immer, ob die Netzspannung der auf dem Typenschild des Ladegeräts angegebenen Spannung entspricht.**

Auf einen Blick

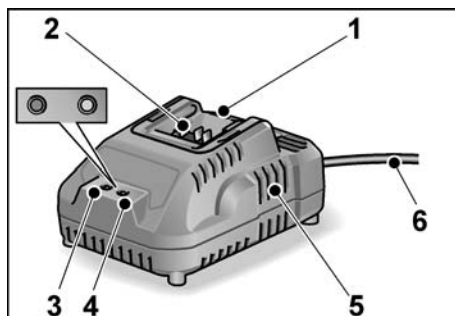

- 1 Akkuschacht für Akku
- 2 Kontakte
- 3 LED Fehlermeldung (rot)
- 4 LED Ladezustand (grün)
- 5 Lüftungsschlitze
- 6 Netzkabel mit Netzstecker

Technische Daten

Gerät	Ladegerät CA 18.0-LD	
Eingangsspannung	V~/Hz	220-240/ 50-60
Ladespannung	V-	20
Ladezeit (je nach Ladezustand)	min	2,5 Ah: 60 min 5,0 Ah: 107
Betriebstemperatur	°C	5-40
Gewicht (ohne Akku)	kg	0,52
Schutzklasse	II / □	



Gebrauchsanweisung



VORSICHT!

- Akkus niemals bei Temperaturen unter 5 °C bzw. über 40 °C laden.
- Akkus nicht in Umgebung mit hoher Luftfeuchtigkeit oder Umgebungstemperatur laden.
- Akkus und Ladegerät während des Ladevorgangs nicht bedecken.

Anzeigen der LED

			
		rot	grün
aus	blinkt	Akku wird geladen.	
aus	an	Ladevorgang beendet. Erhaltungsladung. Siehe „Ladevorgang“.	
blinkt	aus	Akku ist zu heiß bzw. zu kalt.	
an	aus	Akku oder Ladegerät defekt. Siehe „Fehlermeldungen“.	

Ladevorgang

VORSICHT!

Nur Originalakkus in das mitgelieferte Ladegerät einsetzen.

HINWEIS

Während des Ladevorgangs erwärmen sich Akku und Ladegerät. Das ist normal!

- Netzstecker des Ladegeräts einstecken. Die LED Fehlermeldung und die LED Ladezustand leuchten kurz auf.
- Akku bis zum Anschlag in das Ladegerät einschieben. Die LED Ladezustand blinkt und der Akku wird geladen. Wenn der Akku vollgeladen ist, leuchtet die LED Ladezustand dauernd.

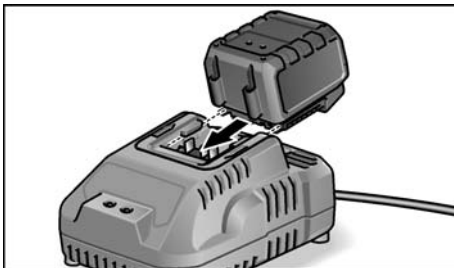

- Akku aus dem Ladegerät entnehmen.

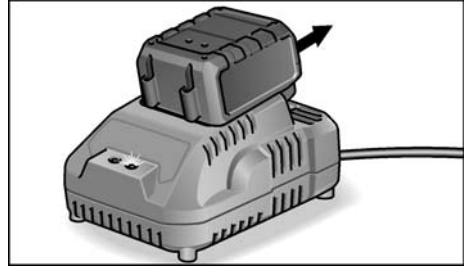

- Netzstecker ziehen.

Fehlermeldungen

Wenn nach dem Einsetzen des Akkus in das Ladegerät eine der folgenden Anzeigen durch die LED erfolgt, liegt ein Fehler am Akku oder am Ladegerät vor.

Die LED Fehlermeldung leuchtet dauernd:

- Der Akku ist zu heiß bzw. zu kalt. Wenn der Akku die Ladetemperatur (5 °C...40 °C) erreicht hat, beginnt der Ladevorgang.

Die LED Fehlermeldung blinkt oder es leuchtet keine der beiden LED:

- Akku aus dem Ladegerät entnehmen. Kontakte am Ladegerät und am Akku auf Verschmutzung überprüfen, ggf. reinigen. Akku wieder einsetzen. Bei gleicher Anzeige ist der Akku defekt. Akku austauschen oder in einer Fachwerkstatt überprüfen lassen.
- Wenn mit einem anderem Akku ebenfalls diese Fehlermeldung angezeigt wird, liegt ein Defekt am Ladegerät vor. Ladegerät von einer Fachwerkstatt überprüfen lassen.

Wartung und Pflege

WARNUNG!

Vor allen Arbeiten Netzstecker ziehen. Kein Wasser oder flüssige Reinigungsmittel verwenden.

- Schmutz und Staub mit einem Pinsel oder trockenem Lappen vom Gehäuse entfernen.

Reparaturen

Reparaturen ausschließlich durch eine vom Hersteller autorisierte Kundendienstwerkstatt ausführen lassen.
Explosionszeichnungen und Ersatzteillisten finden Sie auf unserer Homepage:
www.flex-tools.com

CE-Konformität

Wir erklären in alleiniger Verantwortung, dass das unter „Technische Daten“ beschriebene Produkt mit folgenden Normen oder normativen Dokumenten übereinstimmt:

EN 60335-1, EN 60335-2-29, EN 55014-1,
EN 55014-2, EN 61000-3-2, EN 61000-3-3,
2014/35/EU, 2014/30/EU.

Verantwortlich für technische Unterlagen:
FLEX-Elektrowerkzeuge GmbH, R & D
Bahnhofstrasse 15, D-71711 Steinheim/Murr



Eckhard Rühle Klaus Peter Weinper
Manager Research & Head of Quality
Development (R & D) Department (QD)

10.01.2019; FLEX-Elektrowerkzeuge GmbH
Bahnhofstrasse 15, D-71711 Steinheim/Murr

Entsorgungshinweise

WARNUNG!

Ausgediente Elektrowerkzeuge vor der Entsorgung unbrauchbar machen:

- netzbetriebene Elektrowerkzeuge durch Entfernen des Anschlusssteckers,
- akkubetriebene Elektrowerkzeuge durch Entfernen des Akkus.



Nur für EU-Länder.

Werfen Sie Elektrowerkzeuge nicht in den Hausmüll! Gemäß Europäischer Richtlinie 2012/19/EU über Elektro- und Elektronik-Altgeräte und Umsetzung in nationales Recht müssen verbrauchte Elektrowerkzeuge getrennt gesammelt und einer umweltgerechten Wiederverwertung zugeführt werden.



Rohstoffrückgewinnung statt Müllentsorgung.

Gerät, Zubehör und Verpackung sollten einer umweltgerechten Wiederverwertung zugeführt werden. Zum sortenreinen Recycling sind Kunststoffteile gekennzeichnet.



WARNUNG!

*Akkus/Batterien nicht in den Hausmüll, ins Feuer oder ins Wasser werfen.
Ausgediente Akkus nicht öffnen.*

Akkus/Batterien sollen gesammelt, recycelt oder auf umweltfreundliche Weise entsorgt werden.

Nur für EU-Länder:

Gemäß Richtlinie 2006/66/EG müssen defekte oder verbrauchte Akkus/Batterien recycelt werden.



HINWEIS

Über Entsorgungsmöglichkeiten beim Fachhändler informieren!

Haftungsausschluss

Der Hersteller und sein Vertreter haften nicht für Schäden und entgangenen Gewinn durch Unterbrechung des Geschäftsbetriebes, die durch das Produkt oder die nicht mögliche Verwendung des Produktes verursacht wurden.

Der Hersteller und sein Vertreter haften nicht für Schäden, die durch unsachgemäße Verwendung oder in Verbindung mit Produkten anderer Hersteller verursacht wurden.

Contents

Symbols used in this manual	7
Symbols on the power tool	7
For your safety	7
Overview	8
Technical specifications	8
Instructions for use	8
Maintenance and care	9
CE-Declaration of Conformity	10
Disposal information	10
Exemption from liability	10

Symbols used in this manual

WARNING!

Denotes impending danger.

Non-observance of this warning may result in death or extremely severe injuries.

CAUTION!

Denotes a possibly dangerous situation.

Non-observance of this warning may result in slight injury or damage to property.

NOTE

Denotes application tips and important information.

Symbols on the power tool



Before switching on the power tool, read the operating manual!



Short-circuit-proof safety transformer



Device is suitable for use indoors only. Do not expose the device to rain. Store electric power tool and batteries in dry rooms.



Disposal information (see page 10)!

For your safety

WARNING!

Read all safety warnings and all instructions. Failure to follow the warnings and instructions may result in electric shock, fire and/or serious injuries. **Save all warnings and instructions for future reference.**

Before using the battery charger, read and follow:

- these operating instructions,
- the "General safety instructions" on the handling of power tools in the enclosed booklet (leaflet-no.: 315.915),
- the currently valid site rules and the regulations for the prevention of accidents.

This charger is not intended for use by children and persons with physical, sensory or mental limitations or a lack of experience or knowledge.

This charger can be used by children aged 8 or older and by persons who have physical, sensory or mental limitations or a lack of experience or knowledge if they have been supervised or instructed in the safe operation of the charger and understand the associated dangers. Otherwise, there is a danger of operating errors and injuries.

Supervise children. This will ensure that children do not play with the charger.

Cleaning and user maintenance of the battery charger shall not be made by children without supervision.

Intended use

The battery charger CA 18.0-LD is designed for charging FLEX batteries of types

- AP 18.0/2.5
- AP 18.0/5.0

The battery voltage must match the battery charging voltage of the charger. Otherwise there is danger of fire and explosion.

Safety instructions for the battery charger

- **Keep the battery charger away from rain or moisture.** Penetration of water in the battery charger increases the risk of an electric shock.
- **Keep the battery charger clean.** Contamination can lead to danger of an electric shock.
- **Before each use, check the battery charger, cable and plug.** If damage is detected, do not use the battery charger. Never open the battery charger yourself. Have repairs performed only by a qualified technician and only using original spare parts. Damaged battery chargers, cables and plugs increase the risk of an electric shock.
- **In case of damage and improper use of the battery, vapours may be emitted.** Ventilate the area and seek medical help in case of complaints. The vapours can irritate the respiratory system.
- **Do not place any objects on the battery charger and do not place the battery charger on soft surfaces.** There is a risk of fire.
- **Always check that the mains voltage matches the voltage indicated on the rating plate of the battery charger.**

Overview

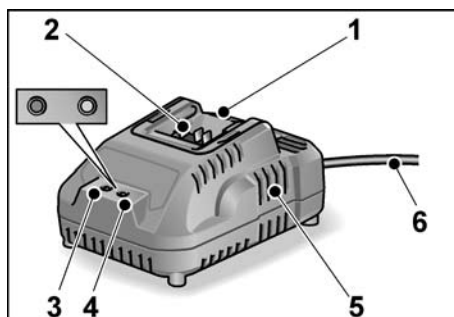

- 1 Slot for battery
- 2 Contacts
- 3 LED fault message (red)
- 4 LED charge status (green)
- 5 Ventilation slots
- 6 Power cord with plug

Technical specifications

Device	Battery charger CA 18.0-LD	
Input voltage	V~/Hz	220-240/ 50-60
Charging voltage	V-	20
Charging time (depending on charge state)	min	2.5 Ah: 60 min 5.0 Ah: 107
Operating temperature °C		5-40
Weight (without battery) kg		0.52
Protection class		II /

Instructions for use



CAUTION!

- Never charge batteries at temperatures below 5 °C or above 40 °C.
- Do not charge batteries in an environment which has high air humidity or at a high ambient temperature.
- Do not cover batteries and/or the battery charger during the charging process.

Displays of LED

		red	green	
off	flashes			Battery is charging.
off	on			Charging process finished. Maintenance charging. See "Charging process".
flashes	off			Battery is too hot or too cold.
on	off			Battery or charger is faulty. See "Fault messages".

Charging process

CAUTION!

Use only original batteries in the supplied battery charger.

NOTE

Battery and charger heat up during the charging process. This is perfectly normal!

- Insert the charger mains plug.
The LED fault message and the LED charge status light up for a short time.
- Insert battery into the charger as far as stop.
The LED charge status flashes and the battery is charged.
When the battery is fully charged, the LED charge status is lit continuously.

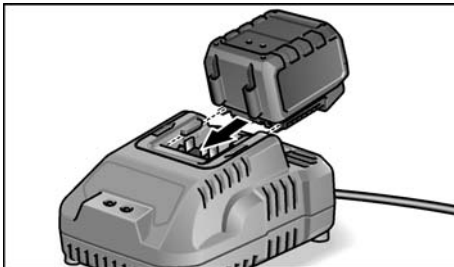

- Remove the battery from the charger.

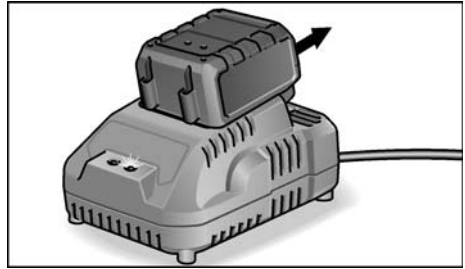

- Pull out the mains plug.

Fault messages

If the LED fault message lights up after the battery is inserted into the charger, there is an fault with the battery or charger.

The LED warning message is lit up continuously:

- The battery is too hot or too cold.
The charging process starts when the battery reaches the charging temperature (5 °C...40 °C).

The LED fault message flashes or none of the two LEDs lights up:

- Remove battery from the charger.
Check contacts at charger and battery for contamination and clean if necessary.
Reinsert battery. The battery is faulty if the same display appears again.
Replace battery or have it checked in a professional workshop.
- If this fault message is also displayed with a different battery, then there is a fault with the charger. Have the charger checked by a professional workshop.

Maintenance and care

WARNING!

Before performing any work, pull out the mains plug. Do not use water or liquid detergents.

- Remove dirt and dust from the housing with a paint brush or dry cloth.

Repairs

Repairs may be carried out by an authorised customer service centre only.

Exploded drawings and spare-part lists can be found on our homepage:

www.flex-tools.com

CE-Declaration of Conformity

We declare under our sole responsibility that the product described under "Technical specifications" conforms to the following standards or normative documents:

EN 60335-1, EN 60335-2-29, EN 55014-1,
EN 55014-2, EN 61000-3-2, EN 61000-3-3,
2014/35/EC, 2014/30/EC.

Responsible for technical documents:
FLEX-Elektrowerkzeuge GmbH, R & D
Bahnhofstrasse 15, D-71711 Steinheim/Murr



Eckhard Rühle Klaus Peter Weinper
Manager Research & Head of Quality
Development (R & D) Department (QD)

10.01.2019
FLEX-Elektrowerkzeuge GmbH
Bahnhofstrasse 15, D-71711 Steinheim/Murr

Disposal information

WARNING!

Render redundant power tools unusable by removing the power cord.



EU countries only

Do not throw electric power tools into the household waste! In accordance with the European Directive 2012/19/EU on Waste Electrical and Electronic Equipment and transposition into national law used electric power tools must be collected separately and recycled in an environmentally friendly manner.



Recycling raw materials instead of waste disposal.

Device, accessories and packaging should be recycled in an environmentally friendly manner. Plastic parts are identified for recycling according to material type.



WARNING!

*Do not throw accumulators/batteries into the household waste, fire or water.
Do not open disused batteries.*

Accumulators/batteries should be collected, recycled or disposed of in an environmentally friendly manner.

EU countries only:

In accordance with Directive 2006/66/EC defective or used batteries must be recycled.



NOTE

Please ask your dealer about disposal options!

Exemption from liability

The manufacturer and his representative are not liable for any damage and lost profit due to interruption in business caused by the product or by an unusable product.

The manufacturer and his representative are not liable for any damage which was caused by improper use of the power tool or by use of the power tool with products from other manufacturers.

Table des matières

Symboles utilisés	11
Symboles apposés sur l'appareil	11
Pour votre sécurité	11
Vue d'ensemble	12
Données techniques	12
Instructions d'utilisation	12
Maintenance et nettoyage	13
Conformité C E	14
Consignes pour la mise au rebut	14
Exclusion de responsabilité	14

Symboles utilisés

AVERTISSEMENT !

Ce symbole prévient d'un danger imminent ; le non-respect des consignes qui le suivent s'accompagne d'un danger de mort ou de blessures très graves.

PRUDENCE !

Ce symbole désigne une situation potentiellement dangereuse. Si vous ne respectez pas cette consigne, vous risquez de vous blesser ou de causer des dégâts matériels.

REMARQUE

Ce symbole vous donne des conseils d'utilisation et des informations importantes.

Symboles apposés sur l'appareil



Avant la mise en service, veuillez lire la notice d'instructions.



Transformateur de sécurité résistant aux courts-circuits



L'appareil n'est destiné à l'emploi que dans des locaux. Ne laissez pas l'appareil sous la pluie. Stockez l'outil électroportatif et les accus dans des locaux secs.



Consignes pour la mise au rebut (voir page 14).

Pour votre sécurité

AVERTISSEMENT !

Veuillez lire toutes les consignes de sécurité et instructions. Si les consignes d'avertissement et instructions ne sont pas correctement respectées, cela engendre un risque d'électrocution, d'incendie et / ou de blessures graves. Veuillez conserver toutes les consignes de sécurité et instructions dans un endroit sûr pour pouvoir les consulter ultérieurement.

Avant d'utiliser le chargeur, veuillez lire les instructions et les respecter :

- la présente notice d'utilisation,
- les « Consignes générales de sécurité » régissant l'emploi des appareils électriques et réunies dans le fascicule ci-joint (référence : 315.915),
- les règles et prescriptions préventives des accidents applicables sur le lieu de mise en œuvre.

Ce chargeur n'est pas prévu pour être utilisé par des enfants ni par des personnes souffrant d'un handicap physique, sensoriel ou mental ou manquant d'expérience ou de connaissances.

Ce chargeur ne peut être utilisé par les enfants (âgés d'au moins 8 ans) et par les personnes souffrant d'un handicap physique, sensoriel ou mental ou qui manquent d'expérience ou de connaissances, que sous la surveillance d'une personne responsable ou après avoir reçu des instructions sur la façon d'utiliser le chargeur en toute sécurité et après avoir bien compris les dangers liés à son utilisation. Sinon, il existe un risque de blessures et d'utilisation inappropriée. Ne laissez pas les enfants sans surveillance. Veillez à ce que les enfants ne jouent pas avec le chargeur.

Les enfants ne doivent pas nettoyer le chargeur ou effectuer des travaux d'entretien sans surveillance.

Conformité d'utilisation

Le chargeur CA 18.0-LD est destiné à recharger les accus FLEX des types

- AP 18.0/2,5
- AP 18.0/5,0

La tension de l'accu doit correspondre à la tension de charge du chargeur. Il y a sinon risque d'explosion et d'incendie.

Consignes de sécurité pour le chargeur

- **Ne pas exposer le chargeur à la pluie ou à l'humidité.** La pénétration d'eau dans un chargeur augmente le risque d'un choc électrique.
- **Maintenir le chargeur propre.** Un encrassement augmente le risque de choc électrique.
- **Avant toute utilisation, contrôler le chargeur, la fiche et le câble. Ne pas utiliser le chargeur si des défauts sont constatés. Ne pas démonter le chargeur soi-même et ne le faire réparer que par une personne qualifiée et seulement avec des pièces de rechange d'origine.** Des chargeurs, câbles et fiches endommagés augmentent le risque d'un choc électrique.
- **En cas d'endommagement et d'utilisation non conforme de l'accu, des vapeurs peuvent s'échapper.** Ventilier le lieu de travail et, en cas de malaises, consulter un médecin. Les vapeurs peuvent entraîner des irritations des voies respiratoires.
- **Ne posez aucun objet sur le chargeur et ne le posez pas sur des surfaces molles.** Il y a risque d'incendie.
- **Vérifiez toujours si la tension du secteur correspond à celle indiquée sur la plaque signalétique du chargeur.**

Vue d'ensemble

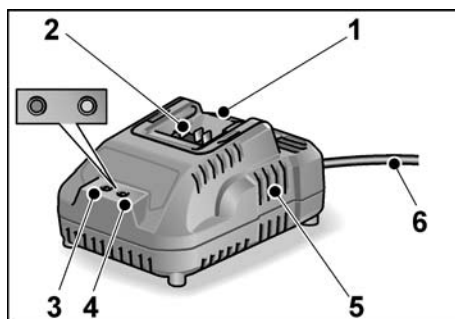

- 1 Compartiment de l'accu
- 2 Contacts
- 3 LED de message d'erreur (rouge)
- 4 LED d'état de charge (vert)
- 5 Ouïes d'aération
- 6 Cordon d'alimentation électrique terminé par une fiche mâle

Données techniques

Appareil		Chargeur CA 18.0-LD
Tension d'entrée	V~/Hz	220-240/ 50-60
Tension de recharge	V-	20
Durée de recharge (suivant l'état de charge)	min	2,5 Ah: 60
	min	5,0 Ah: 107
Température de service °C		5-40
Poids (sans accu)	kg	0,52
Classe de protection		II / □



Instructions d'utilisation



PRUDENCE !

- *Ne rechargez jamais les accus à des températures inférieures à 5 °C et supérieures à 40 °C.*
- *Ne rechargez jamais les accus dans une atmosphère dont le niveau d'humidité est élevé, et à une température ambiante élevée.*
- *Pendant la recharge, ne recouvrez ni l'accu ni le chargeur.*

Affichages des LED

 		
rouge	vert	
éteinte	clignotante	L'accumulateur est chargé.
éteinte	allumée	Le processus de charge est terminé. Charge de maintien.
		Voir pour cela « Recharge ».
clignotante	éteinte	L'accumulateur est trop chaud ou trop froid.
allumée	éteinte	Accumulateur ou chargeur défectueux.
		Voir pour cela « Messages d'erreur ».

Recharge

PRUDENCE !

Dans le chargeur livré d'origine, ne mettez à recharger que les accus livrés d'origine.

REMARQUE

Pendant le rechargement, l'accumulateur et l'appareil chauffent. Cela est normal !

- Branchez la prise de l'appareil.
La LED de message d'erreur et la LED d'état de charge s'allument brièvement.
- Insérez l'accumulateur dans le chargeur, jusqu'en butée.
La LED d'état de charge clignote et l'accumulateur est chargé.
Lorsque l'accumulateur est entièrement chargé, la LED d'état de charge est allumée en continu.

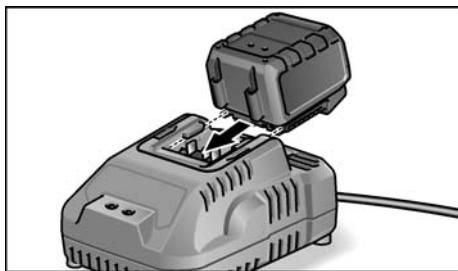

- Retirez l'accumulateur du chargeur.

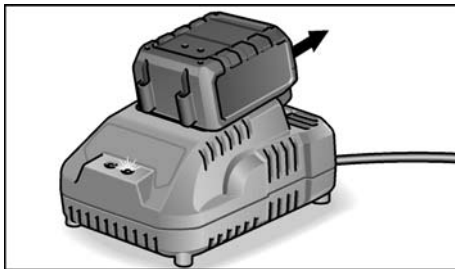

- Débranchez la fiche mâle de la prise de courant.

Messages d'erreur

Si, après l'insertion de l'accumulateur dans le chargeur, l'un des affichages suivants est indiqué par la LED, il y a un défaut au niveau de l'accumulateur ou du chargeur.

La LED de message d'erreur est allumée en continu :

- L'accumulateur est trop chaud ou trop froid. Lorsque l'accumulateur atteint la température de charge (5 °C...40 °C), le chargement commence.

La LED de message d'erreur clignote ou aucune des deux LED n'est allumée :

- Retirez l'accumulateur du chargeur. Contrôlez et, le cas échéant, nettoyez les contacts sur le chargeur et sur l'accumulateur. Réinsérez l'accumulateur. Si l'affichage ne change pas, c'est que l'accumulateur est défectueux. Remplacez l'accumulateur ou faites-le vérifier par un atelier spécialisé.
- Si le même message d'erreur survient avec un autre accumulateur, le défaut vient du chargeur. Faites contrôler le chargeur par un atelier spécialisé.

Maintenance et nettoyage

AVERTISSEMENT !

Avant d'effectuer tous travaux sur le chargeur, débranchez la fiche mâle de la prise de courant. N'utilisez ni eau ni produits de nettoyage liquides.

- Enlevez les saletés et la poussière présentes sur le corps de l'appareil avec un pinceau ou un chiffon sec.

Réparations

Ne confiez les réparations qu'à un atelier de SAV agréé par le fabricant.

Vous trouverez des vues éclatées et des listes de pièces de rechange sur notre site Web :

www.flex-tools.com

Conformité CE

Nous déclarons sous notre responsabilité exclusive que le produit décrit à la rubrique « Caractéristiques techniques » se conforme aux normes ou aux documents normatifs suivants :

EN 60335-1, EN 60335-2-29, EN 55014-1,
EN 55014-2, EN 61000-3-2, EN 61000-3-3;
2014/35/UE, 2014/30/CE.

Responsables de la documentation technique :

FLEX-Elektrowerkzeuge GmbH, R & D
Bahnhofstrasse 15, D-71711 Steinheim/Murr



Eckhard Rühle Klaus Peter Weinper
Manager Research & Head of Quality
Development (R & D) Department (QD)

10.01.2019; FLEX-Elektrowerkzeuge GmbH
Bahnhofstrasse 15, D-71711 Steinheim/Murr

Consignes pour la mise au rebut

AVERTISSEMENT !

Lorsque les appareils ont fini de servir, enlevez leur cordon d'alimentation électrique pour les rendre inutilisables.



Pays de l'UE uniquement.

Ne mettez pas les outils électriques à la poubelle des déchets domestiques ! Conformément à la directive européenne 2012/19/UE visant les appareils électriques et électroniques usagés, et à sa transposition en droit national, les outils électriques ne servant plus devront être collectés séparément et introduits dans un circuit de recyclage respectueux de l'environnement.



Mieux vaut récupérer les matières premières que les jeter à la poubelle.

Il faudrait introduire l'appareil, ses accessoires et l'emballage dans un circuit de recyclage adapté à l'environnement. Les pièces en plastique comportent un marquage pour permettre leur tri avant recyclage.

AVERTISSEMENT !

Ne jetez pas les accus / batteries dans la poubelle des déchets domestiques ; ne les jetez pas au feu ni dans l'eau. Ne tentez pas d'ouvrir des accus qui ne servent plus.

Il faut que les accus / batteries soient collectés, recyclés ou éliminés d'une façon qui respecte l'environnement.

Pays de l'UE uniquement :

Conformément à la directive 2006/66/EG, les accus / batteries défectueux ou épuisés doivent être recyclés.

REMARQUE

Pour connaître les possibilités de mise au rebut, veuillez consulter votre revendeur spécialisé!

Exclusion de responsabilité

Le fabricant et son représentant ne pourront être tenus responsables des dommages et du bénéfice perdu en raison d'une interruption du fonctionnement de l'affaire, provoqués par le produit ou par l'impossibilité de l'utiliser.

Le fabricant et son représentant ne pourront être tenus responsables des dommages provoqués par une utilisation inexperte du produit ou par son utilisation en association avec les produits d'autres fabricants.

Indice

Simboli utilizzati	15
Simboli sull'apparecchio	15
Per la vostra sicurezza	15
Guida rapida	16
Dati tecnici	16
Istruzioni per l'uso	16
Manutenzione e cura	18
Conformità C E	18
Istruzioni per la rottamazione e lo smaltimento	18
Esclusione della responsabilità	18

Simboli utilizzati

PERICOLO!

Indica un pericolo imminente. In caso d'inosservanza dell'avvertenza, pericolo di morte o di ferite gravi.

PRUDENZA!

Indica una situazione eventualmente pericolosa. In caso d'inosservanza dell'avviso, pericolo di ferite o danni materiali.

AVVISO

Indica consigli per l'impiego ed informazioni importanti.

Simboli sull'apparecchio



Prima della messa in funzione leggere le istruzioni per l'uso!



Trasformatore di sicurezza resistente al cortocircuito



L'apparecchio è idoneo solo per l'utilizzo in luoghi chiusi. Non esporre l'apparecchio alla pioggia. Immagazzinare l'elettrotensile e le batterie in ambienti asciutti.



Disposizioni per la rottamazione (vedi pagina 18)!

Per la vostra sicurezza

PERICOLO!

Leggere tutte le avvertenze per la sicurezza e le istruzioni. Omissioni nel rispetto delle avvertenze di sicurezza e delle istruzioni possono comportare scosse elettriche, incendio e/o lesioni gravi. **Conservare per l'uso futuro tutte le avvertenze di sicurezza ed istruzioni.**

Leggere prima di usare il caricabatteria ed agire conformemente:

- queste istruzioni per l'uso,
- le «Istruzioni di sicurezza generali» per l'uso di elettrotensili, nell'accluso fascicolo (Scritti N°: 315.915),
- le regole e le norme per la prevenzione degli infortuni vigenti nel luogo d'impiego.

Il presente caricabatteria non è previsto per l'utilizzo da parte di bambini, persone con limitate capacità fisiche, sensoriali o mentali o persone con scarsa conoscenza ed esperienza. Questo caricabatteria può essere utilizzato da bambini a partire dagli 8 anni di età, da persone con limitate capacità fisiche, sensoriali o mentali e da persone con scarse conoscenze ed esperienza, purché siano sorvegliati o purché siano stati istruiti in merito all'impiego sicuro del caricabatteria e ai relativi pericoli. In caso contrario sussiste il rischio di utilizzo errato e di lesioni. Sorvegliare i bambini. In questo modo viene assicurato che i bambini non giocano con la stazione di ricarica. La pulizia e la manutenzione della stazione di ricarica da parte di bambini non deve avvenire senza sorveglianza.

Usare regolare

Il caricabatteria CA 18.0-LD è previsto per caricare batterie ricaricabili FLEX del tipo

- AP 18.0/2,5
- AP 18.0/5,0

La tensione della batteria deve essere adatta alla tensione di ricarica batteria del caricabatteria. Sussiste pericolo di incendio ed esplosione.

Avvertenze di sicurezza per il caricabatteria

- **Custodire il caricabatteria al riparo dalla pioggia o dall'umidità.** L'eventuale infiltrazione di acqua in un caricabatteria va ad aumentare il rischio d'insorgenza di scosse elettriche.
- **Avere cura di mantenere il caricabatteria sempre pulito.** Attraverso accumuli di sporcizia si crea il pericolo di una scossa elettrica.
- **Prima di ogni impiego controllare il caricabatteria, il cavo e la spina.** Non utilizzare il caricabatteria in caso dovreste riscontrare dei danni. Non aprire mai personalmente il caricabatteria e farlo riparare soltanto da personale qualificato e soltanto con pezzi di ricambio originali. In caso di cariche danneggiate per batterie, cavi e spine si aumenta il pericolo di una scossa elettrica.
- **In caso di difetto e di uso improprio della batteria ricaricabile vi è il pericolo di una fuoriuscita di vapori.** Far entrare aria fresca e farsi visitare da un medico in caso di disturbi. I vapori possono irritare le vie respiratorie.
- **Non deporre oggetti sul caricabatteria né poggiare il caricabatteria su superfici morbide.** Questo comporta il pericolo d'incendio.
- **Controllare sempre se la tensione di rete corrisponde alla tensione indicata sulla targhetta identificativa del caricabatteria.**

Guida rapida

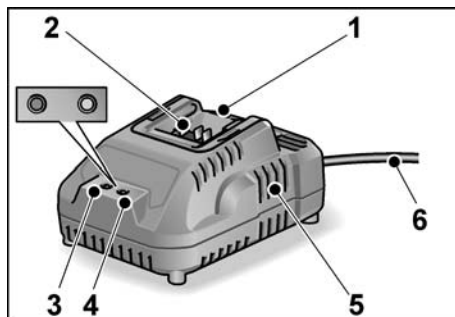

- 1 Vano d'inserimento batteria
- 2 Contatti
- 3 LED per messaggi d'errore (rosso)
- 4 LED della condizione di carica (verde)
- 5 Fessure di ventilazione
- 6 Cavo d'alimentazione con spina

Dati tecnici



Apparecchio	Caricabatteria CA 18.0-LD	
Tensione d'ingresso	V~/Hz	220-240/ 50-60
Tensione di carica	V-	20
Tempo di carica (a seconda dello stato di carica)	min	2,5 Ah: 60 5,0 Ah: 107
Temperatura di funzionamento	°C	5-40
Peso (senza batteria)	kg	0,52
Classe di protezione	II /	

Istruzioni per l'uso

PRUDENZA!

- Non caricare mai gli accumulatori a temperature inferiori a 5 °C e superiori a 40 °C.
- Non caricare gli accumulatori in ambiente con alta umidità dell'aria o alta temperatura ambiente.
- Non coprire accumulatori e carica-batteria durante l'operazione di carica.

Indicazioni dei LED

 		
rosso	verde	
Off	Lampeggio	Caricamento batteria in corso.
Off	On	Fase di carica terminata. Carica di mantenimento. Vedere «Processo di carica».
Lampeggio	Off	Batteria troppo calda o troppo fredda.
On	Off	Batteria o caricabatterie guasti. Vedere «Messaggi d'errore».

Processo di carica

PRUDENZA!

Inserire nel caricabatteria fornito a corredo solo accumulatori originali.

AVVISO

Durante il processo di carica la batteria e il caricabatteria si scaldano. È un fenomeno normale!

- Inserire la spina di rete del caricabatteria. Il LED per messaggi d'errore ed il LED della condizione di carica si accendono brevemente.
- Spingere la batteria nel caricabatterie fino all'arresto. Il LED della condizione di carica lampeggia e la batteria viene ricaricata.

Quando la batteria è completamente carica, il LED della condizione di carica è acceso a luce fissa.

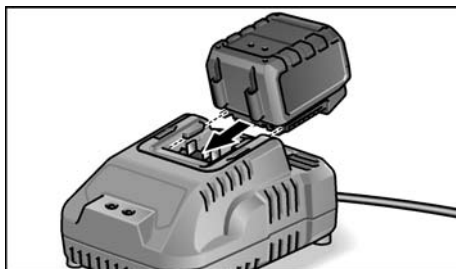

- Rimuovere la batteria dal caricabatteria.

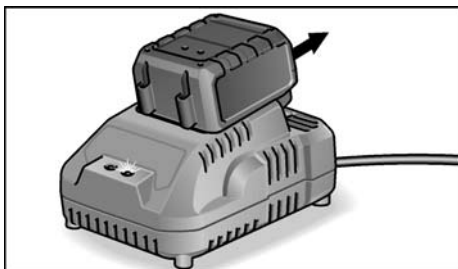

- Estrarre la spina d'alimentazione.

Messaggi d'errore

Se, dopo l'inserimento della batteria nel caricabatterie, mediante i LED si attiva una delle seguenti indicazioni, è presente un difetto della batteria o del caricabatterie.

Il LED per messaggi d'errore è acceso a luce fissa:

- La batteria è troppo calda o troppo fredda. Il processo di carica inizia quando la batteria ha raggiunto la temperatura di ricarica (5 °C...40 °C).

Il LED per messaggi d'errore lampeggia oppure non si accende nessuno dei due LED:

- Rimuovere la batteria dal caricabatterie. Controllare lo stato d'imbrattamento dei contatti del caricabatterie e della batteria, pulire se necessario. Reinserrire la batteria. Se l'indicazione non cambia, la batteria è difettosa. Sostituire la batteria o farla controllare in un'officina specializzata.

- Se questa segnalazione di guasto si ripete con un'altra batteria, è presente un difetto del caricabatteria. Far controllare il caricabatteria in un'officina specializzata.

Manutenzione e cura

PERICOLO!

Prima di qualsiasi lavoro estrarre la spina di rete. Non usare acqua o detergenti liquidi.

- Rimuovere lo sporco e la polvere con un pennello o con uno straccio asciutto.

Riparazioni

Fare eseguire le riparazioni esclusivamente da un'officina del servizio assistenza clienti autorizzata dal produttore.

Per i disegni esplosi e le liste dei ricambi consultare il nostro sito:

www.flex-tools.com

Conformità CE

Dichiariamo sotto nostra esclusiva responsabilità, che il prodotto descritto sotto «Dati tecnici» è conforme alle seguenti norme o documenti normativi:

EN 60335-1, EN 60335-2-29, EN 55014-1, EN 55014-2, EN 61000-3-2, EN 61000-3-3, 2014/35/EU, 2014/30/CE.

Il responsabile della documentazione tecnica:
FLEX-Elektrowerkzeuge GmbH, R & D
Bahnhofstrasse 15, D-71711 Steinheim/Murr



Eckhard Rühle
Manager Research &
Development (R & D)

Klaus Peter Weinper
Head of Quality
Department (QD)

10.01.2019

FLEX-Elektrowerkzeuge GmbH
Bahnhofstrasse 15, D-71711 Steinheim/Murr

Istruzioni per la rottamazione e lo smaltimento



PERICOLO!

Rendere inservibili gli apparecchi fuori uso eliminando il cavo d'alimentazione.



Solo per paesi dell'UE.

Non gettare elettrodomestici nei rifiuti domestici! Secondo la Direttiva europea 2012/19/UE sui rifiuti di apparecchiature elettriche ed elettroniche e sua conversione nel diritto nazionale, gli elettrodomestici dimessi devono essere raccolti separatamente ed avviati ad un riciclaggio ecologico.



Riciclaggio di materie prime piuttosto che smaltimento di rifiuti.

Consegnare l'apparecchio, gli accessori e l'imballaggio al sistema di riciclaggio ecologico. Le parti in materiale sintetico sono contrassegnate per il riciclaggio specifico secondo il tipo di materiale.



PERICOLO!

Non gettare accumulatori/batterie nei rifiuti domestici, nel fuoco o nell'acqua.

Non aprire gli accumulatori fuori uso.

Gli accumulatori/batterie devono essere raccolti, riciclati oppure smaltiti secondo la normativa ambientale.

Solo per paesi dell'UE:

Ai sensi della direttiva 2006/66/CE gli accumulatori/batterie difettosi o esausti devono essere riciclati.



AVVISO

Informarsi presso il rivenditore specializzato sulle possibilità di rottamazione!

Esclusione della responsabilità

Il produttore ed il suo rappresentante non rispondono di danni e lucro cessante derivanti da interruzione dell'esercizio dell'attività causata dal prodotto o da impossibilità d'utilizzazione del prodotto. Il costruttore ed il suo rappresentante non rispondono di danni causati da uso improprio o in combinazione con prodotti di altri produttori.

Contenido

Símbolos empleados	19
Símbolos en el aparato	19
Para su seguridad	19
De un vistazo	20
Datos técnicos	20
Indicaciones para el uso	20
Mantenimiento y cuidado	22
Conformidad C E	22
Indicaciones para la depolución	22
Exclusión de la garantía	22

Símbolos empleados

¡ADVERTENCIA!

Indica un peligro inminente. En caso de incumplimiento, existe peligro de muerte o lesiones de la mayor gravedad.

¡CUIDADO!

Indica una situación posiblemente peligrosa. El incumplimiento implica el peligro de lesiones o daños materiales.

NOTA

Indica consejos para el uso e informaciones importantes.

Símbolos en el aparato



¡Leer las instrucciones antes de poner en funcionamiento el equipo!



Transformador de seguridad con protección contra cortocircuito



El equipo solo es adecuado para su uso en ambientes cerrados. No exponer el equipo a la lluvia. Depositar la herramienta eléctrica y el acumulador en ambientes secos.



Indicaciones para la depolución (consultar página 22)!

Para su seguridad

¡ADVERTENCIA!

Lea todas las indicaciones de seguridad y las instrucciones pertinentes. Omisiones en el cumplimiento de las indicaciones de seguridad y las instrucciones, pueden ser causa de descargas eléctricas, incendios y/o lesiones de gravedad. **Conserve todas las indicaciones de seguridad e instrucciones en sitio seguro.**

Leer y actuar de acuerdo antes de usar el equipo de carga:

- las instrucciones de funcionamiento presentes,
- las «Indicaciones generales de seguridad» en el uso de herramientas eléctricas en el cuadernillo adjunto (nº de texto: 315.915),
- las reglas y prescripciones para la prevención de accidentes vigentes en el lugar.

Este equipo de carga no está previsto para la utilización por niños y personas con limitadas capacidades físicas, sensoriales o intelectuales o con falta de experiencia y conocimientos. Este equipo de carga puede ser utilizado por niños desde 8 años y mayores así como por personas con limitadas capacidades físicas, sensoriales e intelectuales o con falta de experiencia y conocimientos, si es que se vigilan o se han instruido en el manejo seguro del equipo de carga y entienden los peligros inherentes. En caso contrario, existe el peligro de un manejo erróneo y lesiones. Vigile a los niños. Con ello se evita que los niños jueguen con el equipo de carga. Los niños no deberán realizar trabajos de limpieza ni de mantenimiento en el equipo de carga sin la debida vigilancia.

Utilización adecuada a su función

El equipo de carga CA 18.0-LD está destinado a la carga de acumuladores FLEX de los tipos

- AP 18.0/2,5
- AP 18.0/5,0

La tensión del acumulador debe corresponder a la tensión de carga de acumuladores del equipo de carga. En caso contrario existe peligro de incendio y explosión.

Advertencias de seguridad del equipo de carga

- **No exponga el equipo de carga a la lluvia ni a la humedad.** La penetración de agua en el equipo de carga aumenta el riesgo de electrocución.
- **Siempre mantenga limpio el equipo de carga.** La suciedad puede comportar un riesgo de electrocución.
- **Antes de cada utilización verificar el estado del equipo de carga, cable y enchufe.** No utilice el equipo de carga en caso de detectar algún desperfecto. Jamás intente abrir el equipo de carga por su propia cuenta, y solamente hágalo reparar por personal técnico cualificado empleando exclusivamente piezas de repuesto originales. Un equipo de carga, cable y enchufe deteriorados comportan un mayor riesgo de electrocución.
- **Si el acumulador se daña o usa de forma inapropiada puede que éste emane vapores. Ventile con aire fresco el recinto y acuda a un médico si nota alguna molestia.** Los vapores pueden llegar a irritar las vías respiratorias.
- **No depositar objetos sobre el equipo de carga ni pararlo sobre superficies blandas.** Existe peligro de incendios.
- **Controlar siempre que la tensión de red coincida con aquella indicada en la chapa de características del equipo de carga.**

De un vistazo

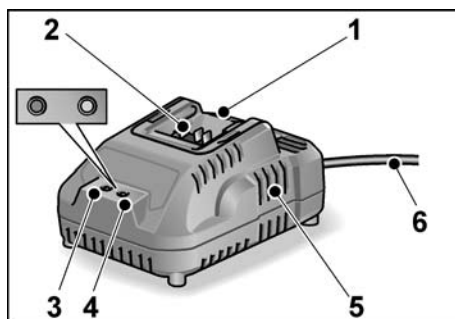

- 1 Espacio para el acumulador
- 2 Contactos
- 3 LED mensaje de error (rojo)
- 4 LED nivel de carga (verde)
- 5 Ranuras de ventilación
- 6 Cable de conexión a la red con el enchufe correspondiente

Datos técnicos



Equipo	Equipo de carga CA 18.0-LD	
Tensión de entrada	V~/Hz	220-240/ 50-60
Tensión de carga	V-	20
Tiempo de carga (según el estado de carga)	min min	2,5 Ah: 60 5,0 Ah: 107
Temperatura de el acumulador	°C	5-40
Peso (sin el acumulador)	kg	0,52
Tipo de protección	II / □	

Indicaciones para el uso

⚠ ¡CUIDADO!

- Nunca cargar los acumuladores a temperaturas inferiores a los 5 °C o bien por encima de los 40 °C.
- No cargar los acumuladores en ambientes con elevada humedad ambiente o temperatura.
- No cubrir los acumuladores ni el equipo de carga durante el proceso de carga.

Notificaciones del LED

		
rojo	verde	
apagado	parpadeo	La batería se está cargando.
apagado	encendido	Proceso de carga finalizado. Carga de mantenimiento.
		Ver al respecto «Proceso de carga».
parpadeo	apagado	La batería está demasiado caliente o demasiado fría.
encendido	apagado	Batería o cargador defectuoso.
		Ver al respecto «Mensajes de error».

Proceso de carga

⚠ ¡CUIDADO!

Colocar exclusivamente acumuladores originales en el equipo de carga que forma parte del volumen de entrega.

i NOTA

La batería y el cargador se calientan durante el ciclo de carga. Es algo normal.

- Conectar el enchufe de red. El LED de mensaje de error y el de nivel de carga se iluminan brevemente. Insertar la batería completamente en el cargador.

- El LED de nivel de carga parpadea y la batería se carga. Cuando la batería está totalmente cargada, el LED de nivel de carga se queda fijo.

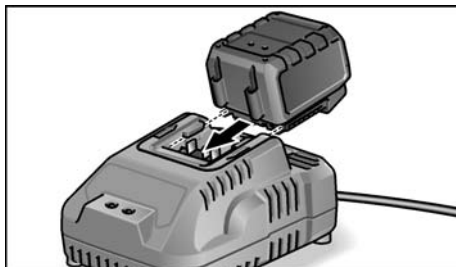

- Retirar la batería del cargador.

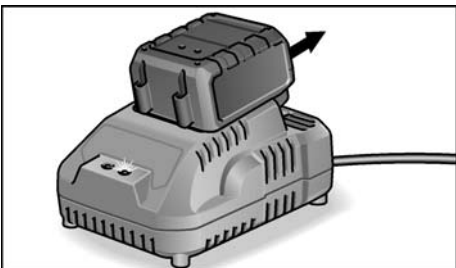

- Desconectar el enchufe de red.

Mensajes de error

Si tras insertar la batería en el cargador los LED presentan alguno de los siguientes estados, significa que existe un fallo en la batería o en el cargador.

EL LED de mensaje de error se ilumina de forma permanente:

- La batería está demasiado caliente o demasiado fría. El ciclo de carga se inicia cuando la batería ha alcanzado la temperatura de carga (5 °C...40 °C).

El LED de mensaje de error parpadea o no se ilumina ninguno de los dos LED:

- Retirar la batería del cargador. Comprobar si existe suciedad en los contactos de la batería y el cargador y limpiarlos si es necesario. Introducir de nuevo la batería. Si la indicación permanece igual, la batería está defectuosa. Cambiar la batería o bien hacerla revisar en un taller especializado.

- Si se sigue mostrando este aviso de fallo con una batería distinta, significa que el defecto está en el cargador. Llevar el cargador a un taller especializado para su comprobación.

Mantenimiento y cuidado

¡ADVERTENCIA!

Antes de efectuar cualquier tarea, desconectar el enchufe de red. No utilizar agua o agente de limpieza líquido.

- Eliminar el polvo y la suciedad de la carcasa mediante un pincel o un paño seco.

Reparaciones

Hacer efectuar las reparaciones exclusivamente por un taller de servicios a clientes autorizado por el fabricante.

Una gráfica de expansión y una lista de piezas de repuesto se encuentran en la homepage:

www.flex-tools.com

Conformidad CE

Declaramos bajo nuestra única responsabilidad, que el producto descrito bajo «Datos técnicos» coincide con las siguientes normas y documentos normativos:

EN 60335-1, EN 60335-2-29, EN 55014-1, EN 55014-2, EN 61000-3-2, EN 61000-3-3, 2014/35/UE, 2014/30/UE.

Responsable de la documentación técnica:
FLEX-Elektrowerzeuge GmbH, R & D
Bahnhofstrasse 15, D-71711 Steinheim/Murr



Eckhard Rühle Klaus Peter Weinper
Manager Research & Head of Quality
Development (R & D) Department (QD)

10.01.2019; FLEX-Elektrowerzeuge GmbH
Bahnhofstrasse 15, D-71711 Steinheim/Murr

Indicaciones para la depolución

¡ADVERTENCIA!

Inutilizar equipos radiados, cortando el cable de alimentación.

 Únicamente para países pertenecientes a la UE.

¡No arroje herramientas eléctricas en los residuos domiciliarios! Según la pauta europea 2012/19/UE y su implementación a través de leyes nacionales, los equipos eléctricos o electrónicos en desuso deben coleccionarse por separado, haciéndoselos llegar a un reciclado que proteja el medio ambiente.



Recuperación de materias primas en vez de eliminación de residuos.

El equipo, los accesorios y el embalaje, deberían entregarse a una empresa de reciclado respetuosa del medio ambiente. A los fines de un reciclado concordante con los tipos de material, las piezas de material plástico están adecuadamente identificadas.



¡ADVERTENCIA!

No arrojar los acumuladores/baterías en residuos domiciliarios, al agua o al fuego. No abrir acumuladores en desuso.

Los acumuladores/baterías deberían coleccionarse, reciclarse o eliminarse de modo adecuado al medio ambiente.

Únicamente para países pertenecientes a la UE:

Según la pauta 2006/66/CE los acumuladores/baterías en desuso deben reciclarse.



NOTA

¡Hágase informar por su comerciante especializado respecto de las posibilidades de eliminación!

Exclusión de la garantía

El fabricante y su representante no asumen responsabilidad alguna por daños o pérdidas de ganancia causados a la interrupción del funcionamiento de la empresa, debidos al producto o la no utilización del mismo.

El fabricante y sus representantes no responden por daños causados por el uso incorrecto o por su uso en combinación con productos de terceros.

Índice

Símbolos utilizados	23
Símbolos no aparelho	23
Para sua segurança	23
Panorâmica da máquina	24
Características técnicas	24
Instruções de utilização	24
Manutenção e tratamento	26
Conformidade C E	26
Indicações sobre reciclagem	26
Exclusão de responsabilidades	26

Símbolos utilizados

AVISO!

Caracteriza um perigo imediato e eminente. A não observação da indicação, pode implicar morte ou ferimentos muito graves.

ATENÇÃO!

Caracteriza uma situação possivelmente perigosa. A não observação da indicação, pode implicar ferimentos ou prejuízos materiais.

INDICAÇÃO!

Caracteriza conselhos para utilização e informações importantes.

Símbolos no aparelho



Antes da colocação em funcionamento, leia as Instruções de serviço!



Transformador de segurança resistente a curto-circuitos



Aparelho apenas adequado à utilização em interiores. Não expor o aparelho a chuva. Guardar a ferramenta eléctrica e acumuladores em compartimentos secos.



Indicações sobre reciclagem (ver a pág. 26)!

Para sua segurança

AVISO!

Leia todas as indicações de segurança e instruções. Negligências no respeito pelas indicações de segurança e pelas instruções podem ter como consequência um choque eléctrico, incêndio e/ou ferimentos graves. **Guarde todas as indicações de segurança e instruções para o futuro.** Antes de usar o carregador, ler e depois agir:

- estas Instruções de serviço,
- as instruções gerais de segurança, para utilização com ferramentas eléctricas na documentação anexa (Textos n.: 315.915),
- as regras e as normas em vigor para prevenção contra acidentes no local de utilização.

Este carregador não pode ser utilizado por crianças e pessoas com capacidades físicas, sensoriais ou mentais reduzidas, ou com insuficiente experiência e conhecimentos.

Este carregador pode ser utilizado por crianças a partir dos 8 anos, assim como pessoas com capacidades físicas, sensoriais ou mentais reduzidas, ou com insuficiente experiência e conhecimentos, desde que as mesmas sejam supervisionadas ou recebam instruções acerca da utilização segura do carregador e dos perigos provenientes do mesmo. Caso contrário há perigo de operação errada e ferimentos. Supervisionar as crianças. Assim é assegurado que as crianças não brinquem com o carregador. Crianças não devem realizar trabalhos de limpeza nem de manutenção no carregador, sem supervisão.

Utilização de acordo com as disposições legais

O carregador CA 18.0-LD destina-se ao carregamento de acumuladores FLEX dos modelos

- AP 18.0/2,5
- AP 18.0/5,0

A tensão do acumulador tem de coincidir com a tensão de carga para acumulador do carregador. Caso contrário, existe perigo de incêndio e explosão.

Indicações de segurança para o carregador

- **Manter o carregador afastado de chuva ou humidade.** A infiltração de água num carregador aumenta o risco de choque eléctrico.
- **Manter o carregador limpo.** Há risco de choque eléctrico devido a sujidade.
- **Antes de cada utilização é necessário verificar o carregador, o cabo e a ficha.** Não utilizar o carregador se forem verificados danos. Não abrir pessoalmente o carregador e só permita que seja reparado por pessoal qualificado e que só sejam utilizadas peças sobressalentes originais. Carregadores, cabos e fichas danificados aumentam o risco de um choque eléctrico.
- **Em caso de danos e de utilização incorrecta do acumulador, podem escapar vapores.** Arejar bem o local de trabalho e consultar um médico se forem constatados quaisquer sintomas. É possível que os vapores irrite as vias respiratórias.
- **Não coloque nenhum objecto sobre o carregador e não o pose sobre superfícies macias.** Existe perigo de incêndio.
- **Verifique sempre se a tensão da rede corresponde à tensão indicada na placa de características do carregador.**

Panorâmica da máquina

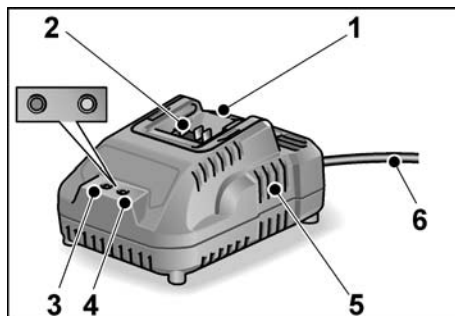

- 1 Compartimento de inserção do acumulador
- 2 Contactos
- 3 LED de mensagem de erro (vermelho)
- 4 LED de estado de carga (verde)
- 5 Ranhuras de ventilação
- 6 Cabo eléctrico com ficha

Características técnicas

Aparelho	Carregador CA 18.0-LD	
Tensão de entrada	V~/Hz	220-240/ 50-60
Tensão da carga	V-	20
Tempo de carga (conforme o estado da carga)	min min	2,5 Ah: 60 5,0 Ah: 107
Temperatura de serviço	°C	5-40
Peso (sem acumulador)	kg	0,52
Classe de protecção	II / □	

Instruções de utilização

⚠ **ATENÇÃO!**

- Nunca carregar os acumuladores com temperaturas inferiores a 5 °C ou superiores a 40 °C.
- Não carregar os acumuladores num ambiente com elevada humidade do ar ou à temperatura ambiente.
- Não tapar os acumuladores nem o carregador durante a operação de carga.

Indicações do LED

		
vermelho	verde	
apagado	intermitente	Acumulador em carregamento.
apagado	aceso	Operação de carga terminada. Carregamento de manutenção.
		Consultar «Operação de carga».
intermitente	apagado	Acumulador está demasiado quente ou demasiado frio.
aceso	apagado	Acumulador ou carregador está avariado.
		Consultar «Mensagens de erro».

Operação de carga

⚠ **ATENÇÃO!**

Utilizar apenas acumuladores originais no carregador incluído no fornecimento.

i **INDICAÇÃO!**

Durante a operação de carga, o acumulador e o carregador aquecem. Isso é normal!

- Ligar a ficha de rede do carregador à tomada.
O LED de mensagem de erro e o LED de estado de carga acendem brevemente.
- Inserir o acumulador no carregador, até ao encosto.
O LED de estado de carga pisca e o acumulador é carregado.
Quando o acumulador estiver totalmente carregado, o LED de estado de carga acende permanentemente.

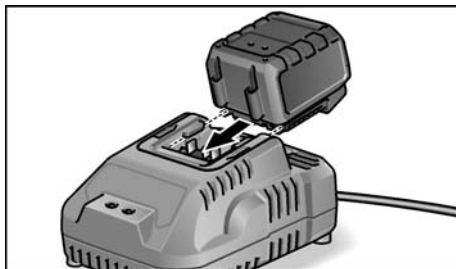

- Retirar o acumulador do carregador.

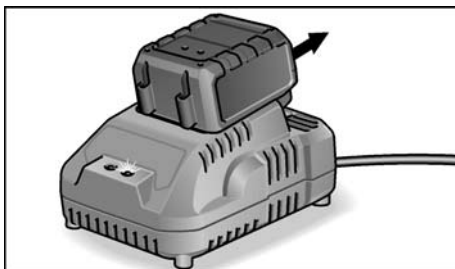

- Desligar a ficha da tomada.

Mensagens de erro

Se, depois da colocação do acumulador no carregador, ocorrer umas das seguintes indicações do LED, existe uma falha no acumulador ou no carregador.

O LED de mensagem de erro acende permanentemente:

- O acumulador está muito quente ou muito frio. Depois de ser atingida a temperatura de carregamento do acumulador (5 °C...40 °C), o processo de carga inicia-se.

O LED de mensagem de erro pisca ou não acende nenhum dos dois LEDs:

- Retirar o acumulador do carregador. Verificar os contactos no carregador e no acumulador em relação a sujidade e, se necessário, limpar. Voltar a colocar o acumulador. Se a indicação se mantiver, o acumulador está avariado. Substituir o acumulador ou mandar verificá-lo numa oficina especializada.
- Se surgir a mesma mensagem de falha com outro acumulador, existe um defeito no carregador. Mandar verificar o carregador numa oficina especializada.

Manutenção e tratamento

AVISO!

Antes de qualquer intervenção, desligar a ficha da tomada. Não utilizar água ou produtos de limpeza líquidos.

- Eliminar da caixa do aparelho sujidade e poeira com um pincel ou pano seco.

Reparações

As reparações devem ser executadas, exclusivamente, por Serviços Técnicos autorizados pelo fabricante.

Desenhos de explosão e listas de peças de reparação podem ser consultados na nossa Homepage: www.flex-tools.com

Conformidade

Declaramos, sob nossa inteira responsabilidade, que o produto descrito em «Características técnicas» se encontra em conformidade com as normas e os documentos normativos seguintes:

EN 60335-1, EN 60335-2-29, EN 55014-1, EN 55014-2, EN 61000-3-2, EN 61000-3-3, 2014/35/UE, 2014/30/UE.

Responsável pela documentação técnica:
FLEX-Elektrowerkzeuge GmbH, R & D
Bahnhofstrasse 15, D-71711 Steinheim/Murr



Eckhard Rühle
Manager Research &
Development (R & D)

Klaus Peter Weinper
Head of Quality
Department (QD)

10.01.2019

FLEX-Elektrowerkzeuge GmbH
Bahnhofstrasse 15, D-71711 Steinheim/Murr

Indicações sobre reciclagem

AVISO!

Os aparelhos fora de serviço devem ser inutilizados, retirando-lhes os cabos de ligação à rede.



Só para os países da UE.

Não colocar as ferramentas eléctricas no lixo doméstico! Em conformidade com a Directiva Europeia 2012/19/UE sobre aparelhos eléctricos e electrónicos usados e com a transposição para o Direito Nacional, as ferramentas eléctricas usadas têm que ser reunidas separadamente e encaminhadas para o reaproveitamento sem poluição do meio ambiente.



Recuperação de matérias-primas em vez de eliminação de resíduos.

O aparelho, respectivos acessórios e embalagem deverão ser encaminhados para reaproveitamento compatível com o meio ambiente. A identificação dos componentes de plástico permite a correcta separação para reciclagem.



AVISO!

Não deitar acumuladores/baterias no lixo doméstico, para o fogo ou para a água. Não abrir acumuladores já inutilizados.

Acumuladores/baterias devem ser juntos e reciclados de forma não poluente para o meio ambiente.

Só para os países da UE:

De acordo com a directiva 2006/66/CE, acumuladores/baterias com defeito ou fora de uso têm que ser reciclados.



INDICAÇÃO!

Informe-se sobre possibilidades de reciclagem junto do agente especializado!

Exclusão de responsabilidades

O fabricante e seus representantes não se responsabilizam por danos e perda de lucros, resultantes da interrupção do negócio, provocada pelo produto ou pela possível não utilização do mesmo. O fabricante e seus representantes não se responsabilizam por danos provocados por uma utilização inadequada ou em conjugação com produtos de outros fabricantes.

Inhoud

Gebruikte symbolen	27
Symbolen op het gereedschap	27
Voor uw veiligheid	27
In één oogopslag	28
Technische gegevens	28
Gebruiksaanwijzing	28
Onderhoud en verzorging	29
C (-) Conformiteit	30
Afvoeren van verpakking en machine ..	30
Uitsluiting van aansprakelijkheid	30

Gebruikte symbolen

WAARSCHUWING!

Geeft een onmiddellijk dreigend gevaar aan. Als de waarschuwing niet in acht wordt genomen, dreigen levensgevaarlijke of zeer ernstige verwondingen.

VOORZICHTIG!

Geeft een mogelijk gevaarlijke situatie aan. Als de aanwijzing niet in acht wordt genomen, kunnen persoonlijk letsel of materiële schade het gevolg zijn.

LET OP

Geeft gebruikstips en belangrijke informatie aan.

Symbolen op het gereedschap



Lees de gebruiksaanwijzing voordat u het gereedschap in gebruik neemt!



Kortsluitvaste veiligheids-transformator



Gereedschap is niet geschikt voor gebruik binnenshuis. Gereedschap niet aan de regen blootstellen. Elektrisch gereedschap en accu's in een droge ruimte opbergen.



Afvoeren van verpakking en machine (zie pagina 30).

Voor uw veiligheid

WAARSCHUWING!

Lees alle veiligheidsvoorschriften en aanwijzingen. Als de veiligheidsvoorschriften en aanwijzingen niet in acht worden genomen, kan dit een elektrische schok, brand en/of ernstig letsel tot gevolg hebben. **Bewaar alle veiligheidsvoorschriften en aanwijzingen voor de toekomst.** Lees voordat u het oplaadapparaat gebruikt en handel daarna volgens:

- deze gebruiksaanwijzing,
- de „Algemene veiligheidsvoorschriften” voor het gebruik van elektrische gereedschappen in de meegeleverde brochure (document-nummer: 315.915),
- de op de plaats van gebruik geldende regels en voorschriften ter voorkoming van ongevallen.

Dit oplaadapparaat is niet bestemd voor het gebruik door kinderen en personen met beperkte fysieke, sensorische of geestelijke capaciteiten of gebrekkige ervaring en kennis. Dit oplaadapparaat kan door kinderen vanaf 8 jaar alsook door personen met beperkte fysieke, sensorische of geestelijke capaciteiten of ontbrekende ervaring en kennis gebruikt worden als deze onder toezicht staan of over het veilige gebruik van het oplaadapparaat geïnformeerd werden en de hiermee gepaard gaande gevaren verstaan. Anders bestaat er gevaar voor foute bediening en verwondingen. Houd toezicht op kinderen. Daarmee wordt gewaarborgd dat kinderen niet met het oplaadapparaat spelen. De reiniging en het onderhoud van het oplaadapparaat door kinderen mogen niet zonder toezicht plaatsvinden.

Gebruik volgens bestemming

Het oplaadapparaat CA 10.8 is bestemd voor het opladen van FLEX-accu's van de typen

- AP 18.0/2,5
- AP 18.0/5,0

De accuspanning moet bij de acculaadspanning van het oplaadapparaat passen. Anders bestaat er brand- en explosiegevaar.

Veiligheidsvoorschriften voor het oplaadapparaat

- **Houd het oplaadapparaat uit de buurt van regen en vocht.** Het binnendringen van water in het oplaadapparaat vergroot het risico van een elektrische schok.
- **Houd het oplaadapparaat schoon.** Door vervuiling bestaat gevaar voor een elektrische schok.
- **Controleer voor elk gebruik oplaadapparaat, kabel en stekker.** Gebruik het oplaadapparaat niet als u een beschadiging hebt vastgesteld. Open het oplaadapparaat niet zelf en laat het alleen door gekwalificeerd personeel en alleen met originele vervangingsonderdelen repareren. Beschadigde oplaadapparaten, kabels en stekkers vergroten het risico van een elektrische schok.
- **Bij beschadiging en onjuist gebruik van de accu kunnen er dampen vrijkomen.** Zorg voor frisse lucht en raadpleeg bij klachten een arts. De dampen kunnen de luchtwegen irriteren.
- **Leg geen voorwerpen op het oplaadapparaat en plaats het niet op een zacht oppervlak.** Er bestaat brandgevaar.
- **Controleer altijd of de netspanning overeenkomt met de spanning die is aangegeven op het typeplaatje van het oplaadapparaat.**

In één oogopslag

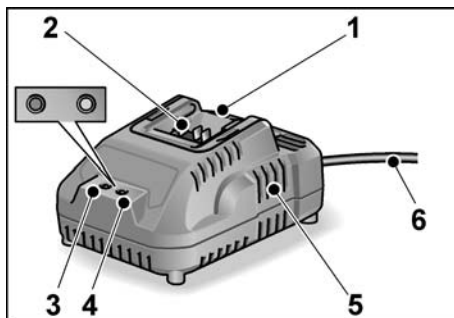

- 1 Inschuifopening voor accu
- 2 Contacten
- 3 LED foutmelding (rood)
- 4 LED oplaadstatus (groen)
- 5 Ventilatieopeningen
- 6 Netsnoer met stekker

Technische gegevens

Apparaat	Oplaadapparaat CA 18.0-LD	
Ingangsspanning	V~/Hz	220-240/ 50-60
Oplaadspanning	V-	20
Opladtijd (afhankelijk van oplaadtoestand)	min	2,5 Ah: 60
	min	5,0 Ah: 107
Bedrijfstemperatuur	°C	5-40
Gewicht (zonder accu) kg		0,52
Isolatieklasse		II / □

Gebruiksaanwijzing



VOORZICHTIG!

- Laad accu's nooit op bij een temperatuur lager dan 5 °C of hoger dan 40 °C.
- Laad accu's niet op in een omgeving met een hoge luchtvochtigheid of een hoge omgevingstemperatuur.
- Bedek accu's en oplaadapparaat tijdens het opladen niet.

Indicaties van de LED

rood		groen	
uit	knippert	Accu wordt geladen.	
uit	aan	Oplaadproces beëindigd. Gebruiksklare lading. Zie ook "Opladen".	
knippert	uit	De accu is te heet of te koud.	
aan	uit	Accu of oplader defect. Zie ook "Foutmeldingen".	

Opladen

VOORZICHTIG!

Plaats uitsluitend originele accu's in het meegeleverde oplaadapparaat.

LET OP

Tijdens het opladen worden de accu en de oplader warm. Dat is normaal!

- Steek de stekker van het oplaadapparaat in het stopcontact.
De LED foutmelding en de LED oplaadstatus branden kort.
- Schuif de accu tot aan de aanslag in de oplader.
De LED laadstatus knippert en de accu wordt geladen.
Als de accu volledig is geladen, brandt de LED oplaadstatus continu.

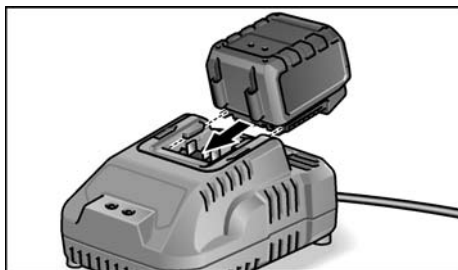

- Neem de accu uit de oplader.

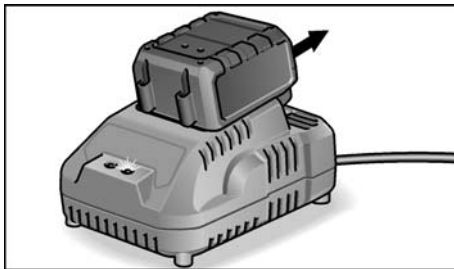

- Trek de stekker uit het stopcontact.

Foutmeldingen

Als na het plaatsen van de accu in de oplader een van de volgende indicaties door de LED plaatsvindt, is er sprake van een fout in de accu of de oplader.

De LED foutmelding brandt continu:

- De accu is te warm of te koud. Wanneer de accu de oplaadtemperatuur (5 °C...40 °C) heeft bereikt, begint het opladen.

De LED foutmelding knippert of geen van beide LED's branden:

- Neem de accu uit de oplader. Controleer de contacten op de oplader en op de accu op verontreiniging en reinig deze eventueel. Plaats de accu weer. Bij gelijke indicatie is de accu defect. Vervang de accu of laat deze door een erkend reparatiebedrijf controleren.
- Als deze foutmelding ook wordt weergegeven bij een andere accu, is de oplader defect. Laat de oplader dan bij de vakhandel controleren.

Onderhoud en verzorging

WAARSCHUWING!

Trek vóór werkzaamheden altijd eerst de stekker uit het stopcontact.

Gebruik geen water of vloeibare reinigingsmiddelen.

- Verwijder vuil en stof met een kwast of droge doek van de behuizing.

Reparaties

Laat reparaties uitsluitend uitvoeren door een door de fabrikant erkende klantenservice.

Explosietekeningen en onderdelenlijsten vindt u op onze website:

www.flex-tools.com

CE-Conformiteit

Wij verklaren als alleen verantwoordelijke dat het onder „Technische gegevens” beschreven product voldoet aan de volgende normen en normatieve documenten:

EN 60335-1, EN 60335-2-29, EN 55014-1,
EN 55014-2, EN 61000-3-2, EN 61000-3-3,
2014/35/EU, 2014/30/EU.

Verantwoordelijk voor technische documentatie:

FLEX-Elektrowerkzeuge GmbH, R & D
Bahnhofstrasse 15, D-71711 Steinheim/Murr



Eckhard Rühle
Manager Research &
Development (R & D)

Klaus Peter Weinper
Head of Quality
Department (QD)

10.01.2019

FLEX-Elektrowerkzeuge GmbH
Bahnhofstrasse 15, D-71711 Steinheim/Murr

Afvoeren van verpakking en machine

WAARSCHUWING!

Maak een versleten machine onbruikbaar door het netsnoer te verwijderen.



Alleen voor EU-landen.

Gooi elektrische gereedschappen niet bij het huisvuil. Volgens de Europese richtlijn 2012/19/EU betreffende afgedankte elektrische en elektronische apparatuur en de omzetting van de richtlijn in nationaal recht moeten versleten elektrische gereedschappen apart worden ingezameld en op een voor het milieu verantwoorde wijze opnieuw worden gebruikt.



Terugwinnen van grondstoffen in plaats van weggoien van afval.

Gereedschap, toebehoren en verpakking dienen op een voor het milieu verantwoorde manier te worden hergebruikt.

De kunststof delen zijn gekenmerkt om deze per soort te kunnen recycleren.

WAARSCHUWING!

Gooi accu's en batterijen niet bij het huisvuil, in het vuur of in het water.

Demonteer versleten accu's niet.

Accu's en batterijen moeten worden ingezameld, gerecycled of op een voor het milieu verantwoorde wijze worden afgevoerd.

Alleen voor EU-landen:

Volgens richtlijn 2006/66/EG moeten defecte of versleten accu's en batterijen worden gerecycled.

LET OP

Vraag uw vakhandel naar de mogelijkheden om uw oude gereedschap af te geven.

Uitsluiting van aansprakelijkheid

De fabrikant en zijn vertegenwoordiger zijn niet aansprakelijk voor schade en verloren winst door onderbreking van de werkzaamheden die door het product of het niet-mogelijke gebruik van het product zijn veroorzaakt.

De fabrikant en zijn vertegenwoordiger zijn niet aansprakelijk voor schade die door ondeskundig gebruik of in combinatie met producten van andere fabrikanten is veroorzaakt.

Indhold

Anvendte symboler	31
Symboler på apparatet	31
For din egen sikkerheds skyld	31
Oversigt	32
Tekniske data	32
Brugsanvisning	32
Vedligeholdelse og pleje	33
⊘-Overensstemmelse	34
Bortskaffelseshenvisninger	34
Ansvarsudlukkelse	34

Anvendte symboler

ADVARSEL!

Betegner en umiddelbar truende fare. Ved tilsidesættelse af henvisningen opstår der livsfare eller fare for alvorlig tilskadecomst.

FORSIGTIG!

Betegner en mulig farlig situation. Ved tilsidesættelse af henvisningen er der fare for tilskadecomst eller materielle skader.

BEMÆRK

Betegner anvendelsestips og vigtige informationer.

Symboler på apparatet



Læs betjeningsvejledningen inden ibrugtagning!



Kortslutningssikker sikkerhedstransformer



Apparatet er kun beregnet til indendørs brug. Apparatet må ikke udsættes for regn. Elværktøj og batterier skal opbevares i et tørt rum.



Bortskaffelseshenvisninger (se side 34)!

For din egen sikkerheds skyld

ADVARSEL!

Læs venligst alle sikkerhedshenvisninger og anvisninger. I tilfælde af manglende overholdelse af sikkerhedshenvisningerne og anvisningerne er der risiko for elektriske stød, brand og/eller alvorlige kvæstelser.

Opbevar venligst alle sikkerhedshenvisninger og anvisninger for senere brug.

Læs dette, før ladeaggregatet tages i brug, og overhold det:

- denne betjeningsvejledning,
- „Generelle sikkerhedsanvisninger“ for håndtering af elværktøjer i vedlagte hæfte (skrift-nr.: 315.915),
- de for anvendelsesstedet gældende regler og forskrifter vedrørende forebyggelse af ulykker.

Denne ladeaggregatet er ikke beregnet til at blive betjent af børn eller personer med begrænsede fysiske, sensoriske eller mentale tilstand eller manglende erfaring og kendskab.

Denne ladeaggregatet må kun betjenes af børn fra 8 år samt af personer med begrænsede fysiske, sensoriske eller mentale tilstand eller manglende erfaring og kendskab, hvis det sker under opsyn, eller de modtager anvisninger på sikker omgang med laderen og således forstår de farer, der er forbundet hermed.

I modsats fald er der risiko for fejlbetjening og personskader. Sørg for, at børn er under opsyn. Dermed sikres det, at børn ikke leger med ladeaggregatet.

Ladeaggregatet må kun rengøres og vedligeholdes af børn, hvis de er under opsyn.

Bestemmelsesmæssig brug

Ladeaggregatet CA 18.0-LD er beregnet til opladning af FLEX akkuer af typen

- AP 18.0/2,5
- AP 18.0/5,0

Akku-spændingen skal passe til laderens akku-ladespænding. I modsat fald er der risiko for brand og eksplosion.

Sikkerhedshenvisninger for ladeaggregatet

- **Ladeaggregatet må ikke udsættes for regn eller fugtighed.** Indtrængning af vand i ladeaggregatet øger risikoen for elektrisk stød.
- **Renhold ladeaggregatet.** Snavs øger faren for elektrisk stød.
- **Kontrollér ladeaggregat, kabel og stik før brug.** Anvend ikke ladeaggregatet, hvis det er beskadiget. Forsøg ikke at åbne ladeaggregatet og sørg for at det repareres af kvalificerede fagfolk, og at der kun benyttes originale reservedele. Beskadigede ladeaggregater, kabler og stik øger risikoen for elektrisk stød.
- **Beskadiges akkuen eller bruges den forkert, kan der sive dampe ud.** Tlfør frisk luft og søg læge, hvis du føler dig utilpas. Dampene kan irritere luftvejene.
- **Der må ikke ligge genstande på ladeaggregatet og det må ikke stilles på en blød flade.** Risiko for brand.
- **Kontroller altid, om netspændingen svarer til spændingen, der er anført på ladeaggregatets typeskilt.**

Oversigt

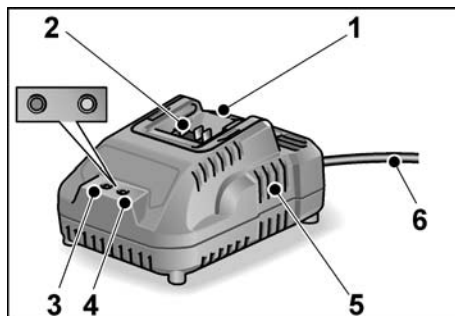

- 1 Indskudsskakt til akku
- 2 Kontakter
- 3 LED fejlmeddelelse (rød)
- 4 LED ladetilstand (grøn)
- 5 Luftspalter
- 6 Netkabel med netstik

Tekniske data

Apparat	Ladeaggregatet CA 18.0-LD	
Indgangsspænding	V~/Hz	220-240/ 50-60
Ladespænding	V-	20
Opladningstid (alt efter opladnings- tilstand)	min	2,5 Ah: 60 min 5,0 Ah: 107
Driftstemperatur	°C	5-40
Vægt (uden akku)	kg	0,52
Beskyttelsesklasse	II / □	



Brugsanvisning



FORSIGTIG!

- *Akkumulatorer må aldrig oplades ved temperaturer på under 5 °C eller over 40 °C.*
- *Akkumulatorer må ikke oplades i områder med høj luftfugtighed eller omgivelsestemperatur.*
- *Akkumulatorerne og ladeaggregatet må ikke tildækkes under opladningen.*

LED'ernes visninger

 		
rød	grøn	
fra	blinker	Akku oplades.
fra	til	Opladningsproces afsluttet. Vedligeholdelsesopladning. Se „Opladningsproces“.
blinker	fra	Akku er for varm eller for kold.
til	fra	Akku eller ladeaggregat defekt. Se „Fejlmeddelelser“.

Opladningsproces

FORSIGTIG!

Læg de originale akkumulatorer i det medleverede ladeaggregat.

BEMÆRK

Under opladningen opvarmes akku og ladeaggregat. Dette er normalt!

- Stik ladeaggregatets netstik i en stikkontakt.
LED fejlmeddelelse og LED ladetilstand lyser kortvarigt.
- Skub akkuen ind i ladeaggregatet til anslag.
LED ladetilstand blinker, og akkuen oplades.
Når akkuen er fuldt opladet, lyser LED'en for ladetilstand konstant.

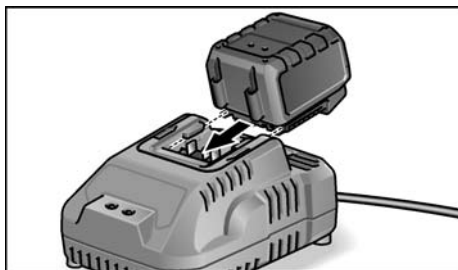

- Tag akkuen ud af ladeaggregatet.

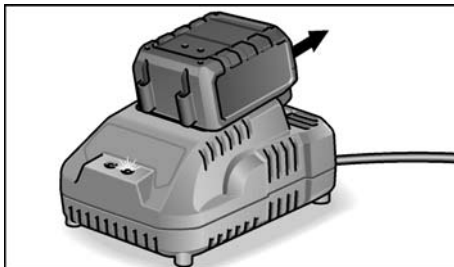

- Træk netstikket ud.

Fejlmeddelelser

Hvis en af følgende LED-visninger ses efter isætning af akkuen, er der en fejl på akkuen eller på ladeaggregatet.

LED'en for fejlmeddelelse lyser konstant:

- Akkuen er for varm eller for kold. Når akkuen har nået ladetemperaturen (5 °C...40 °C), begynder opladningen.

LED'en for fejlmeddelelse blinker eller ingen af de to LED'er lyser:

- Tag akkuen ud af ladeaggregatet.
Kontroller kontakterne på ladeaggregatet og på akkuen for tilsmudsning, og rengør om nødvendigt. Isæt akku igen. Ved uændret visning er akkuen defekt. Udskift akkuen, eller få den kontrolleret på et serviceværksted.
- Hvis der også vises en fejlmeddelelse med en anden akku, er der en defekt på ladeaggregatet. Få et fagværksted til at kontrollere ladeaggregatet.

Vedligeholdelse og pleje

ADVARSEL!

Træk netstikket ud af stikkontakten før der udføres arbejde. Der må ikke anvendes vand eller flydende rengøringsmidler.

- Fjern snavs og støv på elværktøjets hus med en pensel eller en tør klud.

Reparationer

Reparationer må udelukkende udføres af et kundeserviceværksted, der er autoriseret af producenten.

Ekspllosionstegninger og reservedelslister finder du på vores hjemmeside:

www.flex-tools.com

CE-Overensstemmelse

Vi erklærer under almindeligt ansvar, at produktet beskrevet under „Tekniske data“ er i overensstemmelse med følgende standarder eller normative dokumenter:

EN 60335-1, EN 60335-2-29, EN 55014-1,
EN 55014-2, EN 61000-3-2, EN 61000-3-3,
2014/35/EU, 2014/30/EU.

Ansvarlig for det tekniske dossier:

FLEX-Elektrowerkzeuge GmbH, R & D
Bahnhofstrasse 15, D-71711 Steinheim/Murr



Eckhard Rühle

Manager Research &
Development (R & D)

Klaus Peter Weinper

Head of Quality
Department (QD)

10.01.2019

FLEX-Elektrowerkzeuge GmbH

Bahnhofstrasse 15, D-71711 Steinheim/Murr

Bortskaffelsehenvvisninger

ADVARSEL!

Gør udtjente apparater ubrugelige ved at fjerne netkablet.



Kun for EU-lande.

Elværktøjer er ikke normalt husholdningsaffald! I henhold til europæisk direktiv 2012/19/EU om affald af elektrisk og elektronisk udstyr og omsætning til national ret skal udtjente elværktøjer samles separat og tilføres miljøvenlig genbrug.



Genvinding af råstoffer i stedet for fjernelse af affald.

Instrumentet, tilbehøret og emballagen skal affaldsbehandles miljørigtigt. Plastdelene er mærket til sortering efter affaldstype.

ADVARSEL!

Akkumulatorer/batterier er ikke normalt affald og må derfor ikke destrueres sammen med normalt husholdningsaffald, forbrændes eller kastes ud i vand. Udtjente akkumulatorer må ikke åbnes.

Akkumulatorer/batterier skal indsamles, anvendes til genbrug eller bortskaffes miljøvenligt.

Kun for EU-lande:

Ifølge direktiv 2006/66/EF skal defekte eller udtjente akkumulatorer/batterier anvendes til genbrug.

BEMÆRK

Faghandlen giver oplysninger om bortskaffelsesmuligheder!

Ansvarsudelukkelse

Producenten og dennes repræsentant hæfter ikke for skader og mistet fortjeneste som følge af driftsafbrydelse i virksomheden, forårsaget af produktet eller fordi produktet ikke kunne benyttes.

Producenten og dennes repræsentant hæfter ikke for skader opstået som følge af usagkyndig anvendelse eller i forbindelse med produkter fra andre producenter.

Innhold

Anvendte symboler	35
Symbolene på apparatet	35
For din egen sikkerhet	35
Et overblikk	36
Tekniske data	36
Bruksanvisning	36
Vedlikehold og pleie	37
CE-Konformitet	38
Henvisninger om skroting	38
Utelukkelse av ansvar	38

Anvendte symboler

ADVARSEL!

Gjør oppmerksom på en umiddelbar truende fare. Det kan oppstå livsfare eller fare for alvorlige skader dersom dette ikke blir fulgt.

FORSIKTIG!

Gjør oppmerksom på en situasjon som kan være farlig. Det kan oppstå skader på personer eller ting dersom dette ikke blir fulgt.

HENVISNING

Betegner tips om bruken og viktige informasjonen.

Symbolene på apparatet



Betjeningsveiledningen må leses før ibruktaking!



Sikkerhetstransformator som er vernet mot kortslutning



Dette apparatet må kun brukes inne i rom. Ikke utsett apparatet for regn. Elektroverktøy og akkuer må lagres i tørre rom.



Henvisninger om skroting (se side 38)!

For din egen sikkerhet

ADVARSEL!

Les igjennom alle sikkerhetshenvisningene og anvisningene. Forsømmelser når det gjelder overholdelsen av sikkerhetshenvisningene og anvisningene, kan føre til elektrisk støt, brann og/eller alvorlige skader. **Oppbevar alle sikkerhetshenvisningene og anvisningene for senere bruk.**

Må leses igjennom før bruk av ladeapparatet og må følges:

- den foreliggende betjeningsveiledningen,
- de “generelle sikkerhetshenvisningene” i omgang med elektroverktøy i den vedlagte brosjyren (skrift-nr.: 315.915),
- de regler og forskrifter som gjelder på arbeidsstedet for uhellforebyggende tiltak.

Denne ladeapparat er ikke beregnet brukt av barn og personer med reduserte fysiske eller sansemessige evner eller med manglende erfaring og kunnskap.

Ladeapparatet kan brukes av barn fra 8 år og oppover og av personer med svekkede fysiske eller sansemessige evner eller manglende erfaring og kunnskap, forutsatt at bruken skjer under tilsyn, eller brukeren har fått instruksjoner om sikker håndtering av ladeapparatet og forstår farene som er forbundet med bruk av laderen. Ellers er det fare for feilbetjening og personskader.

Barn må være under oppsyn. Slik kan du sørge for at barn ikke leker med ladeapparatet. Barn må ikke rengjøre og vedlikeholde ladeapparatet uten oppsyn.

Forskriftsmessig bruk

Ladeapparatet CA 18.0-LD er beregnet for opplading av FLEX akkuer av typen

- AP 18.0/2,5
- AP 18.0/5,0

Batterispenningen må stemme overens med laderens batteriladespenning. Ellers er det fare for brann og eksplosjon.

Sikkerhetsveiledning for ladeapparat

- **Hold ladeapparatet unna regn eller fuktighet.** Dersom det kommer vann i et ladeapparat, øker risikoen for elektriske støt.
- **Hold ladeapparatet rent.** Smuss fører til fare for elektriske støt.
- **Før hver bruk må du kontrollere ladeapparatet, ledningen og støpselet.** Ikke bruk ladeapparatet hvis du registrerer skader. Du må ikke åpne ladeapparatet selv og la det alltid kun repareres av kvalifisert fagpersonale og kun med originale reservedeler. Skadet ladeapparat, ledning og støpselet øker risikoen for elektriske støt.
- **Ved skader og usakkyndig bruk av batteriet kan det slippe ut damp.** Tilfør frisk luft og gå til lege hvis det oppstår helseproblemer. Dampene kan irritere åndedretsorganene.
- **Legg ikke gjenstander oppå ladeapparatet og plasser det ikke på myke overflater.** Det er fare for brann.
- **Kontroller alltid at nettspenningen på typeskiltet for ladeapparatet stemmer overens med den angitte spenningen.**

Et overblikk

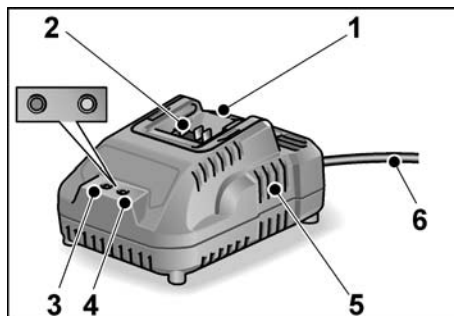

- 1 Sjakt for innsetting av akku
- 2 Kontakter
- 3 Feilmeldings-LED (rød)
- 4 Ladestatus-LED (grønn)
- 5 Luftesprekker
- 6 Nettkabel med støpselet

Tekniske data

Apparat	Ladeapparat CA 18.0-LD	
Inngangsspenning	V~/Hz	220-240/ 50-60
Ladespenning	V-	20
Ladetid (alt etter ladetilstand)	min min	2,5 Ah: 60 5,0 Ah: 107
Driftstemperatur	°C	5–40
Vekt (uten akku)	kg	0,52
Beskyttelsesklasse	II / □	



Bruksanvisning



FORSIKTIG!

- Akkuene må aldri lades opp med temperaturer under 5 °C hhv. over 40 °C.
- Akkuene må ikke lades opp i omgivelser med høy luftfuktighet eller høy omgivelsestemperatur.
- Akkuene og ladeapparatet må ikke dekket til under oppladingen.

LED-visninger

			
	rød	grønn	
av	bliker		Batteriet lades.
av	på		Lading avsluttet. Vedlikeholdslading. Se «Opplading».
bliker	av		Batteriet er for varmt eller for kaldt.
på	av		Batteriet eller laderen er defekt. Se «Feilmeldinger».

Opplading

 **FORSIKTIG!**
Det må kun brukes originale akkuer til det medleverte ladeapparatet.

 **HENVISNING**
Under ladingen blir batteriet og ladeapparatet varmt. Der er normalt!

- Stikk støpselet til ladeapparatet inn i stikkkontakten. LED-indikatorene for feilmelding og ladestatus lyser en kort stund.
- Skyv batteriet inn i laderen til det stopper. LED-indikatoren for ladestatus bliker, og batteriet lades. Når batteriet er fulladet, lyser LED-indikatoren for ladestatus kontinuerlig.

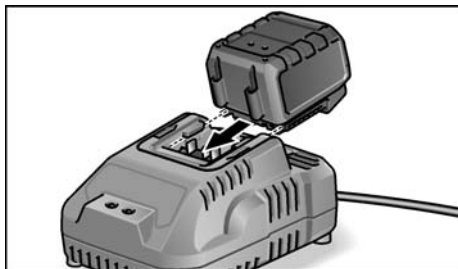

- Ta batteriet ut av ladeapparatet.

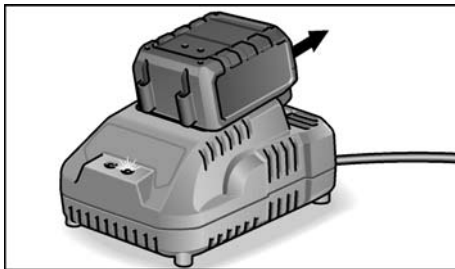

- Støpselet trekkes ut.

Feilmeldinger

Hvis følgende skjer etter at batteriet er satt inn i laderen, er det en feil i batteriet eller laderen.

LED-indikatoren for feilmelding lyser kontinuerlig:

- Batteriet er for varmt eller for kaldt. Hvis batteriet har nådd ladetemperaturen (5 °C...40 °C), begynner ladingen.

LED-indikatoren for feilmelding bliker eller ingen av de to LED-indikatorene lyser:

- Ta batteriet ut av laderen. Kontroller kontaktene på laderen og batteriet, og rengjør dem om nødvendig. Sett inn batteriet igjen. Hvis tilstanden fortsatt er den samme, er batteriet defekt. Skift ut batteriet, eller få det inspisert i et godkjent verksted.
- Hvis den samme feilmeldingen vises med et annet batteri, er ladeapparatet defekt. La et fagverksted kontrollere ladeapparatet.

Vedlikehold og pleie

 **ADVARSEL!**
Før alle arbeider må støpselet trekkes ut. Ikke bruk vann eller flytende rengjøringsmidler.

- Smuss og støv må fjernes fra motor-kassen med en pensel eller med en tørr klut.

Reparasjoner

Reparasjoner må utelukkende utføres av et kundeserviceverksted som er autorisert av produsenten.

Eksplisjons tegninger og lister for reservedeler finnes på vår hjemmeside:

www.flex-tools.com

CE-Konformitet

Vi erklærer hermed at vi alene er ansvarlig for at produktet som er beskrevet under "Tekniske data" stemmer overens med følgende normer eller normative dokumenter:

EN 60335-1, EN 60335-2-29, EN 55014-1, EN 55014-2, EN 61000-3-2, EN 61000-3-3, 2014/35/EU, 2014/30/EU.

Ansvarlig for tekniske dokumenter:
FLEX-Elektrowerkzeuge GmbH, R & D
Bahnhofstrasse 15, D-71711 Steinheim/Murr



Eckhard Rühle
Manager Research &
Development (R & D)

Klaus Peter Weinper
Head of Quality
Department (QD)

10.01.2019
FLEX-Elektrowerkzeuge GmbH
Bahnhofstrasse 15, D-71711 Steinheim/Murr

Henvisninger om skrotning

ADVARSEL!

Utrangerte apparater må gjøres ubrukelige ved å fjerne nettkabelen.



Kun for EU-land.

Ikke kast elektroverktøy i det vanlige bosset! I henhold til det europeiske direktivet 2012/19/EU om gamle elektriske og elektroniske apparater og omsetning til nasjonal rett, må brukte elektroverktøy samles separat og tilføres en miljøvennlig gjenvinning.



Gjenvinning av råstoffer i stedet for avskaffing av boss.

Apparat, tilbehør og emballasje bør avskaffes ved gjenvinning på en miljøvennlig måte.

For å garantere en ren recyklingsprosess i henhold til typen, er kunststoff merket.



ADVARSEL!

Akkuer/batterier må ikke kastes i det vanlige bosset, de må ikke brennes eller kastes i vannet. Brukte akkuer må ikke åpnes.

Akkuer/batterier må samles, resirkuleres eller avskaffes på andre miljøvennlige måter.

Kun for EU-land:

I henhold til direktivet 2006/66/EF må defekte eller brukte akkuer/batterier leveres inn til resirkulering.



HENVISNING

Faghandelen vil gi deg informasjon om avhendingsmuligheter!

Utelukkelse av ansvar

Produsenten og hans representant er ikke ansvarlige for skader eller tapt vinning på grunn av avbrytelse i driften som er forårsaket av produktet eller ikke mulig bruk av produktet.

Produsenten og hans representant er ikke ansvarlige for skader som er forårsaket av ikke sakkyndig bruk eller i forbindelse med produkter fra andre produsenter.

Innehåll

Använda symboler	39
Symboler på maskinen	39
För din säkerhet	39
Översikt	40
Tekniska data	40
Bruksanvisning	40
Underhåll och skötsel	42
⊖-Försäkran om överensstämmelse ..	42
Skrotningsanvisningar	42
Uteslutning av ansvar	42

Använda symboler

VARNING!

*Varnar för en omedelbart hotande fara.
Risk för liv och lem eller svåra personskador
om varningen ej beaktas.*

VAR FÖRSIKTIG!

*Varnar för en möjlig farlig situation.
Om varningen ej beaktas kan person- eller
sakskador uppstå.*

OBS

*Hänvisar till användningstips och viktig
information.*

Symboler på maskinen



Läs bruksanvisningen före idrifttagning!



Kortslutningssäker
säkerhetstransformator



Apparaten passar bara för
användning i rum.
Utsätt inte apparaten för regn.
Lagra elverktyg och batterier
i torra utrymmen.



Skrotning och avfallshantering
(se sida 42)!

För din säkerhet

VARNING!

Läs alla säkerhetsanvisningar och övriga anvisningar. Ej beaktade säkerhetsanvisningar och övriga anvisningar kan leda till elektriska stötar, brand och/eller svåra skador. **Förvara alla säkerhetsanvisningar och övriga anvisningar för framtida bruk.**

Före användning av laddningsapparaten, läs och handla därefter:

- den föreliggande bruksanvisningen,
- "Allmänna säkerhetsanvisningar" för elverktyg i det bifogade häftet (skrift-nr. 315.915),
- regler och föreskrifter för olycksförebyggande som gäller på orten, där maskinen används.

Denna laddningsapparat är inte avsedd för användning av barn eller personer med begränsad fysisk, sensorisk eller mental förmåga eller med bristande kunskap och erfarenhet. Denna laddningsapparat får endast användas av barn från 8 år och uppåt, och av personer med begränsad fysisk, sensorisk eller mental förmåga eller bristande kunskap och erfarenhet, om de övervakas eller är instruerade i laddningsapparaten och förstår riskerna som är förknippade med den. I annat fall föreligger fara för felanvändning och skador. Håll barn under uppsikt. Barn får inte leka med laddningsapparaten. Utan uppsikt får barn inte rengöra eller underhålla laddningsapparaten.

Avsedd användning

Laddningsapparaten CA 18.0-LD är avsedd för laddning av FLEX-batterier av typerna

- AP 18.0/2,5
- AP 18.0/5,0

Batterispänningen måste passa till laddarens spänning. Annars föreligger brand- och explosionsrisk.

Säkerhetsanvisningar för laddningsapparaten

- **Skydda laddningsapparaten mot regn och väta.** Tränger vatten in i laddningsapparaten ökar risken för elektrisk stöt.
- **Håll laddningsapparaten ren.** Förorening kan leda till elektrisk stöt.
- **Kontrollera laddare, kabel och stickkontakt före varje användning.** En skadad laddningsapparat får inte användas. Du får själv aldrig öppna laddningsapparaten, låt den repareras av kvalificerad fackman och endast med originalreservdelar. Skadade laddare, ledningar eller stickkontakter ökar risken för elektrisk stöt.
- **I skadat eller felanvänt batteri kan ångor uppstå. Tillför friskluft och uppsök läkare vid åkommor.** Ångorna kan leda till irritation i andningsvägarna.
- **Lägg inga föremål på laddningsapparaten och ställ inte upp den på mjuka ytor.** Det finns risk för brand.
- **Kontrollera alltid om nätspänningen som står på laddningsapparatens typskylt motsvarar den angivna spänningen.**

Översikt

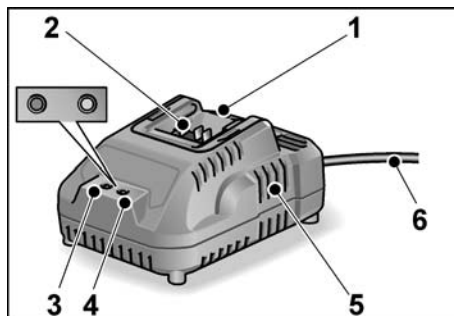

- 1 Inmonteringshåll för batteri
- 2 Kontakter
- 3 LED felmeddelande (röd)
- 4 LED laddningsstatus (grön)
- 5 Ventilationsöppningar
- 6 Nätkabel med nätkontakt

Tekniska data



Enhet	Laddningsapparat CA 18.0-LD	
Ingångsspänning	V~/Hz	220-240/ 50-60
Laddningsspänning	V-	20
Laddningstid (beroende på laddningstillstånd)	min min	2,5 Ah: 60 5,0 Ah: 107
Driftstemperatur	°C	5–40
Vikt (utan batteri)	kg	0,52
Skyddsklass	II / □	

Bruksanvisning

⚠ **VAR FÖRSIKTIG!**

- Ladda aldrig batterierna vid en temperatur under 5 °C resp över 40 °C.
- Ladda aldrig batterierna i en omgivning med hög luftfuktighet eller hög temperatur.
- Täck aldrig över batterierna och laddaren under laddning.

Visning av LED:n

				
		röd	grön	
	av	blinker		Batteriet laddas.
	av	på		Laddning avslutad. Underhållsladdning. Se "Laddning".
	blinker	av		Batteriet är för varmt eller för kallt.
	på	av		Batteriet eller laddaren är defekt. Se "Felmeddelanden".

Laddning

⚠ **VAR FÖRSIKTIG!**

Sätt endast originalbatterier i laddaren.

OBS

Under laddningen blir batteri och laddare varma. Det är normalt!

- Stick in laddarens nätkontakt.
LED:n Felmeddelande och LED:n laddningsstatus tänds helt kort.
- Skjut in batteriet ända till anslaget i laddaren.
LED:n laddningstillstånd blinkar och batteriet laddas.
Om batteriet är fulladdat lyser LED:n laddningsstatus permanent.

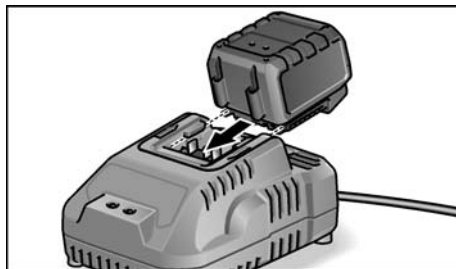

- Ta ut batteriet ur laddaren.

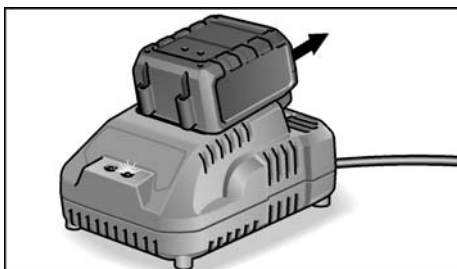

- Dra ut nätkontakten.

Felmeddelanden

Om LED:n indikerar något av följande när batteriet har satts i laddaren, är det något som är fel med batteriet eller laddaren.

LED:n Felmeddelande lyser permanent:

- Batteriet är för varmt eller för kallt.
När batteriet har uppnått laddningstemperatur (5 °C...40 °C) påbörjas laddningen.

LED:n Felmeddelande blinkar eller så lyser ingen av de båda LED:erna:

- Ta ut batteriet ur laddaren. Kontrollera kontakterna på laddaren och på batteriet för smuts. Rengör vid behov. Sätt i batteriet igen. Vid samma visning är batteriet defekt. Byt ut batteriet och låt en fackverkstad kontrollera det.
- Om detta felmeddelande visas även för ett annat batteri är laddaren defekt. Låt en fackverkstad kontrollera laddaren.

Underhåll och skötsel

VARNING!

Dra ut nätkontakten före alla arbeten. Använd varken vatten eller andra flytande rengöringsmedel.

- Avlägsna smuts och damm på huset med en pensel eller en torr lapp.

Reparation

Reparation får uteslutande utföras av en kundtjänstverkstad som är auktoriserad av tillverkaren.

Explosionsritningar och reservdelslistor återfinns på vår hemsida:

www.flex-tools.com

CE-Försäkran om överensstämmelse

Vi förklarar under vårt ensamma ansvar, att den under "Tekniska data" beskrivna produkten motsvarar följande standarder eller normativa dokument.

EN 60335-1, EN 60335-2-29, EN 55014-1, EN 55014-2, EN 61000-3-2, EN 61000-3-3, 2014/35/EU, 2014/30/EU.

Ansvarig för tekniska underlag:

FLEX-Elektrowerzeuge GmbH, R & D
Bahnhofstrasse 15, D-71711 Steinheim/Murr



Eckhard Rühle
Manager Research &
Development (R & D)

Klaus Peter Weinper
Head of Quality
Department (QD)

10.01.2019

FLEX-Elektrowerzeuge GmbH
Bahnhofstrasse 15, D-71711 Steinheim/Murr

Skrotningsanvisningar

VARNING!

Gör förbrukade maskiner obrukbara genom att avlägsna nätkabeln.



Endast för EU-stater.

Kasta ej elverktyg i hushållssoporna! Enligt det europeiska direktivet 2012/19/EU om avfall av gamla elektriska och elektroniska apparater och omsättningen i nationell rätt ska förbrukade elverktyg samlas separat och lämnas in till miljövänlig återvinning.



Återvinning i stället för avfallshantering.

Apparat, tillbehör och förpackning kan återvinnas. För att underlätta sorteringen vid återvinning är plastdelarna markerade.

VARNING!

Kasta aldrig ackumulatorer/batterier i hushållssoporna, i eld eller i vatten.

Öppna inte förbrukade ackumulatorer.

Batterier måste hanteras enligt gällande avfallsbestämmelser.

Endast för EU-stater:

Enligt direktivet 2006/66/EG måste defekta eller förbrukade ackumulatorer/batterier lämnas in för återvinning.



OBS

Fråga fackhandlaren rörande avfallshanteringsmöjligheterna!

Uteslutning av ansvar

Tillverkaren och hans representant ikläder sig inget ansvar för skador och förlorad vinst genom driftsavbrott som uppstår genom produkten eller genom att produkten ej kunde användas.

Tillverkaren och hans representant ikläder sig inget ansvar för skador som uppstår genom felaktig användning eller i förbindelse med andra tillverkares produkter.

Sisältö

Käytetyt symbolit	43
Symbolit laitteessa	43
Turvallisuusasiaa	43
Kuva laitteesta	44
Tekniset tiedot	44
Käyttöohjeet	44
Huolto ja hoito	46
CE-Vaatimustenmukaisuus	46
Kierrätysohjeita	46
Vastuun poissulkeminen	46

Käytetyt symbolit

VAROITUS!

Viittaa välittömästi uhkaavaan vaaraan. Ohjeen noudattamatta jättäminen saattaa johtaa kuolemaan tai vakaviin loukkantumisiin.

VARO!

Viittaa mahdollisesti vaaralliseen tilanteeseen. Ohjeen noudattamatta jättäminen saattaa johtaa loukkantumisiin tai esinevaurioihin.

OHJE

Viittaa laitteen käyttöä koskeviin ohjeisiin ja tärkeisiin tietoihin.

Symbolit laitteessa



Lue käyttöohjeet ennen laitteen käyttöönottoa!



Oikosulunkestävä turvamuuntaja



Laite soveltuu käytettäväksi vain sisätiloissa. Älä altista laitetta sateelle. Säilytä sähkötyökalua ja akkuja kuivissa tiloissa.



Kierrätysohjeita (katso sivu 46)!

Turvallisuusasiaa

VAROITUS!

Lue kaikki turvallisuus- ja muut ohjeet. Turvallisuusohjeiden noudattamisen laiminlyönti saattaa johtaa sähköiskuun, tulipaloon ja/tai vakavaan loukkaantumiseen. **Säilytä kaikki turvallisuus- ja muut ohjeet myöhempää käyttötarvetta varten.**

Lue ennen akkulaturin käyttöä seuraavat ohjeet ja toimi niiden mukaisesti:

- koneen käyttöohje,
- sähkötyökalujen käyttöä koskevat »Yleiset turvallisuusohjeet« oheisessa vihkosessa (dokumentti nro: 315.915),
- käyttöpaikalla voimassa olevat ohjeet ja työsuojelumääräykset.

Tätä akkulaturi ei ole tarkoitettu lasten eikä fyysisiltä, aistimellisilta tai henkisiltä kyvyiltään rajoitteellisten tai puutteellisen kokemuksen tai tietämyksen omaavien henkilöiden käyttöön. Tätä akkulaturi saavat käyttää vähintään 8-vuotiaat lapset sekä fyysisiltä, aistimellisilta tai henkisiltä kyvyiltään rajoitteiset tai puutteellisen kokemuksen tai tietämyksen omaavat henkilöt, mikäli vastuuhenkilö valvoo käyttöä tai opastaa heille akkulaturin turvallisen käsittelyn ja jotka siten ymmärtävät siihen liittyvät vaarat. Muutoin syntyy virheellisen käytön ja onnettomuuksien vaara. Pidä lapsia silmällä. Täten varmistat, että lapset eivät leiki akkulaturin kanssa. Lapset eivät saa puhdistaa tai huoltaa akkulaturi ilman valvontaa.

Määräystenmukainen käyttö

CA 18.0-LD akkulaturi on tarkoitettu FLEX-akkujen, tyyppi

- AP 18.0/2,5
- AP 18.0/5,0

lataamiseen.

Akkujännitteen tulee vastata akkulaturin akkujännitettä. Muutoin syntyy tulipalo- ja räjähdysvaara.

Akkulaturin turvallisuusohjeet

- Pidä sähkötyökalu poissa sateesta ja kosteudesta. **Veden tunkeutuminen akkulaturin sisään kasvattaa sähköiskun riskiä.**
- Pidä akkulaturi puhtaana. Likaantuminen lisää sähköiskun vaaraa.
- Tarkista akkulaturi, johto ja pistoke, ennen jokaista käyttöä. Älä käytä akkulaturia jos huomaat siinä olevan vaurioita. Älä avaa akkulaturia. Anna ainoastaan ammattitaitoisten henkilöiden korjata se alkuperäisiä varaosia käyttäen. Vahingoittuneet akkulaturin, johdot tai pistokkeet kasvattavat sähköiskun vaaraa.
- Jos akku vaurioituu tai sitä käytetään asiaankuulumattomalla tavalla, siitä saattaa purkautua höyryjä. Tuuleta raikkaalla ilmalla ja hakeudu lääkärin luo, jos ilmenee haittoja. Höyryt voivat ärsyttää hengitystiehyeyttä.
- Älä laita mitään esineitä akkulaturin päälle tai aseta laturia pehmeäpintaiselle alustalle. Tulipalon vaara.
- Tarkista aina, vastaako verkkojännite akkulaturin tyyppikilvessä ilmoitettua jännitettä.

Kuva laitteesta

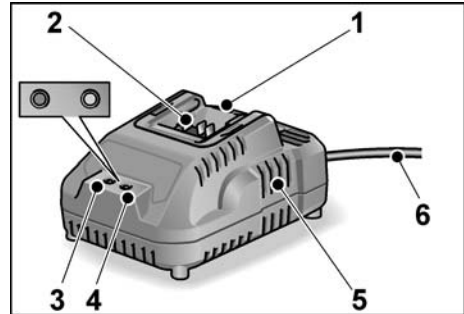

- 1 Akkulokero
- 2 Virtanavat
- 3 Virheilmoituksen LED (punainen)
- 4 Lataustilan LED (vihreä)
- 5 Ilma-aukot
- 6 Verkkojohto ja verkkojännite

Tekniset tiedot

Laite	Akkulaturi CA 18.0-LD	
Tulojännite	V~/Hz	220-240/ 50-60
Latausjännite	V-	20
Latausaika (varaustilan mukaan)	min	2,5 Ah: 60 5,0 Ah: 107
Käyttölämpötila	°C	5-40
Paino (ilman akkua)	kg	0,52
Suojausluokka	II / □	

Käyttöohjeet

⚠ **VARO!**

- Älä koskaan lataa akkuja alle 5 °C tai yli 40 °C lämpötiloissa.
- Älä lataa akkuja ympäristössä, jonka ilmankosteus tai lämpötila on korkea.
- Älä peitä akkuja tai latauslaitetta latausvaiheen aikana.

LED-merkkivalojen näytöt

		
punainen	vihreä	
ei pala	vilkkuu	Akkua ladataan.
ei pala	palaa	Lataaminen päättynyt. Ylläpitolataus. Ks. "Lataaminen".
vilkkuu	ei pala	Akku on liian kuuma tai liian kylmä..
palaa	ei pala	Akku tai laturi rikki.. Ks. "Virheilmoitukset".

Lataaminen

⚠ **VARO!**

Lataa koneen mukana tulevassa latauslaitteessa vain alkuperäisakkuja.

i OHJE

Akku ja laturi kuumenevat latauksen aikana. Se on normaalia!

- Pane latauslaitteen verkkopistotulppa pistorasiaan. Virheilmoituksen LED ja lataustilan LED syttyvät hetkeksi.
- Työnä akku laturiin vasteeseen saakka. Lataustilan LED vilkkuu ja akkuja ladataan. Kun akku on täyteen ladattu, lataustilan LED palaa jatkuvasti.

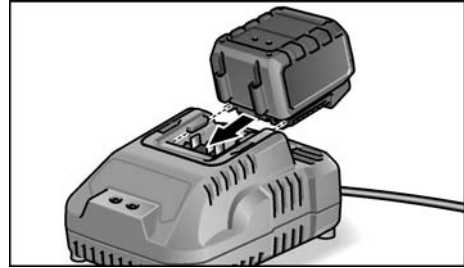

- Irrota akku laturista.

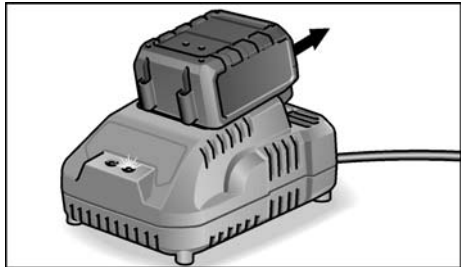

- Irrota pistotulppa pistorasiasta.

Virheilmoitukset

Jos akun laturiin laittamisen jälkeen LED-merkkivalot toimivat seuraavassa selostetulla tavalla, akussa tai laturissa on vika.

Virheilmoituksen LED palaa jatkuvasti:

- Akku on liian kuuma tai liian kylmä. Lataus alkaa, kun akku on saavuttanut latauslämpötilan (5 °C...40 °C).

Virheilmoituksen LED vilkkuu tai kumpikaan LED-merkkivaloista ei pala:

- Irrota akku laturista. Tarkasta laturissa ja akussa olevien liittimien likaisuus ja tarvittaessa puhdista ne. Laita akku takaisin. Jos sama näyttö tulee uudelleen, akku on viallinen. Vaihda akku tai tarkastuta se ammattitaitoisessa erikoiskorjaamossa.
- Jos toisen akun kanssa ilmestyy sama virheilmoitus, vika on laturissa. Tarkastuta akku ammattitaitoisessa erikoiskorjaamossa.

Huolto ja hoito

VAROITUS!

Irrota verkkopistotulppa pistorasiasta ennen kaikkia huoltotoita. Älä käytä vettä tai nestemäisiä puhdistusaineita.

- Pyyhi kotelo puhtaaksi liasta ja pölystä pensselillä tai kuivalla kankaalla.

Korjaukset

Korjaukset saa suorittaa vain valmistajan valtuuttama huoltoliike.

Räjätyskuvat ja varaosaluettelot löydät kotisivuiltamme:

www.flex-tools.com

CE-Vaatimustenmukaisuus

Vakuutamme yksinomaisella vastuullamme, että kohdassa »Tekniset tiedot« kuvattu tuote on seuraavien standardien tai ohjeellisten asiakirjojen mukainen:

EN 60335-1, EN 60335-2-29, EN 55014-1, EN 55014-2, EN 61000-3-2, EN 61000-3-3, 2014/35/EY, 2014/30/EY.

Teknisestä dokumentaatiosta vastaa:
FLEX-Elektrowerkezeuge GmbH, R & D
Bahnhofstrasse 15, D-71711 Steinheim/Murr



Eckhard Rühle
Manager Research &
Development (R & D)

Klaus Peter Weinper
Head of Quality
Department (QD)

10.01.2019

FLEX-Elektrowerkezeuge GmbH
Bahnhofstrasse 15, D-71711 Steinheim/Murr

Kierrätysohjeita

VAROITUS!

Tee käytöstä poistetut koneet käyttökelvottomaksi irrottamalla liitäntäjohto.



Vain EU-maat.

Käytöstä poistetut sähkötyökalut eivät kuulu sekajätteisiin! Sähkö- ja elektroniikkalaiteromusta annetun EU-direktiivin 2012/19/EU ja sen voimaansaattavien kansallisten säädösten mukaisesti tulee käytöstä poistetut sähkötyökalut kerätä erikseen ja toimittaa asianmukaiseen hyötykäyttöpisteeseen.



Raaka-aineet uusiokäyttöön jätehuollon asemasta.

Hävitä laite, tarvikkeet ja pakkaus ympäristöystävällisesti toimittamalla ne kierrätykseen. Lajipuhdasta kierrätystä varten muoviosissa on merkintä.

VAROITUS!

Älä heitä akkuja/paristoja talousjätteisiin, tuleen tai veteen. Älä avaa käytöstä poistettuja akkuja.

Toimita akut/paristot keräykseen, kierrätykseen tai hävitä ne ympäristöystävällisesti jätehuoltomääräysten mukaan.

Vain EU-maat:

Vialliset tai loppuunkäytetyt akut/paristot tulee toimittaa kierrätykseen direktiivin 2006/66/EY mukaisesti.



OHJE

Lisätietoja kierrätysmahdollisuuksista saat alan liikkeistä!

Vastuun poissulkeminen

Valmistaja ja valmistajan edustaja eivät vastaa vahingoista tai voiton menetyksestä, joiden syynä on liiketoiminnan keskeytyminen johtuen tuotteesta tai siitä, ettei tuotetta mahdollisesti voida käyttää.

Valmistaja ja tämän edustaja eivät vastaa vahingoista, joiden syynä on epäasiallinen käyttö tai laitteen käyttö yhdessä muiden valmistajien tuotteiden kanssa.

Περιεχόμενα

Χρησιμοποιούμενα σύμβολα	47
Σύμβολα στο μηχάνημα	47
Για την ασφάλειά σας	47
Με μια ματιά	48
Τεχνικά χαρακτηριστικά	48
Οδηγίες χρήσης	48
Συντήρηση και φροντίδα	50
CE-Δήλωση πιστότητας	50
Υποδείξεις απόσυρσης	50
Αποκλεισμός ευθύνης	51

Χρησιμοποιούμενα σύμβολα

ΠΡΟΕΙΔΟΠΟΙΗΣΗ!

Δηλώνει άμεση απειλή κινδύνου. Σε περίπτωση μη τήρησης της υπόδειξης υπάρχει κίνδυνος θανάτου ή βαρειών τραυματισμών.

ΠΡΟΣΟΧΗ!

Δηλώνει μία ενδεχομένως επικίνδυνη κατάσταση. Σε περίπτωση μη τήρησης της υπόδειξης υπάρχει κίνδυνος τραυματισμών ή υλικών ζημιών.

ΥΠΟΔΕΙΞΗ

Δηλώνει συμβουλές εφαρμογής και σημαντικές πληροφορίες.

Σύμβολα στο μηχάνημα



Πριν τη θέση σε λειτουργία διαβάστε τις οδηγίες χειρισμού!



Μετασχηματιστής ασφαλείας ανθεκτικός στα βραχυκυκλώματα



Η συσκευή είναι κατάλληλη μόνο για τη χρήση σε εσωτερικούς χώρους. Μην εκθέτετε τη συσκευή στη βροχή. Αποθηκεύετε το ηλεκτρικό εργαλείο και τις επαναφορτιζόμενες μπαταρίες σε στεγνούς χώρους.



Υποδείξεις απόσυρσης (βλ. στη σελίδα 50).

Για την ασφάλειά σας

ΠΡΟΕΙΔΟΠΟΙΗΣΗ!

Διαβάστε όλες τις υποδείξεις ασφαλείας και τις οδηγίες. Παράλληλα στην τήρηση των υποδείξεων ασφαλείας και των οδηγιών μπορεί να έχουν ως συνέπεια ηλεκτροπληξία, πυρκαγιά και/ή βαριούς τραυματισμούς. **Φυλάξτε όλες τις υποδείξεις ασφαλείας και τις οδηγίες για μελλοντική χρήση.**

Πριν τη χρήση του φορτιστή διαβάστε και τηρήστε τες:

- τις παρούσες οδηγίες χειρισμού,
- τις "Γενικές υποδείξεις ασφαλείας" σχετικά με τη χρήση ηλεκτρικών εργαλείων στο επισυναπτόμενο φυλλάδιο (αρ. φυλλαδίου: 315.915),
- τις για τον τόπο εργασίας ισχύοντες κανόνες και προδιαγραφές σχετικά με την πρόληψη ατυχημάτων.

Αυτός ο φορτιστής δεν προβλέπεται για χρήση από παιδιά και άτομα με περιορισμένες φυσικές, αισθητήριες ή διανοητικές ικανότητες ή με έλλειψη εμπειρίας και ανεπαρκείς γνώσεις. Αυτός ο φορτιστής μπορεί να χρησιμοποιηθεί από παιδιά από 8 ετών και πάνω καθώς και από άτομα με περιορισμένες φυσικές, αισθητήριες ή διανοητικές ικανότητες ή με έλλειψη εμπειρίας και ανεπαρκείς γνώσεις, εφόσον επιτηρούνται ή έχουν καθοδηγηθεί σχετικά με την ασφαλή εργασία με το φορτιστή και τους συνυφασμένους με αυτόν κινδύνους. Διαφορετικά υπάρχει ο κίνδυνος λαθρομενού χειρισμού και τραυματισμού. Να επιτηρείτε τα παιδιά. Έτσι εξασφαλίζεται ότι τα παιδιά δεν θα παίξουν με το φορτιστή. Δεν επιτρέπεται ο καθαρισμός και η συντήρηση του φορτιστή από παιδιά όταν αυτά δεν βρίσκονται υπό επιτήρηση.

Αρμόζουσα χρήση

Ο φορτιστής CA 18.0-LD προορίζεται για τη φόρτιση επαναφορτιζόμενων μπαταριών FLEX των τύπων

- AP 18.0/2,5
- AP 18.0/5,0

Η τάση της μπαταρίας πρέπει να ταιριάζει με την τάση φόρτισης της μπαταρίας του φορτιστή. Διαφορετικά υπάρχει κίνδυνος πυρκαγιάς και έκρηξης.

Υποδείξεις σχετικά με το φορτιστή

- **Μην εκθέτετε τη συσκευή στη βροχή και την υγρασία.** Η δεισδυσση νερού σ' ένα φορτιστή αυξάνει τον κίνδυνο ηλεκτροπληξίας.
- **Διατηρείτε το φορτιστή καθαρό.** Η ρύπανση της συσκευής δημιουργεί κίνδυνο ηλεκτροπληξίας.
- **Ελέγχετε πριν από κάθε χρήση το φορτιστή, το ηλεκτρικό καλώδιο και το φως.** Μη χρησιμοποιήσετε το φορτιστή σε περίπτωση που θα εξακριβώσετε κάποιες βλάβες ή ζημιές. Μην ανοίξετε ο ίδιος/η ίδια το φορτιστή αλλά δώστε τον οπωσδήποτε σε ειδικά εκπαιδευμένο τεχνικό προσωπικό για να τον επισκευάσει με γνήσια εξαρτήματα. Χαλασμένοι φορτιστές, καλώδια και φως αυξάνουν τον κίνδυνο ηλεκτροπληξίας.
- **Σε περίπτωση βλάβης ή/και αντικανονικής χρήσης της μπαταρίας μπορεί να εξέλθουν αναθυμιάσεις από την μπαταρία. Αφήστε να μπει φρέσκος αέρας και επισκεφτείτε ένα γιατρό αν αισθανθείτε ενοχλήσεις.** Οι αναθυμιάσεις μπορεί να ερεθίσουν τις αναπνευστικές οδούς.
- **Μην αποθέτετε αντικείμενα επάνω στον φορτιστή και μην τον τοποθετείτε επάνω σε μαλακές επιφάνειες.** Υπάρχει κίνδυνος πυρκαγιάς.
- **Ελέγχετε πάντοτε αν η τάση δικτύου συμφωνεί με αυτή της πινακίδας τύπου του φορτιστή.**

Με μια ματιά

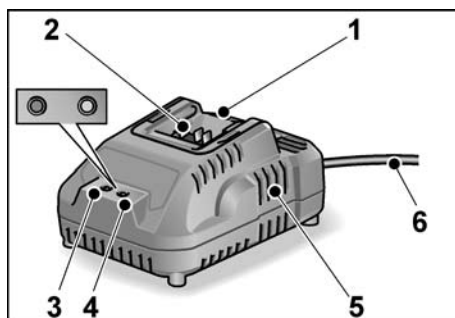

- 1 Χώρος τοποθέτησης για την επαναφορτιζόμενη μπαταρία
- 2 Επαφές
- 3 LED ένδειξης σφάλματος (κόκκινη)
- 4 LED κατάστασης φόρτισης (πράσινη)
- 5 Σχισμές αερισμού
- 6 Τροφοδοτικό καλώδιο με φως

Τεχνικά χαρακτηριστικά

Μηχάνημα	Φορτιστής CA 18.0-LD	
Τάση εισόδου	V~/Hz	220-240/ 50-60
Τάση φόρτισης	V-	20
Διάρκεια φόρτισης (ανάλογα με την κατάσταση φόρτισης)	min min	2,5 Ah: 60 5,0 Ah: 107
Θερμοκρασία λειτουργίας	°C	5-40
Βάρος (χωρίς μπαταρία)	kg	0,52
Κατηγορία προστασίας (μόνωση)		II / □

Οδηγίες χρήσης

ΠΡΟΣΟΧΗ!

- Μην φορτίζετε ποτέ τις μπαταρίες σε θερμοκρασίες κάτω των 5 °C ή πάνω των 40 °C.
- Μην φορτίζετε τις μπαταρίες σε περιβάλλον με υψηλή υγρασία αέρα ή θερμοκρασία περιβάλλοντος.
- Μην σκεπάζετε τις μπαταρίες και τον φορτιστή κατά τη διαδικασία φόρτισης.

Ενδείξεις των λυχνιών LED



σβηστή	αναβ- οσβήνει	Η μπαταρία φορτίζεται.
σβηστή	ανα- μμένη	Η διαδικασία φόρτισης ολοκληρώθηκε. Φόρτιση διατήρησης.
		Βλέπε «Διαδικασία φόρτισης».
αναβ- οσβήνει	σβηστή	Η μπαταρία είναι πολύ ζεστή ή πολύ κρύα.
ανα- μμένη	σβηστή	Η μπαταρία ή η συσκευή φόρτισης είναι ελαττωματική..
		Βλέπε «Ενδείξεις σφάλματος».

Διαδικασία φόρτισης

ΠΡΟΣΟΧΗ!

Τοποθετείτε μόνον γνήσιες μπαταρίες στον φορτιστή που συνοδεύει το εργαλείο.

ΥΠΟΔΕΙΞΗ

Κατά τη διάρκεια της φόρτισης η μπαταρία και η συσκευή φόρτισης θερμαίνονται. Αυτό είναι φυσιολογικό!

- Βάζετε τον φινι του φορτιστή στην πρίζα. Η λυχνία LED ένδειξης σφάλματος και η λυχνία LED κατάστασης φόρτισης ανάβουν σύντομα.

- Εισάγετε την μπαταρία μέχρι τέρμα στη συσκευή φόρτισης. Η λυχνία LED κατάστασης φόρτισης αναβοσβήνει και η μπαταρία φορτίζει. Μόλις η μπαταρία φορτίσει πλήρως, η λυχνία LED κατάστασης φόρτισης ανάβει μόνιμα.

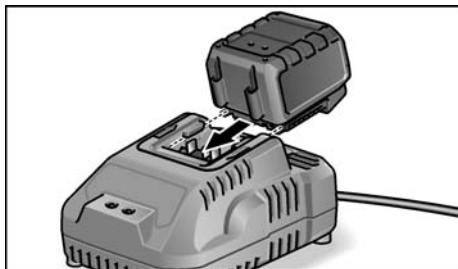

- Αφαιρέστε τη μπαταρία από τη συσκευή φόρτισης.

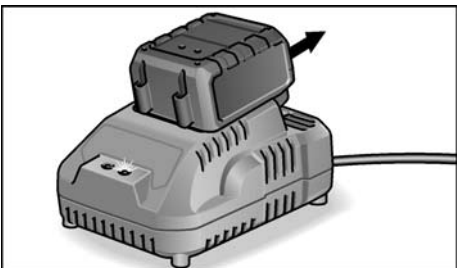

- Τραβήξτε το φινι από την πρίζα.

Ενδείξεις σφάλματος

Αν μετά την τοποθέτηση της μπαταρίας στη συσκευή φόρτισης εμφανιστεί μία από τις ακόλουθες ενδείξεις στις λυχνίες LED, υπάρχει σφάλμα στη μπαταρία ή στη συσκευή φόρτισης.

Η λυχνία LED ένδειξης σφάλματος ανάβει μόνιμα:

- Η μπαταρία είναι πολύ ζεστή ή πολύ κρύα. Μόλις η μπαταρία φτάσει σε θερμοκρασία φόρτισης (5 °C...40 °C), ξεκινάει η διαδικασία φόρτισης.

Η λυχνία LED ένδειξης σφάλματος αναβοσβήνει ή δεν ανάβει καμία από τις δύο λυχνίες LED:

- Αφαιρέστε τη μπαταρία από τη συσκευή φόρτισης. Ελέγξτε και ενδοχομένως καθαρίστε τυχόν ακαθαρσίες στη συσκευή φόρτισης και στη μπαταρία. Τοποθετήστε πάλι τη μπαταρία. Σε περίπτωση εμφάνισης της ίδιας ένδειξης η μπαταρία είναι ελαττωματική. Αντικαταστήστε την μπαταρία ή δώστε την για έλεγχο σε εξειδικευμένο συνεργείο.
- Αν με άλλη μπαταρία εμφανίζεται η ίδια ένδειξη σφάλματος υπάρχει σφάλμα στη συσκευή φόρτισης. Απευθυνθείτε σε εξειδικευμένο συνεργείο για να ελέγξει τη συσκευή φόρτισης.

Συντήρηση και φροντίδα

ΠΡΟΕΙΔΟΠΟΙΗΣΗ!

Πριν από όλες τις εργασίες, τραβάτε το φως από την πρίζα. Μην χρησιμοποιείτε νερό ή υγρά μέσα καθαρισμού.

- Απομακρύνετε από το περιβλήμα τους ρύπους και τη σκόνη με πινέλο ή στεγνό πανί.

Επισκευές

Τυχόν επισκευές επιτρέπεται να εκτελούνται αποκλειστικά και μόνο από κάποιον από τον κατασκευαστή εξουσιοδοτημένο συνεργείο της τεχνικής εξυπηρέτησης των πελατών μας.

Δηλώνει συμβουλές εφαρμογής και σημαντικές πληροφορίες:

www.flex-tools.com

CE-Δήλωση πιστότητας

Δηλώνουμε με αποκλειστική ευθύνη, ότι το προϊόν που περιγράφεται στο Κεφάλαιο "Τεχνικά χαρακτηριστικά" βρίσκεται σε συμφωνία με τα ακόλουθα πρότυπα ή κανονιστικά ντοκουμέντα:

EN 60335-1, EN 60335-2-29, EN 55014-1, EN 55014-2, EN 61000-3-2, EN 61000-3-3, 2014/35/EE, 2014/30/EE.

Υπεύθυνος για τεχνικά έγγραφα:
FLEX-Elektrowerkzeuge GmbH, R & D
Bahnhofstrasse 15, D-71711 Steinheim/Murr



Eckhard Rühle
Manager Research &
Development (R & D)

Klaus Peter Weinper
Head of Quality
Department (QD)

10.01.2019

FLEX-Elektrowerkzeuge GmbH
Bahnhofstrasse 15, D-71711 Steinheim/Murr

Υποδείξεις απόσυρσης

ΠΡΟΕΙΔΟΠΟΙΗΣΗ!

Αχρηστεύετε τα παλιά μηχανήματα που δεν χρησιμοποιούνται πλέον, κόβοντας το τροφοδοτικό καλώδιο.



Όχι για χώρες της
Ευρωπαϊκής Ένωσης.

Μην πετάτε τα ηλεκτρικά εργαλεία στα οικιακά απορρίμματα! Βάσει της Ευρωπαϊκής Οδηγίας 2012/19/EE περί ηλεκτρικών και ηλεκτρονικών παλιών συσκευών και μηχανημάτων και την εφαρμογή της στο εθνικό δίκαιο, τα άχρηστα ηλεκτρικά εργαλεία πρέπει να συλλέγονται χωριστά και να οδηγούνται σε φιλική προς το περιβάλλον επαναξιοποίηση.



Επανάκτηση πρώτων υλών αντί για απόσυρση σκουπιδιών.

Η συσκευή, τα εξαρτήματα και η συσκευασία θα πρέπει να οδηγηθούν σε φιλική προς το περιβάλλον επαναξιοποίηση. Για την καθαρή ανακύκλωση τα πλαστικά μέρη έχουν σημανθεί ανάλογα.

ΠΡΟΕΙΔΟΠΟΙΗΣΗ!

Μην πετάτε τις μπαταρίες/τους συσσωρευτές στα οικιακά απορρίμματα, στη φωτιά ή στο νερό. Μην ανοίγετε τις άχρηστες μπαταρίες.

Οι μπαταρίες/συσσωρευτές συγκεντρώνονται, ανακυκλώνονται ή αποσύρονται με τρόπο φιλικό προς το περιβάλλον.

Μόνο για χώρες της Ευρωπαϊκής Ένωσης:
Βάσει της οδηγίας 2006/66/EK πρέπει οι
χαλασμένες ή άδειες μπαταρίες/
συσσωρευτές να ανακυκλώνονται.

i ΥΠΟΔΕΙΞΗ

*Σχετικά με τις δυνατότητες απόσυρσης
απευθυνθείτε στο ειδικό κατάστημα, απ'
όπου αγοράσατε το εργαλείο!*

Αποκλεισμός ευθύνης

Ο κατασκευαστής και ο αντιπρόσωπός του
δεν αναλαμβάνουν καμία ευθύνη για ζημιές
και απώλειες κέρδους λόγω διακοπής της
λειτουργίας της επιχείρησης, που
προκλήθηκαν από το προϊόν ή από τη μη
δυνατή χρήση του προϊόντος.

Ο κατασκευαστής και ο αντιπρόσωπός του
δεν φέρουν καμία ευθύνη για ζημιές που
προξενήθηκαν από μη σωστή χρήση ή σε
συνδυασμό με προϊόντα άλλων
κατασκευαστών.

Spis treści

Zastosowane symbole	52
Symbole na urządzeniu	52
Dla własnego bezpieczeństwa	52
Opis urządzenia	53
Dane techniczne	53
Instrukcja obsługi	53
Przegląd, konserwacja i pielęgnacja	55
Zgodność C E	55
Wskazówki dotyczące usuwania opakowania i zużytego urządzenia	55
Wyłączenie z odpowiedzialności	56

Zastosowane symbole

OSTRZEŻENIE!

Oznacza bezpośrednio zagrażające niebezpieczeństwo. Nieprzestrzeganie tej wskazówki grozi śmiercią lub bardzo ciężkimi obrażeniami.

OSTROŻNIE!

Oznacza możliwość wystąpienia niebezpiecznej sytuacji. Nieprzestrzeganie tej wskazówki może doprowadzić do skażeń lub szkód materialnych.

WSKAZÓWKA

Oznacza wskazówki dla użytkownika i ważne informacje.

Symbole na urządzeniu



Przed uruchomieniem urządzenia przeczytać instrukcję obsługi!



Transformator bezpieczeństwa odporny na zwarcie



Urządzenie nadaje się do używania w pomieszczeniach. Nie wystawiać urządzenia na deszcz. Narzędzie elektryczne przechowywać w suchym pomieszczeniu.



Wskazówki dotyczące usuwania opakowania i zużytego urządzenia (patrz strona 55)!

Dla własnego bezpieczeństwa

OSTRZEŻENIE!

Przeczytać wszystkie wskazówki bezpieczeństwa i pouczenia.

Zaniedbania w przestrzeganiu wskazówek bezpieczeństwa i pouczeń mogą spowodować porażenie prądem elektrycznym, pożar i/lub ciężkie zranienia. **Proszę przechować wskazówki bezpieczeństwa i pouczenia do użytku w przyszłości.**

Przed użyciem ładowarki należy przeczytać i postępować według:

- niniejszej instrukcji obsługi,
- „Ogólnych wskazówek bezpieczeństwa” dotyczących pracy narzędziami elektrycznymi zamieszczonych w załączonej broszurze (nr dokumentacji: 315.915),
- zasad i przepisów terenowych obowiązujących na miejscu użycia urządzenia odnośnie BHP.

Niniejsza ładowarka nie jest przewidziana do użytkowania przez dzieci lub osoby ograniczone fizycznie, emocjonalnie, lub psychicznie, a także przez osoby z niewystarczającym doświadczeniem i/lub niedostateczną wiedzą.

Niniejsza ładowarka może być obsługiwana przez dzieci w wieku powyżej 8 lat, jak również przez osoby z ograniczonymi zdolnościami ruchowymi, sensorycznymi i mentalnymi oraz osoby bez doświadczenia i niezbędnej wiedzy, wyłącznie pod nadzorem oraz jeśli zostały one pouczone o zasadach bezpiecznego użytkowania odzieży i rozumieją związane z tym zagrożenia. W przeciwnym wypadku istnieje niebezpieczeństwo niewłaściwego zastosowania, a także możliwość doznania urazów.

Dzieci powinny znajdować się pod nadzorem. Tylko w ten sposób można zagwarantować, że nie będą się one bawiły ładowarką. Dzieci mogą czyścić i konserwować ładowarkę jedynie pod nadzorem.

Zastosowanie zgodne z przeznaczeniem

Ładowarka CA 18.0-LD jest przeznaczona do ładowania akumulatorów FLEX typu

- AP 18.0/2,5
- AP 18.0/5,0

Napięcie akumulatora musi być dostosowane do napięcia ładowania akumulatora w ładowarce. W innym przypadku grozi niebezpieczeństwo pożaru lub eksplozji.

Wskazówki bezpieczeństwa dla ładowarki

- **Chronić ładowarkę przed deszczem i wilgocią.** Przedostanie się wody do ładowarki zwiększa ryzyko porażenia prądem.
- **Ładowarkę należy utrzymywać w czystości.** Zabrudzenie może stać się przyczyną porażenia elektrycznego.
- **Przed użyciem każdorazowo sprawdzić stan ładowarki, przewodu i wtyku.** Nie używać ładowarki w przypadku stwierdzenia uszkodzeń. Nie otwierać samodzielnie ładowarki. Naprawa powinna zostać przeprowadzona wyłącznie przez wykwalifikowany personel serwisu przy użyciu oryginalnych części zamiennych. Uszkodzone ładowarki, przewody i wtyki zwiększają ryzyko porażenia elektrycznego.
- **W przypadku uszkodzenia i niewłaściwego użytkownika akumulatora może dojść do wydzielania się gazów. Wywietrzyć pomieszczenie i w razie dolegliwości skonsultować się z lekarzem.** Gazy mogą uszkodzić drogi oddechowe.

- **Nie kłaść na ładowarkę żadnych przedmiotów i nie stawiać ładowarki na miękkich powierzchniach.** Zagroza niebezpieczeństwo wybuchu pożaru.
- **Zawsze sprawdzać czy napięcie sieciowe odpowiada napięciu podanym na tabliczce znamionowej ładowarki.**

Opis urządzenia

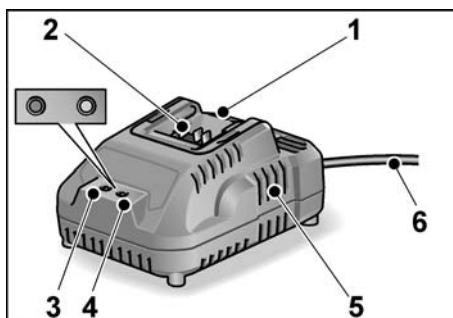

- 1 Uchwyt akumulatora
- 2 Styki
- 3 Wskaźnik LED komunikatu o błędzie (czerwony)
- 4 Wskaźnik LED poziomu naładowania (zielony)
- 5 Otwory wentylacyjne
- 6 Elektryczny przewód zasilający z wtyczką

Dane techniczne



Urządzenie	Ładowarka CA 18.0-LD	
Napięcie wejściowe	V~/Hz	220-240/ 50-60
Napięcie ładowania	V-	20
Czas ładowania (zależnie od stopnia naładowania)	min	2,5 Ah: 60 min 5,0 Ah: 107
Temperatura robocza	°C	5-40
Waga (bez akumulatora)	kg	0,52
Klasa ochrony	II / □	

Instrukcja obsługi

OSTROŻNIE!

- Nie wolno nigdy ładować akumulatorów w temperaturze poniżej 5 °C lub powyżej 40 °C.
- Akumulatorów nie wolno ładować w otoczeniu o wysokiej wilgotności powietrza lub wysokiej temperaturze.
- Akumulatorów i ładowarki nie wolno przykrywać podczas procesu ładowania.

Wskazania diod LED

			
czerwony		zielony	
wył.	miga	Trwa ładowanie akumulatora.	
wył.	świeci się	Proces ładowania zakończony. Ładowanie podtrzymujące. Patrz „Proces ładowania“.	
miga	wył.	Akumulator jest zbyt gorący lub zbyt zimny.	
świeci się	wył.	Akumulator lub ładowarka są uszkodzone. Patrz „Komunikaty o błędach“.	

Proces ładowania

OSTROŻNIE!

Do ładowarki, która należy do zakresu dostawy, wkładać tylko oryginalne akumulatory.

WSKAZÓWKA

Podczas ładowania akumulator i ładowarka nagrzewają się. Jest to normalne!

- Wtyczkę ładowarki włożyć do gniazdka sieciowego.
Wskaźnik LED komunikatu o błędzie i wskaźnik LED poziomu naładowania świecą krótko.

- Włożyć akumulator do ładowarki do oporu.
Dioda LED poziomu naładowania miga i trwa ładowanie akumulatora.
Gdy akumulator jest całkowicie naładowany, dioda LED poziomu naładowania świeci się nieprzerwanie.

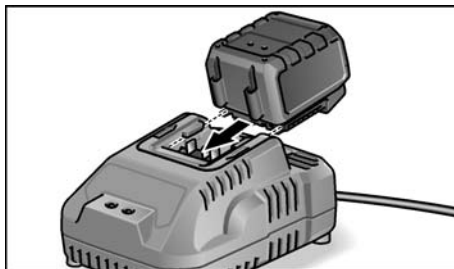

- Wyjąć akumulator z ładowarki.

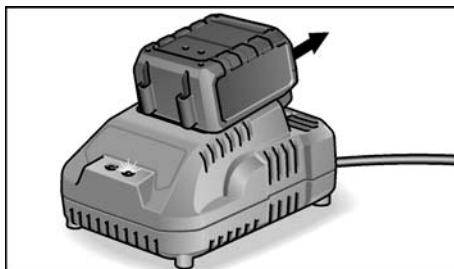

- Wyjąć wtyczkę z gniazdka sieciowego.

Komunikaty o błędach

Jeśli po włożeniu akumulatora do ładowarki diody LED mają jedno z poniższych wskazań, występuje usterka akumulatora lub ładowarki.

Dioda LED komunikatu o usterce świeci się nieprzerwanie:

- Akumulator jest zbyt gorący lub zbyt zimny. Gdy akumulator osiągnie temperaturę ładowania (5 °C...40 °C), rozpoczyna się ładowanie.

Dioda LED komunikatu o błędzie miga **lub** **zadna z dwóch diod LED nie świeci się:**

- Wyjąć akumulator z ładowarki. Sprawdzić, czy styki ładowarki i akumulatora nie są zabrudzone, w razie potrzeby wyczyścić je. Ponownie włożyć akumulator. Jeśli wyświetli się to samo, wtedy akumulator jest uszkodzony. Wymienić akumulator lub zlecić sprawdzenie akumulatora w warsztacie specjalistycznym.
- Jeśli przy innym akumulatorze również zostanie wyświetlony ten komunikat o błędzie, występuje usterka w ładowarce. Należy oddać ładowarkę do sprawdzenia w specjalistycznym serwisie.

Przegląd, konserwacja i pielęgnacja

OSTRZEŻENIE!

Przed przystąpieniem do jakichkolwiek prac wyjąć wtyczkę z gniazdka sieciowego. Nie wolno stosować wody ani żadnych płynnych środków czyszczących.

- Zanieczyszczenia i pył usunąć z obudowy pędzlem lub suchą ściereką.

Naprawy

Naprawy urządzenia zlecać do wykonania wyłącznie w punkcie serwisowym autoryzowanym przez producenta.

Rysunek wybuchowy i listę części zamiennych można znaleźć na naszej stronie internetowej:

www.flex-tools.com

Zgodność

Deklarujemy z pełną odpowiedzialnością, że produkt opisany w rozdziale „Dane techniczne” jest zgodny z następującymi normami lub dokumentami normatywnymi:

EN 60335-1, EN 60335-2-29, EN 55014-1, EN 55014-2, EN 61000-3-2, EN 61000-3-3, 2014/35/UE, 2014/30/UE.

Odpowiedzialny za dokumentację techniczną:
FLEX-Elektrowerzeuge GmbH, R & D
Bahnhofstrasse 15, D-71711 Steinheim/Murr



Eckhard Rühle
Manager Research &
Development (R & D)

Klaus Peter Weinper
Head of Quality
Department (QD)

10.01.2019

FLEX-Elektrowerzeuge GmbH
Bahnhofstrasse 15, D-71711 Steinheim/Murr

Wskazówki dotyczące usuwania opakowania i zużytego urządzenia

OSTRZEŻENIE!

Wysłużone urządzenia uczynić niezdadnymi do użycia poprzez usunięcie elektrycznego przewodu zasilającego.



Tylko dla krajów UE.

Proszę nie wyrzucać narzędzi elektrycznych do domowych śmieci! Zgodnie z dyrektywą Unii Europejskiej 2012/19/UE o odpadach elektrycznych i elektronicznych oraz jej przejęciem do prawa narodowego, istnieje obowiązek zbierania urządzeń elektrycznych celem odzyskania surowców wtórnych i utylizacji.



Odzyskiwanie surowców wtórnych zamiast usuwania odpadów.

Zużyte urządzenie, wyposażenie i opakowanie należy oddać w punkcie zbioru surowców wtórnych, aby umożliwić utylizację zgodnie z przepisami o ochronie środowiska. Wszystkie elementy z tworzywa sztucznego są odpowiednio oznaczone w celu umożliwienia gatunkowo czystego recyklingu.

OSTRZEŻENIE!

Akumulatorów/baterii nie wolno wyrzucać do domowych śmieci, wrzucać do ognia, ani do wody. Nie wolno otwierać zużytych akumulatorów.

Akumulatory/baterie należy zebrać, oddać do recyklingu, lub usunąć w sposób zgodny z obowiązującymi przepisami o ochronie środowiska.

Tylko dla krajów UE:

Zgodnie z przepisem 2006/66/WE zepsute i zużyte akumulatory/baterie muszą zostać poddane procesowi utylizacji (recykling).

i WSKAZÓWKA

Aktualne informacje o sposobie utylizacji zużytego urządzenia można uzyskać w punkcie zakupu!

Wyłączenie z odpowiedzialności

Producent nie odpowiada za szkody i stracone zyski spowodowane przerwą w działalności gospodarczej zakładu, której przyczyną był nasz wyrób lub niemożliwość jego zastosowania.

Producent i jego przedstawiciel nie odpowiadają za szkody spowodowane niewłaściwym użyciem urządzenia lub powstałe przy użyciu urządzenia w powiązaniu z wyrobami innych producentów.

Tartalom

Használt szimbólumok	57
Szimbólumok a készüléken	57
Az Ön biztonsága érdekében	57
Az első pillantásra	58
Műszaki adatok	58
Használati útmutató	58
Karbantartás és ápolás	60
CE-Megfelelőség	60
Ártalmatlanítási tudnivalók	60
Felelősség kizárása	60

Használt szimbólumok

FIGYELMEZTETÉS!

Közvetlenül fenyegető veszélyt jelent. Az itteni megjegyzések figyelmen kívül hagyása halálos vagy súlyos sérüléseket okozhat.

VIGYÁZATI

Veszélyes helyzetekre hívja fel a figyelmet. Az itteni megjegyzések figyelmen kívül hagyása súlyos sérüléseket vagy anyagi károkat okozhat.

MEGJEGYZÉS

Használati tippeket ad, és fontos tudnivalókra hívja fel a figyelmet.

Szimbólumok a készüléken



Üzemhelyezés előtt olvassa el a kezelési útmutatót!



Rövidzárlatbiztos biztonsági transzformátor



A készülék csak zárt helyen való használatra alkalmas. A készüléket óvja a csapadéktól. Az elektromos kéziszerszámot és az akkumulátorokat száraz helyen tárolja.



Ártalmatlanítási tudnivalók (lásd a 60 oldalt)!

Az Ön biztonsága érdekében

 **FIGYELMEZTETÉS!**
Olvasson el minden biztonsági útmutatót és utasítást. A biztonsági útmutatások és utasítások betartásánál elkövetett mulasztásoknak elektromos áramütés, tűz és/vagy súlyos sérülések lehetnek a következményei. **Minden biztonsági útmutatót és utasítást őrizzen meg a jövőbeli felhasználás céljából.**

A töltőkészülék használata előtt olvassa el ezeket szerint járjon el:

- ezt a kezelési útmutatót,
- az elektromos szerszámok kezelésére vonatkozó „Általános biztonsági tudnivalók” részt a mellékelt füzetben (írátszám: 315.915),
- a használat helyén a balesetvédelemre vonatkozó szabályokat és előírásokat.

Ez a töltőkészülék nincs arra előirányozva, hogy gyerekek és korlátozott fizikai, érzékelési vagy szellemi képességű, illetve kellő tapasztalattal és/vagy tudással nem rendelkező személyek használják.

A töltőkészüléket 8 éves és idősebb gyermekek, valamint csökkent fizikai, érzékszervi vagy szellemi képességekkel, illetve kellő tapasztalattal és ismeretekkel nem rendelkező személyek is használhatják, amennyiben ez felügyelet mellett történik, vagy a töltőkészülék biztonságos használatáról oktatásban részesültek és a lehetséges veszélyforrásokat megértették. Ellenkező esetben fennáll a hibás működés és a sérülés veszélye. Ügyeljen a gyerekekre. Ez biztosítja, hogy a gyerekek ne játszassanak a töltőkészülékkel.

A töltőkészülék tisztítását és karbantartását gyerekek felügyelet nélkül nem végezhetik.

Rendeltetésszerű használat

A CA 18.0-LD töltőkészülék az

- AP 18.0/2,5
- AP 18.0/5,0

típusú FLEX-akkumulátorok töltésére alkalmas.

Az akku feszültségének meg kell egyeznie a töltőkészülék akkutöltő-feszültségével. Ellenkező esetben tűz- és robbanásveszély áll fenn.

Biztonsági előírások a töltőkészülékhez

- **Tartsa távol a töltőkészüléket az esőtől vagy nedvességtől.** Ha víz hatol be egy töltőkészülékbe, ez megnöveli az áramütés veszélyét.
- **Tartsa tisztán a töltőkészüléket.** Elszennyeződés esetén megnövekedik az áramütés veszélye.
- **Minden használat előtt ellenőrizze a töltőkészüléket, a kábelt és a csatlakozó dugót.** Ha valamilyen megrongálódást észlel, ne használja a töltőkészüléket. **Sohase nyissa fel saját maga a töltőkészüléket, és csak megfelelően kiképzett szakembereket bízson meg a töltőkészülék javításával.** A javításhoz csak eredeti alkatrészeket szabad használni. Egy megrongálódott töltőkészülék, kábel, vagy csatlakozó dugó megnöveli az áramütés veszélyét.
- **Az akkumulátor megrongálódása vagy szakszerűtlen kezelése esetén abból gőzök léphetnek ki.** Azonnal juttasson friss levegőt a helyiségbe, és ha panaszai vannak, keressen fel egy orvost. A gőzök ingerelhetik a légutakat.
- **Ne helyezzen semmilyen tárgyat a töltőkészülékre, és ne állítsa azt puha felületekre.** Ez tűzveszélyt jelent.
- **Mindig ellenőrizze, hogy a hálózati feszültség megfelel-e a töltőkészülék típus tábláján megadott feszültségértéknek.**

Az első pillantásra

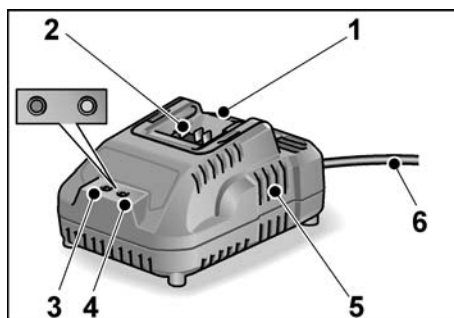

- 1 Nyílás az akkumulátor behelyezéséhez
- 2 Érintkezők
- 3 LED hibaüzenet (piros)
- 4 LED töltési állapot (zöld)
- 5 Szellőztető nyílások
- 6 Hálózati kábel hálózati csatlakozóval

Műszaki adatok



Készülék	CA 18.0-LD töltőkészülék	
Felvett feszültség	V~/Hz	220-240/ 50-60
Töltőfeszültség	V-	20
Töltési idő (a töltöttségi állapottól függően)	min	2,5 Ah: 60
	min	5,0 Ah: 107
Üzemi hőmérséklet	°C	5–40
Súly (akkumulátor nélkül)	kg	0,52
Védelmi osztály		II / □

Használati útmutató

VIGYÁZAT!

- Az akkukat soha nem szabad 5 °C alatt, illetve 40 °C fölött tölteni.
- Az akkukat nem szabad magas páratartalmú vagy környezeti hőmérsékletű környezetben tölteni.
- Az akkukat és a töltőkészüléket a töltési folyamat alatt nem szabad lefedni.

LED kijelzések

		
piros	zöld	
nem- világít	villog	Az akku töltődik.
nem- világít	világít	A töltési folyamat véget ért. Fenntartó töltés. Lásd: „Töltési folyamat”.
villog	nem- világít	Az akku túl meleg vagy túl hideg.
világít	nem- világít	Az akku vagy a töltőkészülék hibás. Lásd: „Hibaüzenetek”.

Töltési folyamat

VIGYÁZAT!

Csak eredeti akkukat szabad a szállított töltőkészülékbe helyezni.

MEGJEGYZÉS

A töltési folyamat alatt az akku és a töltőkészülék felmelegedhet. Ez teljesen normális!

- A töltőkészülék hálózati csatlakozóját be kell dugni.
Röviden felvillan a LED hibaüzenet és a LED töltési állapot.
- Az akkut helyezze ütközésig a töltőkészülékbe.
A LED töltési állapot villog és az akku töltődik.
Ha teljesen feltöltődött az akku, a LED töltési állapot folyamatosan világít.

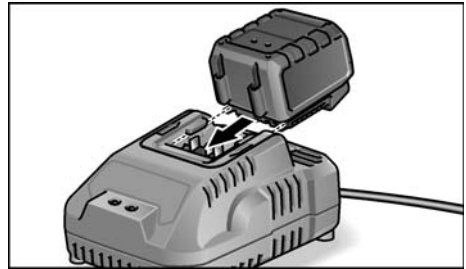

- Vegye ki az akkut a töltőkészülékből.

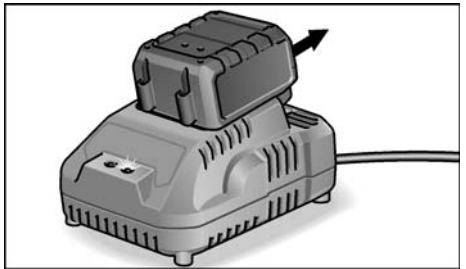

- Húzza ki a hálózati csatlakozót.

Hibaüzenetek

Ha az akku töltőkészülékbe való behelyezése után a következő hibaüzenetek egyikét jelzik a LED-ek, akkor az akku vagy a töltőkészülék meghibásodott.

A LED hibaüzenet folyamatosan világít:

- Az akku túl meleg vagy túl hideg. A töltési folyamat elindul, amint az akku eléri a töltési hőmérsékletét (5 °C...40 °C).

A LED hibaüzenet villog vagy a két LED egyike se világít:

- Vegye ki az akkut a töltőkészülékből. Ellenőrizze a töltőkészülék és az akku érintkezőit, hogy nincs-e rajtuk szennyeződés, ill. adott esetben tisztítsa meg őket. Helyezze be újból az akkut. Ha a kijelző változatlan, az akkumulátor meghibásodott. Cserélje ki az akkumulátort vagy vizsgáltsa meg szakszervizben.
- Ha egy másik akkunál is ugyanez a hibaüzenet jelenik meg, akkor a töltőkészülék a hibás. Javíttassa meg a töltőkészüléket egy szakszervizben.

Karbantartás és ápolás

FIGYELMEZTETÉS!

Minden munkavégzés előtt a hálózati csatlakozót ki kell húzni.

Nem szabad vizet, vagy folyékony tisztítószert használni.

- A szennyeződést, a port egy ecsettel vagy egy száraz törlővel távolítsuk el a házról.

Javítások

Javításokat kizárólag a gyártó cég által felhatalmazott ügyfélszolgálati műhely végezhet.

Robbantott rajzok és pótalkatrész-jegyzékek honlapunkon találhatóak:

www.flex-tools.com

CE-Megfelelőség

Egyedüli felelősségünk tudatában kijelentjük, hogy a „Műszaki adatok” alatt leírt termék megfelel az alábbi szabványoknak vagy normatív dokumentumoknak:

EN 60335-1, EN 60335-2-29, EN 55014-1, EN 55014-2, EN 61000-3-2, EN 61000-3-3, 2014/35/EU, 2014/30/EU.

A műszaki dokumentációkért felelő személy: FLEX-Elektrowerkzeuge GmbH, R & D Bahnhofstrasse 15, D-71711 Steinheim/Murr



Eckhard Rühle
Manager Research &
Development (R & D)

Klaus Peter Weinper
Head of Quality
Department (QD)

10.01.2019

FLEX-Elektrowerkzeuge GmbH
Bahnhofstrasse 15, D-71711 Steinheim/Murr

Ártalmatlanítási tudnivalók

FIGYELMEZTETÉS!

A kiszolgált készülékeket a hálózati kábel eltávolításával használhatatlanná kell tenni.



Csak az EU tagországi számára.

Sohase dobja az elektromos szerszámokat a háztartási hulladék közé!

Az EK elhasznált elektromos és elektronikus készülékekre vonatkozó 2012/19/EU európai és a nemzeti jogba átvett iránymutatása szerint az elhasznált elektromos szerszámokat elkülönítve kell gyűjteni, és gondoskodni kell a környezetkímélő módon történő újrahasznosításukról.



Nyersanyag visszanyerés hulladék ártalmatlanítás helyett.

A készüléket, a tartozékokat és a csomagolást környezetvédelmi szempontból megfelelő újrafelhasználásra kell eljuttatni. A szelektív újrahasznosításhoz a műanyag alkatrészek jelöléssel rendelkeznek.



FIGYELMEZTETÉS!

Az akkumulátorokat/elemeket nem szabad a háztartási szemétkébe, tűzbe vagy vízbe dobni. Az elhasználódott akkukat nem szabad kinyitni.

Az akkumulátorokat/elemeket gyűjteni, újrahasznosítani, vagy környezetbarát módon ártalmatlanítani kell.

Csak az EU tagországi számára:

A 2006/66/EG irányelv szerint a meghibásodott vagy elhasznált akkukat/elemeket újra kell hasznosítani.



MEGJEGYZÉS

Az ártalmatlanítási lehetőségekről tájékozódjon a szakkereskedőknél!

Felelősség kizárása

A gyártó cég és a képviselői nem felelnek az olyan károkért vagy az üzletmenet megszakadása miatt elmaradt nyereségért, amelyeket a termék vagy a termék nem megengedett használata okozott.

A gyártó cég és a képviselői nem felelnek az olyan károkért, amelyek szakszerűtlen használat miatt vagy más gyártó cégek gyártmányaival összefüggésben keletkeztek.

Obsah

Použité symboly	61
Symboly na nářadí	61
Pro Vaši bezpečnost	61
Na první pohled	62
Technické údaje	62
Návod k použití	62
Údržba a ošetřování	63
Prohlášení o shodě C E	64
Pokyny pro likvidaci	64
Vyloučení odpovědnosti	64

Použité symboly

VAROVÁNÍ!

Označuje bezprostředně hrozící nebezpečí. Při nedodržení upozornění hrozí usmrcení nebo nejtěžší poranění.

POZOR!

Označuje nějakou možnou nebezpečnou situaci. Při nedodržení upozornění hrozí poranění nebo věcné škody.

UPOZORNĚNÍ

Označuje aplikační tipy a důležité informace.

Symboly na nářadí



Před uvedením do provozu si přečtěte návod k obsluze!



Zkratuvzdorný bezpečnostní transformátor



Nabíječka je vhodná pouze pro použití v místnostech. Nevystavujte nabíječku dešti. Uložte elektrické nářadí a akumulátory v suchých místnostech.



Pokyny pro likvidaci (viz stránka 64)!

Pro Vaši bezpečnost

VAROVÁNÍ!

Přečtěte si všechna bezpečnostní upozornění a pokyny. Zanedbání při dodržování bezpečnostních upozornění a pokynů mohou mít za následek úraz elektrickým proudem, požár a/nebo těžká poranění. **Všechna bezpečnostní upozornění a pokyny si do budoucna uschovejte.**

Přečtěte si před použitím nabíječky a potom jednejte:

- předložený návod k obsluze,
- "Všeobecné bezpečnostní pokyny" k zacházení s elektrickým nářadím v příloženém sešitu (čís. publikace: 315.915),
- pravidla a předpisy k zabránění úrazům, platné pro místo nasazení a jednejte podle nich.

Tato nabíječka není určena k tomu, aby ji používaly děti a osoby s omezenými fyzickými, smyslovými nebo duševními schopnostmi nebo nedostatečnými zkušenostmi a vědomostmi. Tuto nabíječku smí používat děti od 8 let a osoby s omezenými fyzickými, smyslovými nebo duševními schopnostmi nebo s nedostatečnými zkušenostmi a vědomostmi pouze tehdy, když jsou pod dozorem nebo pokud byly instruovány ohledně bezpečného zacházení s nabíječkou a chápu nebezpečí, která jsou s tím spojená. V opačném případě hrozí nebezpečí nesprávné obsluhy a zranění. Dohlížejte na děti. Tím bude zajištěno, že si děti s nabíječkou nehrají. Čištění a údržba nabíječky dětmi se nesmí dít bez dohledu.

Stanovené použití

Nabíječka CA 18.0-LD je určena k nabíjení akumulátorů FLEX, typů

- AP 18.0/2,5
- AP 18.0/5,0

Napětí akumulátoru musí odpovídat nabíjecímu napětí nabíječky. Jinak hrozí nebezpečí požáru a výbuchu.

Bezpečnostní pokyny pro nabíječku

- **Chraňte nabíječku před deštěm a vlhkem.** Vniknutí vody do nabíječky zvyšuje riziko úrazu elektrickým proudem.
- **Udržujte nabíječku čistou.** Znečištěním vzniká nebezpečí úrazu elektrickým proudem.
- **Před každým použitím zkontrolujte nabíječku, kabel a zástrčku.** Pokud jste zjistili závady, nabíječku nepoužívejte. Nabíječku sami neotvírejte a nechte ji opravit pouze kvalifikovaným odborným personálem a originálními náhradními díly. Poškozená nabíječka, kabel a zástrčka zvyšují riziko úrazu elektrickým proudem.
- **Při poškození a nesprávném použití akumulátoru mohou vystupovat páry.** Přivádějte čerstvý vzduch a při potížích vyhledejte lékaře. Páry mohou dráždit dýchací cesty.
- **Nepokládejte na nabíječku žádné předměty a nestavějte ji na měkké povrchy.** Nebezpečí požáru.
- **Vždy zkontrolujte, zda síťové napětí souhlasí s napětím uvedeným na typovém štítku nabíječky.**

Na první pohled

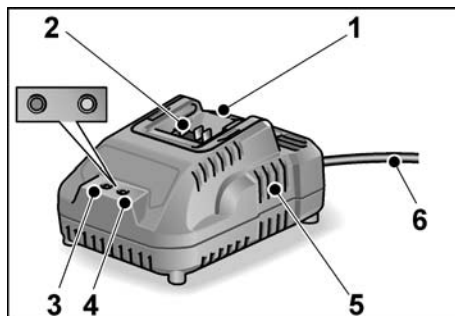

- 1 Nabíjecí šachta pro akumulátor
- 2 Kontakty
- 3 LED chybového hlášení (červená)
- 4 LED stavu nabití (zelená)
- 5 Větrací štěrby
- 6 Síťový kabel se síťovou zástrčkou

Technické údaje

Přístroj	Nabíječka CA 18.0-LD	
Vstupní napětí	V~/Hz	220-240/50-60
Nabíjecí napětí	V-	20
Doba nabíjení (podle stavu nabití)	min	2,5 Ah: 60
	min	5,0 Ah: 107
Provozní teplota	°C	5-40
Hmotnost (bez akumulátoru)	kg	0,52
Třída ochrany	II / □	

Návod k použití



POZOR!

- Akumulátory nikdy nenabíjejte při teplotách nižších než 5 °C, příp. vyšších než 40 °C.
- Nenabíjejte akumulátory v prostředí s vysokou vlhkostí vzduchu nebo teplotou okolí.
- Během nabíjecího procesu akumulátory a nabíječku nezakrývejte.

LED indikace

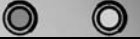
		
červená		zelená
nesvítí	bliká	Akumulátor se nabíjí.
nesvítí	svítí	Nabíjení dokončeno. Udržovací nabíjení. Viz k tomu „Nabíjecí proces“.
bliká	nesvítí	Akumulátor je příliš horký, resp. příliš studený.
svítí	nesvítí	Akumulátor nebo nabíječka jsou vadné. Viz k tomu „Chybová hlášení“.

Nabíjecí proces



POZOR!

Do dodávané nabíječky používejte pouze originální akumulátory.



UPOZORNĚNÍ

Akumulátor a nabíječka se během nabíjení zahřívají. To je normální!

- Zastrčte síťovou zástrčku nabíječky do zásuvky.
Krátce se rozsvítí LED chybového hlášení a LED stavu nabití.
- Zasuňte akumulátor až nadoraz do nabíječky.
LED stavu nabití bliká a akumulátor se nabíjí.
Když je akumulátor plně nabitý, LED stavu nabití nepřetržitě svítí.

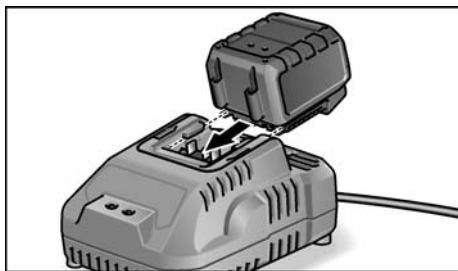

- Vyměňte akumulátor z nabíječky.

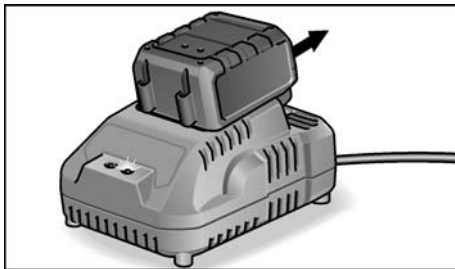

- Vytáhněte síťovou zástrčku ze zásuvky.

Chybová hlášení

Pokud po nasazení akumulátoru do nabíječky dojde k některé z následujících indikací pomocí LED, vyskytla se u akumulátoru nebo nabíječky závada.

LED chybového hlášení trvale svítí:

- Akumulátor je příliš horký, resp. příliš studený. Jakmile bude mít akumulátor nabíjecí teplotu (5 °C – 40 °C), spustí se nabíjení.

LED chybového hlášení bliká nebo nesvítí žádná z obou LED:

- Vyměňte akumulátor z nabíječky. Zkontrolujte kontakty nabíječky a akumulátoru, zda nejsou znečištěné, v případě potřeby je vyčistěte. Znovu nasadte akumulátor. Při stejné indikaci je akumulátor vadný. Akumulátor vyměňte nebo nechte zkontrolovat v servisu.
- Pokud se toto chybové hlášení zobrazí i s jiným akumulátorem, je vadná nabíječka. Nechte nabíječku zkontrolovat v servisu.

Údržba a ošetřování



VAROVÁNÍ!

Před veškerými pracemi vytáhněte síťovou zástrčku. Nepoužívejte vodu nebo tekuté čisticí prostředky.

- Nečistoty a prach odstraňte z tělesa štětcem nebo suchým hadříkem.

Opravy

Opravy nechejte výhradně provádět prostřednictvím některé servisní dílny, autorizované výrobcem. Rozložená schémata a seznamy náhradních dílů najdete na naší webové stránce:

www.flex-tools.com

Prohlášení o shodě CE

Prohlašujeme na svou výlučnou odpovědnost, že výrobek popsany v části „Technické údaje“ je v souladu s následujícími normami nebo normativními dokumenty:

EN 60335-1, EN 60335-2-29, EN 55014-1,
EN 55014-2, EN 61000-3-2, EN 61000-3-3,
2014/35/EU, 2014/30/EU.

Zodpovědný za technické podklady:
FLEX-Elektrowerkzeuge GmbH, R & D
Bahnhofstrasse 15, D-71711 Steinheim/Murr



Eckhard Rühle
Manager Research &
Development (R & D)

Klaus Peter Weinper
Head of Quality
Department (QD)

10.01.2019
FLEX-Elektrowerkzeuge GmbH
Bahnhofstrasse 15, D-71711 Steinheim/Murr

Pokyny pro likvidaci

VAROVÁNÍ!

*Odstraněním síťového kabelu učinite
vysloužilé nářadí nepoužitelným.*



Pouze pro země EU.

Nevyhazujte elektrické nářadí do domovního odpadu! Podle evropské směrnice 2012/19/EU o elektrických a elektronických použitých spotřebičích a její realizace do národního práva se použité elektrické nářadí musí sbírat odděleně a dodávat do ekologické recyklace.



Recyklace surovin namísto likvidace odpadu.

Přístroj, příslušenství a obal by se měly předat k ekologické recyklaci. Plastové díly jsou označené k recyklaci podle druhu.

VAROVÁNÍ!

*Nevyhazujte akumulátory/baterie do domovního odpadu, do ohně nebo do vody.
Vysloužilé akumulátory neotevírejte.*

Akumulátory/baterie se mají sbírat, recyklovat nebo vhodným ekologickým způsobem zlikvidovat.

Pouze pro země EU:

Podle směrnice 2006/66/ES se musí vadné nebo použité akumulátory/baterie recyklovat.

UPOZORNĚNÍ

*O možnostech likvidace se informujte u
Vašeho specializovaného obchodníka!*

Vyloučení odpovědnosti

Výrobce a jeho zástupce neručí za škody a ušlý zisk vlivem přerušení obchodní činnosti, která byla způsobena výrobkem nebo eventuálně nemožností jeho použití.

Výrobce a jeho zástupce neručí za škody, které byly způsobeny neodborným použitím nebo ve spojitosti s výrobky jiných výrobců.

Obsah

Použité symboly	65
Symboly na náradí	65
Pre Vašu bezpečnosť	65
Na prvý pohľad	66
Technické údaje	66
Návod na použitie	66
Údržba a ošetrovanie	67
Prehľadenie o zhode C E	68
Pokyny pre likvidáciu	68
Vylúčenie zodpovednosti	68

Použité symboly

VAROVANIE!

Označuje bezprostredne hroziace nebezpečenstvo. Pri nedodržaní upozornenia hrozí usmrtenie alebo najťažšie poranenia.

POZOR!

Označuje nejakú možnú nebezpečnú situáciu. Pri nedodržaní upozornenia hrozí poranenie alebo vecné škody.

UPOZORNENIE

Označuje aplikačné typy a dôležité informácie.

Symboly na náradí



Pred uvedením do prevádzky si prečítajte návod na obsluhu!



Skratuvzdorný bezpečnostný transformátor



Nabíjačka je vhodná len na použitie v miestnostiach. Nevystavujte nabíjačku dažďu. Uskladnite elektrické náradie a akumulátory v suchých miestnostiach.



Pokyny pre likvidáciu (pozri strana 68)!

Pre Vašu bezpečnosť

VAROVANIE!

Prečítajte si všetky bezpečnostné upozornenia a pokyny. Zanedbanie dodržiavania bezpečnostných upozornení a pokynov môže mať za následok úraz elektrickým prúdom, požiar a/alebo ťažké poranenia. **Všetky bezpečnostné upozornenia a pokyny uschovajte na budúce použitie.**

Pred použitím nabíjačky si prečítajte a potom konajte:

- predložený návod na obsluhu,
- „Všeobecné bezpečnostné pokyny“ na zaobchádzanie s elektrickým náradím v priloženom zošite (čís. publikácie: 315.915),
- pravidla a predpisy na zabránenie úrazom, platné pre miesto nasadenia a jednajete podľa nich.

Táto nabíjačka nie je určená na to, aby ju používali deti a osoby s obmedzenými fyzickými, zmyslovými alebo duševnými schopnosťami alebo nedostatočnými skúsenosťami a znalosťami.

Túto nabíjačku smú používať deti od 8 rokov a osoby s obmedzenými fyzickými, zmyslovými alebo duševnými schopnosťami alebo s nedostatočnými skúsenosťami a znalosťami, pokiaľ sú pod dozorom alebo boli poučené o bezpečnom zaobchádzaní s nabíjačkou a rizikami s tým spojenými. V opačnom prípade existuje riziko chybného používania a vzniku poranení.

Dávajte pozor na deti. Takýmto spôsobom zabezpečíte, aby sa deti nehrali s nabíjačkou. Deti nesmú vykonávať čistenie a údržbu nabíjačky bez dohľadu.

Stanovené použitie

Nabíjačka CA 18.0-LD je určená na nabíjanie akumulátorov FLEX, typov

- AP 18.0/2,5
- AP 18.0/5,0

Napätie akumulátora sa musí zhodovať snabíjajúcim napätím nabíjačky. Inak hrozí nebezpečenstvo požiaru avýbuchu.

Bezpečnostné pokyny pre nabíjačku

- **Chráňte nabíjačku pred účinkami dažďa a vlhkosti.** Vniknutie vody do nabíjačky zvyšuje riziko zásahu elektrickým prúdom.
- **Udržiavajte nabíjačku v čistote.** Následkom znečistenia hrozí nebezpečenstvo zásahu elektrickým prúdom.
- **Pred každým použitím produktu prekontrolujte nabíjačku, prírodnú šnúru aj zástrčku.** Nepoužívajte nabíjačku v prípade, ak ste zistili nejaké poškodenie. Nabíjačku sami neotvárajte a dávajte ju opravovať len kvalifikovanému personálu a výlučne iba s použitím originálnych náhradných súčiastok. Poškodené nabíjačky, prírodné šnúry a zástrčky zvyšujú riziko zásahu elektrickým prúdom.
- **Po poškodení akumulátora alebo v prípade neodborného používania môžu z akumulátora vystupovať škodlivé výpary.** Zabezpečte prívod čerstvého vzduchu a v prípade nevoľnosti vyhľadajte lekársku pomoc. Tieto výpary môžu podráždiť dýchacie cesty.
- **Nekladte na nabíjačku žiadne predmety a nestavajte ju na mäkké povrchy.** Hrozí nebezpečenstvo požiaru.
- **Vždy skontrolujte, či sa sieťové napätie zhoduje s napätím uvedeným na typovom štítku nabíjačky.**

Na prvý pohľad

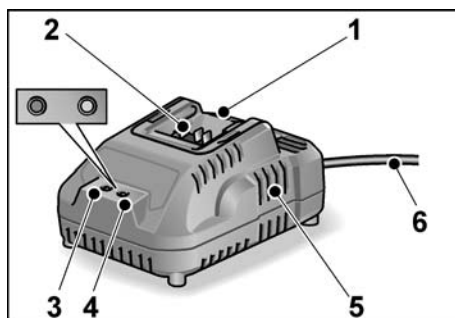

- 1 Nabíjacia šachta pre akumulátor
- 2 Kontakty
- 3 LED hlásenia chyby (červená)
- 4 LED stavu nabitia (zelená)
- 5 Vetracie štrbiny
- 6 Sieťový kábel so sieťovou zástrčkou

Technické údaje

Prístroj	Nabíjačka CA 18.0-LD	
Vstupné napätie	V~/Hz	220-240/50-60
Nabíjacie napätie	V–	20
Doba nabíjania	min	2,5 Ah: 60
(podľa stavu nabitia)	min	5,0 Ah: 107
Prevádzková teplota	°C	5–40
Hmotnosť (bez akumulátora)	kg	0,52
Trieda ochrany		II / □

Návod na použitie



POZOR!

- *Nikdy nenabíjajte akumulátory pri teplotách nižších ako 5 °C resp. vyšších ako 40 °C.*
- *Nenabíjajte akumulátory v prostredí s vysokou vlhkosťou vzduchu alebo okolitou teplotou.*
- *Akumulátory a nabíjačku v priebehu nabíjacieho procesu nezakrývajte.*

Indikácie LED

		
červená		zelená
vyp.	bliká	Akumulátor sa nabíja.
vyp.	zap.	Proces nabíjania je ukončený. Udržiavacie nabíjanie.
Pozri „Nabíjací proces“.		
bliká	vyp.	Akumulátor je príliš horúci alebo príliš studený.
zap.	vyp.	Akumulátor alebo nabíjačka sú chybné.
Pozri „Hlásenia chyby“.		

Nabíjací proces

POZOR!

Do dodávanej nabíjačky používajte len originálne akumulátory.

UPOZORNENIE

Počas nabíjania sa akumulátory a nabíjačka zohrejú. Je to normálne!

- Zastrčte sieťovú zástrčku nabíjačky do zásuvky.
LED hlásenia chyby a LED stavu nabitia sa krátko rozsvietia.
- Akumulátor vložte až na doraz do nabíjačky.
LED stavu nabitia bliká a akumulátor sa nabíja.
Keď je akumulátor úplne nabitý, LED stavu nabitia svieti neprerušovane.

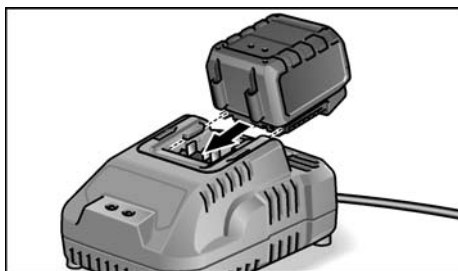

- Akumulátor vyberte z nabíjačky.

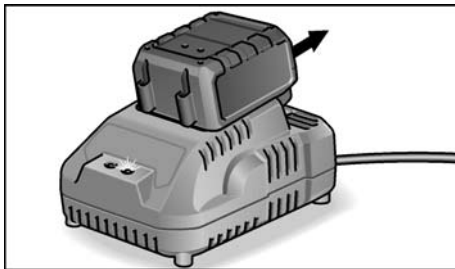

- Vytiahnite sieťovú zástrčku.

Hlásenia chyby

Keď sa po vložení akumulátora do nabíjačky objaví indikácia prostredníctvom LED, akumulátor alebo nabíjačka sú chybné.

LED hlásenia chyby svieti neprerušovane:

- Akumulátor je príliš horúci alebo príliš studený. Keď akumulátor dosiahne teplotu nabíjania (5 °C...40 °C), začne sa proces nabíjania.

LED hlásenia chyby bliká alebo nesvieti ani jedna z dvoch LED:

- Akumulátor vyberte z nabíjačky. Skontrolujte kontakty na nabíjačke a akumulátore, príp. ich vyčistite. Akumulátor vložte naspäť. Ak je indikácia rovnaká, akumulátor je chybný. Vymeňte akumulátor alebo ho dajte prekontrolovať v špecializovanej dielni.
- Ak sa aj pri inom akumulátore zobrazí rovnaké hlásenie chyby, potom je chybná nabíjačka. Preskúšanie nabíjačky zverte špecializovanému servisu.

Údržba a ošetrovanie

VAROVANIE!

Pred všetkými prácami vytiahnite sieťovú zástrčku. Nepoužívajte vodu alebo tekuté čistiace prostriedky.

- Nečistoty a prach odstráňte z telesa štetcom alebo suchou handričkou.

Opravy

Opravy nechajte vykonávať výhradne prostredníctvom niektorej servisnej dielne, autorizovanej výrobcom.

Výkresy zostavy a zoznamy náhradných dielov nájdete na našej webovej stránke:

www.flex-tools.com

Prehlásenie o zhode CE

Prehlasujeme na svoju výlučnú zodpovednosť, že výrobok opísaný v časti „Technické údaje“ je v súlade s nasledujúcimi normami alebo normatívnymi dokumentmi:

EN 60335-1, EN 60335-2-29, EN 55014-1,
EN 55014-2, EN 61000-3-2, EN 61000-3-3,
2014/35/EÚ, 2014/30/EÚ.

Zodpovednosť za technické podklady:
FLEX-Elektrowerkzeuge GmbH, R & D
Bahnhofstrasse 15, D-71711 Steinheim/Murr



Eckhard Rühle
Manager Research &
Development (R & D)

Klaus Peter Weinper
Head of Quality
Department (QD)

10.01.2019

FLEX-Elektrowerkzeuge GmbH
Bahnhofstrasse 15, D-71711 Steinheim/Murr

Pokyny pre likvidáciu

VAROVANIE!

Odstránením sieťového kábla urobte doslúžené náradie nepoužiteľným.



Len pre krajiny EÚ.

Nevyhadzujte elektrické náradie do domového odpadu! Podľa evropskej smernice 2012/19/EÚ o elektrických a elektronických použitých spotrebičoch a jej realizácie do národného práva sa musí použité elektrické náradie zbierať oddelene a dodávať do ekologickej recyklácie.



Získavanie surovín namiesto likvidácie odpadu.

Prístroj, príslušenstvo a obal by sa mali odovzdať na ekologickú recykláciu. Plastové diely sú označené na recykláciu podľa druhu.

VAROVANIE!

Nevyhadzujte akumulátory/batérie do domového odpadu, do ohňa alebo do vody. Vyslúžené akumulátory neotvárajte.

Akumulátory/batérie sa majú zbierať, recyklovať alebo ekologicky vhodným spôsobom zlikvidovať.

Len pre krajiny EÚ:

Podľa smernice 2006/66/ES sa musia defektné alebo použité akumulátory/batérie recyklovať.

UPOZORNENIE

O možnostiach likvidácie sa informujte u Vášho špecializovaného obchodníka!

Vylúčenie zodpovednosti

Výrobca a jeho zástupca neručia za škody a ušlý zisk vplyvom prerušenia obchodnej činnosti, ktorá bola spôsobená výrobkom alebo eventuálne nemožnosťou jeho použitia.

Výrobca a jeho zástupca nenesú žiadnu zodpovednosť za škody, ktoré boli spôsobené neodborným použitím alebo v spojení s výrobkami iných výrobcov.

Sisukord

Kasutatud sümbolid	69
Sümbolid seadmel	69
Teie ohutuse heaks	69
Ülevaade	70
Tehnilised andmed	70
Kasutusjuhend	70
Hooldus ja korrashoid	71
☹-Vastavus	71
Jäätmekäitlus	72
Vastutuse välistamine	72

Kasutatud sümbolid

HOIATUS!

Tähistab otsest ähvardavat ohtu.
Juhise eiramine võib lõppeda surmavalt või tekitada raskeid vigastusi.

ETTEVAATUST!

Tähistab ohtlikku olukorda.
Juhise eiramine võib põhjustada vigastusi või tekitada materiaalseid kahju.

MÄRKUS

Tähistab olulist informatsiooni või nõuannet kasutajale.

Sümbolid seadmel



Enne kasutuselevõttu lugeda kasutusjuhendit!



Lühisekindel kaitsetrafo



Seade on mõeldud kasutamiseks ainult ruumides.
Seadet ei tohi hoida vihma käes.
Hoida elektritööriista ja akusid kuivas ruumis.



Jäätmekäitlus
(vaata lehekülge 72)!

Teie ohutuse heaks

HOIATUS!

Lugege läbi kõik ohutusnõuded ja juhised.
Hoiatavate juhiste ja õpetuste mittetäitmise tagajärjel võib tekkida elektrilööki, puhkeda tulekahju ja/või tekkida rasked kehavigastused. **Hoidke kõik ohutusnõuded ja juhised alles, et neid ka hiljem kasutada.**

Enne laadija kasutamist lugeda läbi järgmised juhendid ja pidada neist kinni:

- käesolev kasutusjuhend,
- lisatud brošüür „Üldised ohutusjuhised“ elektritööriistadega käsitsemisel (vihikud nr.: 315.915),
- töökohal kehtivad õnnetusjuhtumite ärahoidmise eeskirjad.

Laadimisseadet ei tohi kasutada lapsed ja isikud, kelle vaimsed või füüsilised võimed on piiratud või kellel puuduvad seadme kasutamiseks vajalikud teadmised ja kogemused. Üle 8 aasta vanused lapsed ja inimesed, kelle füüsilised või vaimsed võimed on piiratud või kellel puuduvad vajalikud kogemused ja teadmised, tohivad laadimisseadet kasutada vaid siis, kui nende üle teostatakse järelevalvet või kui neile on antud täpsed juhised laadimisseadme ohutuks käsitsemiseks ja kui nad saavad aru laadimisseadmega seotud ohtudest. Vastasel korral tekib vales käsitsemisest põhjustatud kehavigastuste ja varalise kahju oht. Ärge jätke lapsi järelevalveta. Seeläbi tagate, et lapsed ei hakka laadijaga mängima. Lapsed tohivad laadimisseadet hooldada ja puhastada vaid täiskasvanute järelevalve all.

Otstarbekohane kasutamine

Laadija CA 18.0-LD on ette nähtud FLEX'i

- AP 18.0/2,5
- AP 18.0/5,0

tüüpi akude laadimiseks.

Akupinge peab vastama laadimiseadme laadimispingele. Vastasel juhul tekib tulekahju ja plahvatuse oht.

Laadija ohutusjuhised

- **Ärge jätke laadijat vihma ega niiskuse kätte.** Vee sissetungimine elektrilisse tööriista suurendab elektrilöögi ohtu.
- **Hoidke laadija puhas.** Mustus tekitab elektrilöögi ohtu.
- **Iga kord enne kasutamist kontrollige üle laadija, toitejuhe ja pistik.** Vigastuste tuvastamisel ärge laadijat kasutage. Ärge avage laadijat ise ja laske seda parandada vaid vastava ala spetsialistidel, kes kasutavad originaalvaruosi. Vigastatud laadija, toitejuhe ja pistik suurendavad elektrilöögi ohtu.
- **Aku vigastamisel ja ebaõigel käsitsemisel võib akust eralduda aure.** Ohutage ruumi, halva enesetunde korral pöörduge arsti poole. Aurud võivad ärritada hingamisteid.
- **Ärge pange laadija peale asju ega pange laadijat pehmele pinnale.** Ettevaatust, tuleoht!
- **Kontrollige alati, et võrgupinge vastab laadija andmeplaadile märgitud pingele.**

Ülevaade

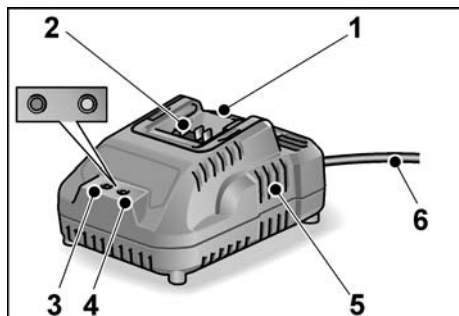

- 1 Aku pesa
- 2 Kontaktid
- 3 Veateadete LED (punane)

- 4 Laetuse taseme LED (roheline)
- 5 Ventilatsioonivad
- 6 Toitejuhe koos võrgupistikuga

Tehnilised andmed

Seade	Laadija CA 18.0-LD	
Sisendpinge	V~/Hz	220-240/ 50-60
Laadimispinge	V-	20
Laadimisaeg (sõltub laadimisolekust)	min	2,5 Ah: 60 5,0 Ah: 107
Töötemperatuur	°C	5–40
Kaal (ilma akuta)	kg	0,52
Kaitseklass	II / □	

Kasutusjuhend



ETTEVAATUST!

- Akusid ei tohi kunagi laadida temperatuuril alla 5 °C või üle 40 °C.
- Mitte laadida akusid paigas, kus on kõrge õhuniiskuskus või kõrge keskkonna temperatuur.
- Laadimise ajal ei tohi akusid ja akulaadijat kinni katta.

LEDide näidud



punane roheline

väljas	vilgub	Akut laetakse.
väljas	põleb	Laadimine on lõppenud. Järellaadimine.
		Vt selle kohta „Laadimine”.
vilgub	väljas	Aku on liiga kuum või liiga külm.
põleb	väljas	Aku või akulaadija on defektne.
		Vt selle kohta „Veateated”.

Laadimine

ETTEVAATUST!

Kaasasolevasse akulaadijasse panna ainult originaalakusid.

MÄRKUS

Laadimise ajal aku ja akulaadija soojenevad. See on normaalne!

- Ühendada pistik akulaadijasse. Veateadete LED ja laetuse taseme LED süttivad hetkeks.
- Lükake aku lõpuni akulaadijasse. Laetuse taseme LED vilgub ja akut laetakse. Kui aku on täis laetud, põleb laetuse taseme LED pidevalt.

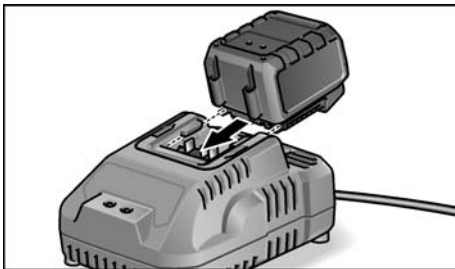

- Võtke aku akulaadijast välja.

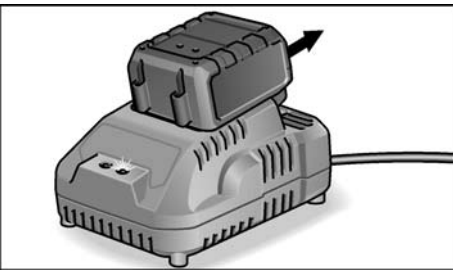

- Tõmmake võrgupistik välja.

Veateated

Kui pärast aku sisestamist akulaadijasse näitavad LEDid üht järgmistest näitudest, on akus või akulaadijas viga.

Veateadete LED põleb pidevalt:

- Aku on liiga kuum või liiga külm. Kui aku on saavutanud laadimistemperatuuri (5–40 °C), algab laadimine.

Veateadete LED vilgub või kumbki LED ei põle:

- Võtke aku akulaadijast välja. Kontrollige, et akulaadija ja aku kontaktid ei oleks määrdunud, vajaduse korral puhastage kontaktid. Paigaldage aku uuesti. Kui näit ei ole muutunud, on aku defektne. Vahetage aku välja või laske seda autoriseeritud teeninduses kontrollida.
- Kui näete seda veateadet ka teise akuga, on akulaadija vigane. Laske akulaadijat spetsiaaltöökogas kontrollida.

Hooldus ja korrashoid

HOIATUS!

Enne igasuguste tööde alustamist tõmmata pistik pistikupesast välja. Mitte kasutada vett ja vedelaid pesuvahendeid.

- Mustus ja tolm eemaldada korpusest pintli või kuiva lapiga.

Remonttööd

Remonttööd lasta teha ainult tootja poolt autoriseeritud klienditeeninduses. Joonised ja varuosade nimekirjad leiate meie kodulehelt: www.flex-tools.com

CE-Vastavus

Kinnitame ainuvastutajana, et „Tehnilised andmed“ all kirjeldatud toode on kooskõlas järgmiste direktiivide või normatiivsete dokumentidega:

EN 60335-1, EN 60335-2-29, EN 55014-1, EN 55014-2, EN 61000-3-2, EN 61000-3-3, 2014/35/EL, 2014/30/EL.

Tehnilise dokumentatsiooni eest

vastutav isik:

FLEX-Elektrowerkzeuge GmbH, R & D
Bahnhofstrasse 15, D-71711 Steinheim/Murr

Eckhard Rühle
Manager Research &
Development (R & D)

Klaus Peter Weinper
Head of Quality
Department (QD)

10.01.2019, FLEX-Elektrowerkzeuge GmbH
Bahnhofstrasse 15, D-71711 Steinheim/Murr

Jäätmekäitlus

HOIATUS!

Vanal seadmel lõigata toitejuhe ära ning teha see nii kasutuskõlbmatuks.



Ainult EL riikidele.

Ärge visake elektrilisi tööriistu olmeprügi hulka! Euroopa direktiivi 2012/19/EL elektri- ja elektroonikaseadmete jäätmete ja selle rahvusliku seaduse rakendamise järgi tuleb koguda kasutatud elektrilisi tööriistu eraldi ning anda need keskkonnasäästlikku jäätmete taaskasutamisele.



Jäätmete taaskasutamine prügilasse ladestamise asemel.

Suunata seade, tarvikud ja pakend keskkonnaohutusse taaskasutusse. Jäätmete liigiti kogumiseks on plastmaterjalist osad vastavalt tähistatud.

HOIATUS!

Akusid/patareisid mitte visata olmeprügisse, tulle ega vette. Kasutuskõlbmatuid akusid mitte avada.

Akusid/patareisid tuleb korjata ning suunata ümbertöötlusse või hävitada keskkonnasäästlikult.

Ainult EL riikidele:

Direktiivi 2006/66/EÜ järgi kuuluvad defektsed või kasutatud akud/patareid ümbertöötlusele.

MÄRKUS

Teavet jäätmekäitluse võimaluste kohta saate müüja käest!

Vastutuse välistamine

Tootja ja tema esindaja ei vastuta kahju ja töö katkemisest tingitud tulukaotuse eest, mille põhjustab toode või olukord, mis ei võimalda toodet kasutada.

Tootja ja tema esindaja ei vastuta kahju eest, mis on tekkinud asjatundmatu kasutamise või teiste tootjate toodete kasutamise tagajärjel.

Turiny

Naudojami simboliai	73
Simboliai ant įrankio	73
Jūsų saugumui	73
Bendras įrankio vaizdas	74
Techniniai duomenys	74
Nurodymai dirbant	74
Techninis aptarnavimas ir priežiūra ...	76
☞-Atitikimo deklaracija	76
Nurodymai utilizuoti	76
Atsakomybės pašalinimas	76

Naudojami simboliai

ĮSPĖJIMAS!

Nurodo betarpiškai gresiantį pavojų.
Nesilaikant nurodymų, gresia žūtis
arba sunkūs sužalojimai.

ATSARGIAI!

Nurodo potencialiai pavojingą situaciją.
Nesilaikant nurodymų, gresia susižeidimo
arba materialinių nuostolių pavojus.

NURODYMAS

Nurodo patarimus, kaip dirbti įrankiu
ir svarbią informaciją.

Simboliai ant įrankio



Prieš eksploatavimą perskaitykite naudojimo instrukciją!



Trumpajam jungimui atsparus saugos transformatorius



Prietaisas yra tinkamas naudoti tik uždaroje patalpoje.
Saugoti prietaisą nuo lietaus.
Elektrinį įrankį ir akumulatorius laikyti sausose patalpoje.



Nurodymai utilizuoti (žr. 76 psl.)!

Jūsų saugumui

ĮSPĖJIMAS!

Perskaitykite visus saugos nurodymus ir instrukcijas. Jeigu saugos nurodymų ir instrukcijų nesilaikoma, galimi elektros šokas, gaisras ir/arba sunkios traumos.
Visus saugos nurodymus ir instrukcijas saugokite ateičiai.

Prieš naudodamiesi krovikliu perskaitykite ir laikykitės:

- šios instrukcijos,
- „Bendrujų saugos taisyklių“, esančių pridedamoje knygelėje, naudojantis elektriniais įrankiais (spaudinio-Nr.: 315.915),
- naudojimo vietoje galiojančių taisyklių, siekiant išvengti nelaimingų atsitikimų.

Šis kroviklis nėra skirtas, kad juo dirbtų vaikai ar asmenys su fizinėmis, jutiminėmis ir dvasinėmis negaliomis arba asmenys, kuriems trūksta patirties arba žinių.

Šį kroviklį gali naudoti 8 metų ir vyresni vaikai bei asmenys su fizinėmis, jutiminėmis ir dvasinėmis negaliomis arba asmenys, kuriems trūksta patirties ar žinių, jei juos prižiūri atsakingas asmuo arba jie buvo instruktuoti, kaip saugiai naudoti kroviklį ir žino apie gresiančius pavojus. Priešingu atveju įrankis gali būti valdomas netinkamai ir kyla sužeidimų pavojus.

Prižiūrėkite vaikus. Taip bus užtikrinama, kad vaikai su krovikliu nežaistų. Vaikams draudžiama kroviklį valyti ir atlikti jo techninę priežiūrą, jei neprižiūri atsakingas suaugęs asmuo.

Naudojimas pagal paskirtį

Kroviklis CA 18.0-LD skirtas FLEX

- AP 18.0/2,5
- AP 18.0/5,0

tipų akumulatoriams įkrauti.

Akumulatoriaus įtampa turi sutapti su kroviklio akumulatoriaus įkrovimo įtampa. Priešingu atveju iškyla gaisro ir sprogdimo pavojus.

Saugos nuorodos dėl kroviklio

- **Saugokite kroviklį nuo lietaus ir drėgmės.** Į kroviklį patekęs vanduo padidina elektros smūgio riziką.
- **Prižiūrėkite, kad kroviklis visuomet būtų švarus.** Dėl užteršto kroviklio atsiranda elektros smūgio pavojus.
- **Kiekvieną kartą prieš pradėdami naudoti patikrinkite kroviklį, laidą ir kištuką.** Jei bus nustatyta gedimų, kroviklį toliau naudoti draudžiama. Neardykite kroviklio patys– jį gali remontuoti tik kvalifikuotas specialistas, naudodamas tik originalias atsargines dalis. Pažeistas kroviklis, laidas ar kištukas padidina elektros smūgio riziką.
- **Pažeidus akumuliatorių ar netinkamai jį naudojant, gali išsiveržti garai.** Išvėdinkite patalpą, o jei atsirado negalavimų, kreipkitės į gydytoją. Šie garai gali sudirginti kvėpavimo takus.
- **Nedėkite ant kroviklio jokių daiktų ir nestatykite jo ant minkšto paviršiaus.** Kyla gaisro pavojus.
- **Visada patikrinkite, ar el. tinklo įtampa atitinka kroviklio specifikacijų lentelėje nurodytą įtampą.**

Bendras įrankio vaizdas

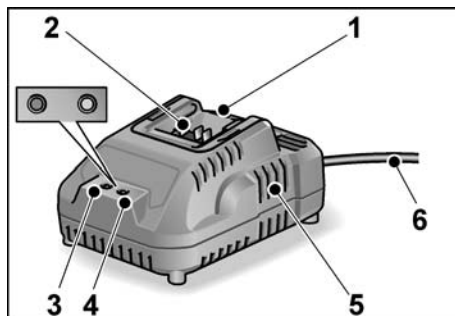

- 1 Akumulatoriaus įstatymo skyrius
- 2 Kontaktai
- 3 Klaidos pranešimo šviesos diodas (raudonas)
- 4 Įkrovimo būklės šviesos diodas (žalias)
- 5 Vėdinimo plyšiai
- 6 El. tinklo kabelis su el. tinklo kištuku

Techniniai duomenys



Prietaisas	Kroviklis CA 18.0-LD	
Įvesties įtampa	V~/Hz	220-240/ 50-60
Krovimo įtampa	V-	20
Įkrovimo laikas (priklausomai nuo būklės)	min	2,5 Ah: 60 min 5,0 Ah: 107
Darbo temperatūra	°C	5–40
Svoris (be akumulatoriaus)	kg	0,52
Saugos klasė	II / □	

Nurodymai dirbant

ATSARGIAI!

- Niekada nekraukite akumuliatorių, jei temperatūra yra mažesnė, nei 5 °C arba aukštesnė, nei 40 °C.
- Nekraukite akumuliatorių aplinkoje, kurioje yra didelis oro drėgnumas arba aukšta temperatūra.
- Kraudami neuždenkite akumuliatorių ir kroviklio.

Šviesos diodų indikatoriai

		
raudo- nas	žalias	
išjung- tas	mirksi	Akumuliatorius kraunamas.
išjung- tas	įjung- tas	Įkrauta. Palaikomas krovimas.
Žr. „Įkrovimo procesas“.		
mirksi	išjung- tas	Akumuliatorius per karštas arba per šaltas.
įjung- tas	išjung- tas	Sugedo akumuliatorius arba krovimo prietaisas.
Žr. „Klaidų pranešimai“.		

Įkrovimo procesas

ATSARGIAI!

Į kartu patiektą kroviklį dėkite tik originalius akumuliatorius.

NURODYMAS

Kraunant akumuliatorius ir krovimo prietaisus įkaista. Tai yra normalu!

- Kroviklio kištuką įkiškite į elektros tinklo lizdą.
Trumpam įsižiebia klaidos pranešimo ir įkrovimo būsenos šviesos diodai.
- Akumuliatorių iki galo įstumkite į krovimo prietaisą.
Mirksi įkrovimo būsenos šviesos diodas ir kraunamas akumuliatorius.
Kai akumuliatorius visiškai įkrautas, nuolat šviečia įkrovimo būsenos šviesos diodas.

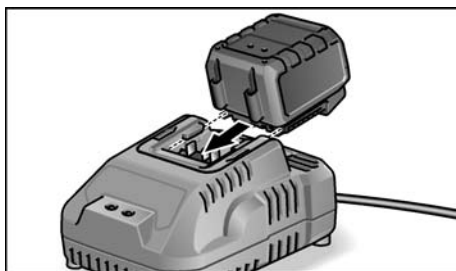

- Išimkite akumuliatorių iš krovimo prietaiso.

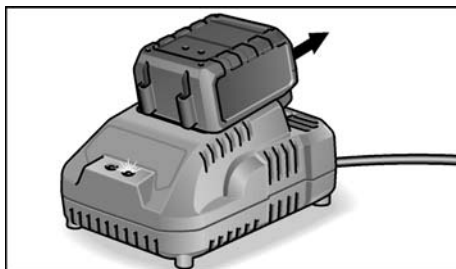

- Ištraukite kištuką iš tinklo lizdo.

Klaidų pranešimai

Jei įstačius akumuliatorių į krovimo prietaisą šviesos diodais pranešama apie vieną iš nurodytų būsenų, vadinasi, sugedo akumuliatorius arba krovimo prietaisas.

Klaidos pranešimo šviesos diodas šviečia nuolat:

- Akumuliatorius per karštas arba per šaltas. Kai akumuliatorius įkaista iki krovimo temperatūros (nuo 5 °C iki 40 °C), jis pradeda krauti.

Klaidos pranešimo šviesos diodas mirksi arba nešviečia nė vienas iš dviejų šviesos diodų:

- Išimkite akumuliatorių iš krovimo prietaiso. Patikrinkite, ar krovimo prietaiso ir akumuliatoriaus kontaktai neužteršti, jei reikia, nuvalykite. Vėl įstatykite akumuliatorių. Jeigu rodmuo toks pat, akumuliatorius yra sugedęs. Pakeiskite akumuliatorių arba paveskite patikrinti jį specializuotose dirbtuvėse.

- Jei įstačius kitą akumuliatorių vėl pasirodo šis klaidos pranešimas, vadinasi, sugedo krovimo prietaisas. Krovimo prietaisą nuneškite patikrinti į kvalifikuotas dirbtuves.

Techninis aptarnavimas ir priežiūra

ISPĖJIMAS!

Prieš atlikdami bet kokius įrankio priežiūros ar kt. darbus, ištraukite kištuką iš elektros tinklo lizdo. Nenaudokite vandens arba skystų valiklių.

- Ant korpuso susikaupusius nešvarumus ir dulkes nuvalykite teptuku arba sausa pašluoste.

Remontas

Remontuoti atiduokite tik į gamintojo įgaliotas dirbtuves.

Surinkimo brėžinius ir atsarginių dalių sąrašus rasite mūsų pagrindiniame puslapyje:

www.flex-tools.com

CE-Atitikimo deklaracija

Atsakingai pareiškiame, kad skirsnyje „Techniniai duomenys“ aprašytas gaminys atitinka tokius standartus arba normatyvinius dokumentus:

EN 60335-1, EN 60335-2-29, EN 55014-1, EN 55014-2, EN 61000-3-2, EN 61000-3-3, 2014/35/ES, 2014/30/ES.

Už techninę dokumentaciją atsakingas:
FLEX-Elektrowerkzeuge GmbH, R & D
Bahnhofstrasse 15, D-71711 Steinheim/Murr



Eckhard Rühle
Manager Research &
Development (R & D)

Klaus Peter Weinper
Head of Quality
Department (QD)

10.01.2019

FLEX-Elektrowerkzeuge GmbH
Bahnhofstrasse 15, D-71711 Steinheim/Murr

Nurodymai utilizuoti

ISPĖJIMAS!

Pašalinkite susidėvėjusių įrankių tinklo kabelį, kad jų nebūtų galima naudoti.



Tik ES šalyse.

Neišmeskite elektrinių įrankių į buitinių atliekų konteinerius!

Pagal Europos Sąjungos direktyvą Nr. 2012/19/ES dėl senų elektros ir elektroninių įrankių ir pagal šalies vidaus įstatymus pasenę elektriniai įrankiai turi būti renkami atskirai ir utilizuojami arba perdirbami taip, kad nekenktų aplinkai.



Antrinis žaliavų naudojimas vietoj atliekų tvarkymo.

Prietaisą, priedus ir pakuotę reikėtų atiduoti aplinką tausojančiam antriniam panaudojimui. Kad būtų galima tinkamai išrūgiuoti perdirbimui, plastikinės dalys yra paženklintos.

ISPĖJIMAS!

Nemeskite akumuliatorių į buitines atliekas, ugnį arba vandenį.

Atitarnavusių akumuliatorių neatidarykite.

Akumuliatorius reikia rinkti, pakartotinai panaudoti arba ekologiškai utilizuoti.

Tik ES šalyse:

Pagal 2006/66/EB direktyvą sugadintus arba sunaudotus akumuliatorius reikia pakartotinai panaudoti.



NURODYMAS

Informaciją apie utilizavimo galimybes gausite iš pardavėjo!

Atsakomybės pašalinimas

Gamintojas ir jo atstovai neatsako už nuostolius ir negautą pelną dėl darbinės veiklos nutraukimo, kurį sukėlė įrankis arba netinkamas įrankio naudojimas.

Gamintojas ir jo atstovai neatsako už nuostolius, jeigu buvo naudojamas ne pagal paskirtį arba kartu su kitų gamintojų produktais.

Saturs

Izmantotie simboli	77
Simboli uz instrumenta	77
Jūsu drošībai	77
Īss apskats	78
Tehniskā informācija	78
Lietošanas noteikumi	78
Tehniskā apkope un kopšana	80
Ļ-Atbilstība	80
Norādījumi par likvidēšanu	80
Atbildības izslēgšana	80

Izmantotie simboli

BRĪDINĀJUMS!

Apzīmē tiešu draudošu bīstamību.
Šī norādījuma neievērošanas gadījumā draud nāve vai ļoti smagas traumas.

UZMANĪBU!

Apzīmē iespējamu bīstamu situāciju.
Šī norādījuma neievērošanas gadījumā draud traumas vai materiāli zaudējumi.

NORĀDĪJUMS

Apzīmē izmantošanas ieteikumus un svarīgu informāciju.

Simboli uz instrumenta



Pirms ekspluatācijas izlasiet lietošanas pamācību!



Pret īssavienojumiem izturīgs drošības transformators



Ierīce piemērota tikai lietošanai telpās. Sargāt ierīci no lietus. Elektroinstrumentus un akumulatorus uzglabāt sausās telpās.



Norādījumi par likvidēšanu (sk. 80. lpp.)!

Jūsu drošībai

BRĪDINĀJUMS!

Izlasiet visus drošības tehnikas noteikumus un norādījumus. Drošības tehnikas noteikumu un norādījumu neievērošanas gadījumā var tikt izraisītas elektrotraumas, ugunsgrēks un/vai smagi ievainojumi.
Saglabājiet visus drošības tehnikas noteikumus un norādījumus nākotnei.
Pirms uzlādes aparāta lietošanas izlasiet un rīkojieties saskaņā ar:

- šo lietošanas pamācību,
- pievienotās brošūras „Vispārējiem drošības tehnikas norādījumiem“ darbā ar elektroinstrumentiem (Aprakstu-Nr.: 315.915),
- darba iecirknī paredzētajiem nelaimes gadījumu aizsardzības noteikumiem un instrukcijām.

Šī uzlādes aparāts nav paredzēta, lai to lietotu bērni un personas ar ierobežotām fiziskajām, sensorajām vai garīgajām spējām vai ar nepietiekošu pieredzi un zināšanām.

So uzlādes aparātu var lietot bērni no 8 gadu vecuma un personas ar ierobežotām psihiskajām, sensorajām vai garīgajām spējām un nepietiekošu pieredzi vai zināšanām pie nosacījuma, ka darbs notiek par viņu drošību atbildīgas personas uzraudzībā vai šī persona sniedz norādījumus par drošu apiešanos ar uzlādes aparātu un briesmām, kas saistītas ar tās lietošanu. Pretējā gadījumā pastāv savainošanās briesmas izstrādājuma nepareizas lietošanas dēļ. Uzraugiet bērnus. Tas ļaus nodrošināt, lai bērni nerotaļātos ar uzlādes aparātu. Bērni nedrīkst veikt uzlādes aparāta tīrīšanu un apkalpošanu bez pieaugušo uzraudzības.

Noteikumiem atbilstoša izmantošana

Uzlādes aparāts CA 18.0-LD ir paredzēts tipa

- AP 18.0/2,5
- AP 18.0/5,0

FLEX akumulatoru uzlādei.

Akumulatora spriegumam jāatbilst uzlādes aparāta nodrošinātajam akumulatora uzlādes spriegumam. Pretējā gadījumā var notikt aizdegšanās vai sprādziens.

Drošības norādījumi par uzlādes aparāta lietošanu

- **Sargājiet uzlādes aparātu no lietus vai mitruma.** Uzlādes ierīcē iekļūstot mitrumam, pieaug risks saņemt elektrisko triecienu.
- **Uzturiet uzlādes aparātu tīru.** Ja uzlādes ierīce ir netīra, pieaug risks saņemt elektrisko triecienu.
- **Ik reizi pirms lietošanas pārbaudiet uzlādes aparātu, tās elektrokabeli un kontaktdakšu.** Nelietojiet uzlādes ierīci, ja tā ir bojāta. Neatveriet uzlādes aparātu saviem spēkiem, bet nodrošiniet, lai tās remontu veiktu kvalificēts speciālists, nomainīti izmantojot oriģinālās rezerves daļas. Ja ir bojāta uzlādes aparāts, tās elektrokabelis un kontaktdakša, pieaug risks saņemt elektrisko triecienu.
- **Bojājuma vai nepareizas lietošanas rezultātā akumulators var izdalīt kaitīgus izgarojumus.** Šādā gadījumā izvēdiniet telpu un, ja jūtaties slikti, griezieties pie ārsta. Izgarojumi var izraisīt elpošanas ceļu kairinājumu.
- **Nelieciet uz uzlādes aparāta nekādus priekšmetus un nenovietojiet to uz mīkstas virsmas.** Pastāv aizdegšanās risks.
- **Vienmēr pārbaudiet, vai tīkla spriegums un uzlādes aparāta datu plāksnītes norādītajam spriegumam.**

Īss apskats

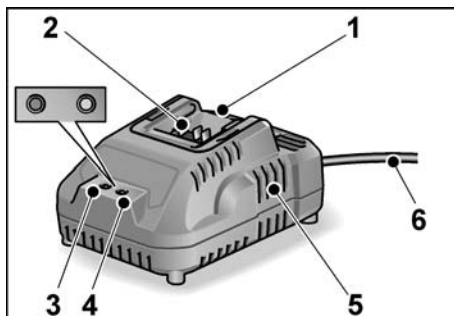

- 1 Akumulatora ievietošanas ligzda
- 2 Kontakti
- 3 Kļūdas paziņojuma gaismas diode (sarkana)
- 4 Uzlādes līmeņa gaismas diode (zaļa)
- 5 Ventilācijas spraugas
- 6 Elektrības kabelis ar kontaktdakšu

Tehniskā informācija



ierīce	Uzlādes aparāts CA 18.0-LD	
Ieejas spriegums	V~/Hz	220-240/50-60
Uzlādes spriegums	V-	20
Uzlādes laiks (atkarībā no uzlādes stāvokļa)	min min	2,5 Ah: 60 5,0 Ah: 107
Darba temperatūra	°C	5-40
Svars (bez akumulatora)	kg	0,52
Aizsargklase	II / □	

Lietošanas noteikumi

UZMANĪBU!

- *Nekad neuzlādējiet akumulatorus temperatūrā zem 5 °C vai virs 40 °C.*
- *Neuzlādējiet akumulatorus vidē ar augstu mitruma pakāpi vai augstu vides temperatūru.*
- *Uzlādēšanas procesa laikā nenosedziet akumulatorus un uzlādes aparātu.*

Gaismas diožu rādījumi

		
sarkana	zaļa	
nedeg	mirgo	Notiek akumulatora uzlāde.
nedeg	deg	Uzlādes process ir pabeigts. Notiek nepārtrauktā papilduzlāde. Šai nolūkā skatīt „Uzlādes process“.
mirgo	nedeg	Akumulators ir pārāk karsts vai pārāk auksts.
deg	nedeg	Akumulators vai uzlādes ierīce ir bojāta. Šai nolūkā skatīt „Kļūdas paziņojumi“.

Uzlādes process

UZMANĪBU!

Līdzpiegādātajā uzlādes aparātā ievietojiet tikai oriģinālakumulatorus.

NORĀDĪJUMS

Uzlādes laikā akumulators un uzlādes ierīce sasilst. Tas ir normāli!

- Iespraudiet uzlādes aparāta kontakt-dakšu.
Īsi iedegas kļūdas paziņojuma un uzlādes līmeņa gaismas diode.
- Ievietojiet akumulatoru uzlādes ierīcē līdz atdurei.
Uzlādes līmeņa gaismas diode mirgo un notiek akumulatora uzlāde.

Kad akumulators ir pilnīgi uzlādēts, uzlādes līmeņa gaismas diode deg nepārtraukti.

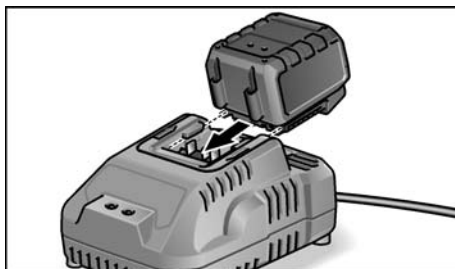

- Izņemiet akumulatoru no uzlādes ierīces.

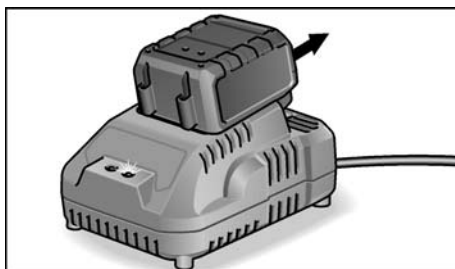

- Atvienojiet spraudni.

Kļūdas paziņojumi

Akumulators vai uzlādes ierīce ir bojāta, ja pēc akumulatora ievietošanas uzlādes ierīcē gaismas diodes deg tālāk norādītajos veidos.

Kļūdas paziņojuma gaismas diode deg nepārtraukti:

- Akumulators ir pārāk karsts vai pārāk auksts. Kad akumulators sasniedz uzlādes temperatūru (5 °C–40 °C), sākas uzlādes process.

Kļūdas paziņojuma gaismas diode mirgo vai nedeg neviena no diodēm:

- Izņemiet akumulatoru no uzlādes ierīces. Pārbaudiet un nepieciešamības gadījumā noīriet uzlādes ierīces un akumulatora kontaktvirsmas. Atkārtoti ievietojiet akumulatoru. Ja rādījums nemainās, akumulators ir bojāts. Nomainiet akumulatoru vai nogādājiet to servisa darbnīcā pārbaudei.

- Ja šāds kļūdas paziņojums parādās arī ar citu akumulatoru, bojāta ir uzlādes ierīce. Lieciet pārbaudīt uzlādes ierīci darbnīcā.

Tehniskā apkope un kopšana

BRĪDINĀJUMS!

Pirms visu apkopes darbu uzsākšanas atvienojiet tīkla kontaktdakšu. Neizmantojiet ūdeni un šķidrums tīrīšanas līdzekļus.

- Notīriet no korpusa nefīrumus un putekļus ar otu vai sausu lupatu.

Remontdarbi

Remontdarbus jāveic tikai ražotāja autorizētā klientu servisa darbnīcā.

Daļu izkārtojuma attēlus un rezerves daļu sarakstus Jūs atradīsim mūsu mājas lapā:

www.flex-tools.com

CE -Atbilstība

Uz savu atbildību deklarējam, ka sadaļā „Tehniskā informācija” aprakstītais izstrādājums atbilst šādiem standartiem vai normatīvajiem dokumentiem:

EN 60335-1, EN 60335-2-29, EN 55014-1,
EN 55014-2, EN 61000-3-2, EN 61000-3-3,
2014/35/ES, 2014/30/ES.

Par tehnisko dokumentāciju atbild:
FLEX-Elektrowerkzeuge GmbH, R & D
Bahnhofstrasse 15, D-71711 Steinheim/Murr



Eckhard Rühle
Manager Research &
Development (R & D)

Klaus Peter Weinper
Head of Quality
Department (QD)

10.01.2019

FLEX-Elektrowerkzeuge GmbH
Bahnhofstrasse 15, D-71711 Steinheim/Murr

Norādījumi par likvidēšanu

BRĪDINĀJUMS!

Nodrošiniet nolietoto ierīču nelietojamību, likvidējot to tīkla kabeli.



Tikai ES valstīm.

Nelikvidējiet elektroinstrumentus kopā ar parastajiem atkritumiem.

Vadoties pēc Eiropas 2012/19/ES direktīvas „Par vecām elektronikas un elektroiekārtām” un ietverot nacionālajā likumdošanā, nepieciešama nolietotu elektroinstrumentu šķirota savākšana un nodošana atbilstošai, vidi saudzējošai pārstrādei.



Izejvielu pārstrāde atkritumu likvidēšanas vietā.

Ierīcei, aprīkojumam un iepakojumam nepieciešama vides aizsardzības noteikumiem atbilstosa utilizēšana.

Plastmasas detaļas ir apzīmētas tīrai šķirņu pārstrādei no jauna.

BRĪDINĀJUMS!

Nemetiet akumulatorus/baterijas mājas atkritumos, ugunī vai ūdenī.

Neatveriet nolietotus akumulatorus.

Akumulatorus/baterijas jāsavāc, jāpārstrādā un jālikvidē, saudzējot apkārtējo vidi.

Tikai ES valstīm:

Saskaņā ar 2006/66/EK direktīvu bojātus vai nolietotus akumulatorus/baterijas jāpārstrādā.



NORĀDĪJUMS

Informāciju par ierīces likvidēšanas iespējām var saņemt specializētajā veikalā.

Atbildības izslēgšana

Ražotājs un viņa pārstāvis nav atbildīgi par zaudējumiem un peļņas zudumiem uzņēmuma darbības pārtraukšanas gadījumā, kurš tika izraisīts ražojuma vai ražojuma neiespējamās izmantošanas dēļ. Ražotājs un viņa vietnieks nav atbildīgi par materiālajiem zaudējumiem, kuri tika izraisīti, ierīci neprasmīgi izmantojot vai izmantojot to savienojumā ar citu ražotāju izstrādājumiem.

Содержание

Используемые символы	81
Символы на приборе	81
Для Вашей безопасности	81
Краткий обзор	82
Технические данные	83
Инструкция по эксплуатации	83
Техобслуживание и уход	84
Соответствие нормам СЕ	84
Указания по утилизации	85
Исключение ответственности	85

Используемые символы

ПРЕДУПРЕЖДЕНИЕ!

Обозначает непосредственно угрожающую опасность. Невыполнение этого указания может повлечь за собой тяжелые телесные повреждения или даже смерть.

ВНИМАНИЕ!

Обозначает возможность возникновения опасной ситуации. Невыполнение этого указания может повлечь за собой телесные повреждения или материальный ущерб.

ПРИМЕЧАНИЕ

Обозначает советы по использованию и важную информацию.

Символы на приборе



Перед вводом в эксплуатацию прочтите инструкцию по эксплуатации!



Трансформатор безопасности с защитой от коротких замыканий



Устройство предназначено только для использования в помещениях. Не допускать попадания дождя на устройство. Хранить электроинструмент и аккумуляторы в сухих помещениях.



Указания по утилизации (см. стр 85)!

Для Вашей безопасности

ПРЕДУПРЕЖДЕНИЕ!

Прочитайте все указания по технике безопасности и инструкции. Упущения при соблюдении указаний по технике безопасности и инструкций могут привести к поражению электрическим током, пожару и/или тяжелым травмам. **Храните все указания по технике безопасности и инструкции для использования в будущем.**

Перед использованием зарядного устройства прочитайте указания и следовать им:

- в данной инструкции по эксплуатации,
- в разделе «Общие указания по технике безопасности» при обращении с электроинструментами, во входящей в комплект поставки брошюре (№ документации: 315.915),
- в правилах и предписаниях по предотвращению несчастного случая, действующих на месте эксплуатации электроинструмента.

Это зарядное устройство не предназначено для использования детьми и лицами с ограниченными физическими, сенсорными или умственными способностями или недостаточным опытом и знаниями. Пользоваться этим зарядным устройством лицам с ограниченными физическими, сенсорными или умственными способностями или недостаточным опытом и знаниями и детям в возрасте 8 лет и старше разрешается только под присмотром или если они

прошли инструктаж на предмет надежного использования зарядного устройства и понимают, какие опасности исходят от него. Иначе существует опасность неправильного использования или получения травм.

Смотрите за детьми. Дети не должны играть с зарядным устройством.

Производить очистку и техническое обслуживание зарядного устройства детям разрешается только под присмотром.

Использование по назначению

Зарядное устройство CA 18.0-LD предназначено для зарядки аккумуляторов FLEX типов

- AP 18.0/2,5
- AP 18.0/5,0

Напряжение аккумулятора должно подходить к зарядному напряжению зарядного устройства. Иначе существует опасность пожара и взрыва.

Указания по технике безопасности для зарядного устройства

- **Защищайте зарядное устройство от дождя и сырости.** Проникновение воды в зарядное устройство повышает риск поражения электротоком.
- **Содержите зарядное устройство в чистоте.** Загрязнения вызывают опасность поражения электротоком.
- **Перед каждым использованием проверяйте зарядное устройство, кабель и штепсельную вилку.** Не пользуйтесь зарядным устройством с обнаруженными повреждениями.

Не вскрывайте самостоятельно зарядное устройство, а поручайте ремонт квалифицированному специалисту и обязательно с использованием оригинальных запчастей.

Поврежденные зарядные устройства, кабель и штепсельная вилка повышают риск поражения электротоком.

- При повреждении и ненадлежащем использовании аккумулятора может выделяться газ. Обеспечьте приток свежего воздуха и при возникновении жалоб обратитесь к врачу. Газы могут вызвать раздражение дыхательных путей.
- Не кладите предметы на зарядное устройство и не ставьте его на мягкие поверхности. Существует опасность пожара.
- Всегда проверяйте соответствует ли напряжение сети напряжению, указанному на типовой табличке зарядного устройства.

Краткий обзор

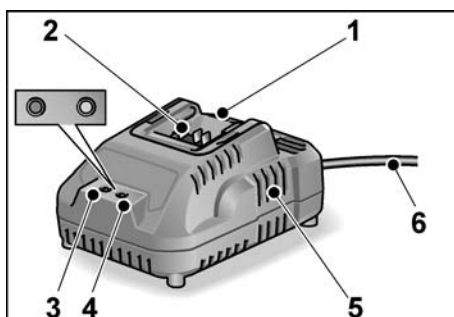

- 1 Гнездо для аккумулятора
- 2 Контакты
- 3 Светодиод сигнализации об ошибке (красный)
- 4 Светодиод уровня заряда (зеленый)
- 5 Вентиляционные прорези
- 6 Сетевой кабель со штекером

Технические данные

Устройство	Зарядное устройство CA 18.0-LD	
Входное напряжение	В~/Гц	220-240/ 50-60
Зарядное напряжение	В-	20
Время зарядки (в зависимости от состояния зарядки)	мин	2,5 Ач: 60
	мин	5,0 Ач: 107
Рабочая температура	°С	5–40
Вес (без аккумулятора)	кг	0,52
Класс защиты	II / □	

Инструкция по эксплуатации

ВНИМАНИЕ!

- Ни в коем случае не заряжать аккумуляторы при температурах ниже 5 °С или выше 40 °С.
- Не следует заряжать аккумуляторы в помещении с повышенной влажностью воздуха или температурой.
- Аккумуляторы и зарядное устройство во время процесса зарядки ничем нельзя накрывать.

Светодиодная индикация

		красный	зеленый
выкл	мигает	Аккумулятор заряжается.	
выкл	вкл	Процесс зарядки завершен. Постоянная подзарядка.	
См. «Процесс зарядки».			

		красный	зеленый
мигает	выкл	Аккумулятор слишком горячий/холодный.	
вкл	выкл	Неисправность аккумулятора/зарядного устройства.	
См. «Сообщения об ошибке».			

Процесс зарядки

ВНИМАНИЕ!

В имеющееся в комплекте поставки зарядное устройство можно вставлять лишь фирменные аккумуляторы.

ПРИМЕЧАНИЕ

Во время зарядки аккумуляторы и зарядное устройство нагреваются. Это нормально!

- Вставьте вилку зарядного устройства в розетку. Светодиод сигнализации об ошибке и светодиод уровня заряда загорятся на короткое время.
- Задвиньте аккумулятор до упора в зарядное устройство. Индикатор уровня заряда замигает — выполняется зарядка аккумулятора. После завершения процесса зарядки светодиод уровня заряда аккумулятора горит непрерывно.

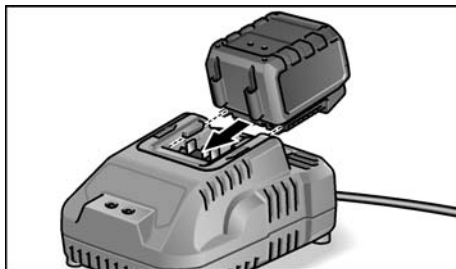

- Извлеките аккумулятор из зарядного устройства.

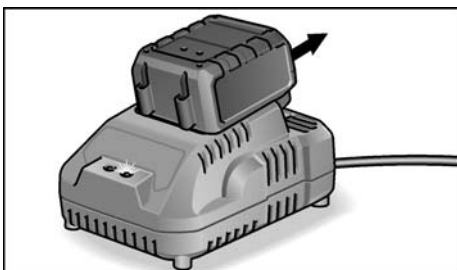

- Извлеките сетевой штекер из розетки.

Сообщения об ошибке

Если после установки аккумулятора в зарядное устройство имеет место одна из следующих светодиодных индикаций, это указывает на неисправность аккумулятора/зарядного устройства.

Светодиод сообщения об ошибке горит непрерывно:

- Аккумулятор слишком горячий или слишком холодный. Когда аккумулятор достигнет температуры заряда (5 °C...40 °C), начнется процесс зарядки.

Светодиод сигнализации об ошибке мигает или не горит ни один из двух светодиодов:

- Извлеките аккумулятор из зарядного устройства. Проверьте контакты на зарядном устройстве и на аккумуляторе на отсутствие загрязнений, при необходимости очистите их. Снова установите аккумулятор. Если индикация осталась прежней, то аккумулятор неисправен. Замените аккумулятор или сдайте его в специализированную мастерскую для проверки.
- Если при зарядке другого аккумулятора появляется такое же сообщение об ошибке, неисправно зарядное устройство. Сдайте зарядное устройство на проверку в специализированную мастерскую.

Техобслуживание и уход



ПРЕДУПРЕЖДЕНИЕ!

Перед любыми работами извлекать вилку из розетки. Не использовать воду или жидкие чистящие средства.

- Загрязнения и пыль следует смести с корпуса электроинструмента с помощью кисточки или сухой тряпки.

Ремонтные работы

Ремонтные работы должны проводиться исключительно в сервисной мастерской, авторизованной изготовителем.

Покомпонентное изображение и списки запасных частей Вы найдете на нашем сайте в Интернете:

www.flex-tools.com

Соответствие нормам CE

Мы заявляем с исключительной ответственностью, что изделие, описанное в разделе «Технические данные», соответствует следующим нормам или нормативным документам:
EN 60335-1, EN 60335-2-29, EN 55014-1, EN 55014-2, EN 61000-3-2, EN 61000-3-3, 2014/35/EU, 2014/30/EU.

Ответственная за техническую документацию компания:
FLEX-Elektrowerkzeuge GmbH, R & D
Bahnhofstrasse 15, D-71711 Steinheim/Murr

Eckhard Rühle
Manager Research &
Development (R & D)

Klaus Peter Weiper
Head of Quality
Department (QD)

10.01.2019

FLEX-Elektrowerkzeuge GmbH
Bahnhofstrasse 15, D-71711 Steinheim/Murr

Указания по утилизации

ПРЕДУПРЕЖДЕНИЕ!

Отработавшие свой срок приборы вывести из употребления путем отрезания сетевого кабеля.



Только для стран ЕС.

Не выбрасывайте электроинструменты в мусор вместе с бытовыми отходами! Согласно Европейской Директиве 2012/19/ЕС относительно старых электрических и электронных приборов и ее реализации в национальном законодательстве, использованные электроинструменты должны собираться отдельно от прочих отходов и подвергаться экологически чистой вторичной переработке.

Регенерация сырья вместо утилизации отходов.

Изделие, принадлежности и упаковка подлежат сбору для экологически целесообразного повторного использования. Пластмассовые элементы обозначены в целях сортировки для повторного использования.

ПРЕДУПРЕЖДЕНИЕ!

Аккумуляторы/батареи нельзя выбрасывать вместе с домашними отходами, бросать их в огонь или воду. Отработанные аккумуляторы нельзя открывать.

Аккумуляторы/батареи следует собирать и затем сдавать в специальные приемные пункты, ответственные за их экологичную утилизацию.

Только для стран, входящих в ЕС:

Вышедшие из строя или отработанные аккумуляторы/батареи должны утилизироваться согласно указаниям, содержащимся в Директиве 2006/66/EG.

ПРИМЕЧАНИЕ

Информацию о возможных методах утилизации можно получить в специализированной торговле!

Исключение ответственности

Изготовитель и его представитель не несут ответственности за ущерб и упущенную прибыль в результате прерывания деловой деятельности, которые вызваны изделием или невозможностью использования изделия.

Изготовитель и его представитель не несут ответственности за повреждения, возникшие в результате использования изделия не по назначению или при его использовании с изделиями других изготовителей.

FLEX-Elektrowerkzeuge GmbH
Bahnhofstr. 15
71711 Steinheim/Murr

Tel. +49 (0) 7144 828-0
Fax +49 (0) 7144 25899

info@flex-tools.com
www.flex-tools.com
