

FLEX

ELEKTROWERKZEUGE

IW 1/2" 750 18.0-EC

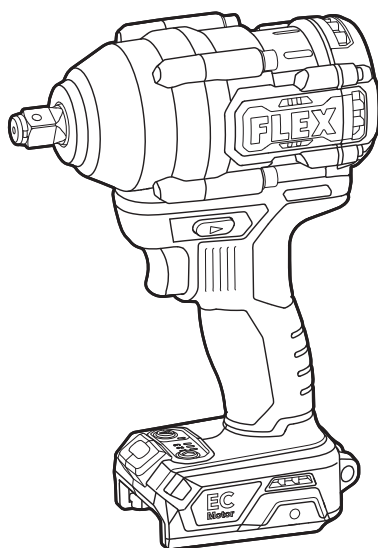

de	Originalbetriebsanleitung.....	6
en	Original operating instructions.....	14
fr	Notice d'instructions d'origine	20
it	Istruzioni per l'uso originali.....	27
es	Instrucciones de funcionamiento originales.....	34
pt	Instruções de serviço originais	41
nl	Originele gebruiksaanwijzing.....	48
da	Originale driftsvejledning	55
no	Originale driftsanvisningen.....	62
sv	Originalbruksanvisning	68
fi	Alkuperäinen käyttöohjekirja.....	74
el	Αυθεντικές οδηγίες χειρισμού	80
tr	Orijinal işletme kılavuzu.....	88
pl	Instrukcja oryginalna	94
hu	Eredeti üzemeltetési útmutató	102
cs	Originální návod k obsluze	109
sk	Originálny návod na obsluhu	116
hr	Originalna uputa za rad.....	123
sl	Izvirno navodilo za obratovanje	129
ro	Instrucțiuni de funcționare originale.....	136
bg	Оригинално упътване за експлоатация	143
ru	Оригинальная инструкция по эксплуатации.....	151
et	Originaalkasutusjuhend	159
lt	Originali naudojimo instrukcija	165
lv	Lietošanas pamācības oriģināls.....	172
ar	ترجمة لإرشادات التشغيل الأصلية.....	179

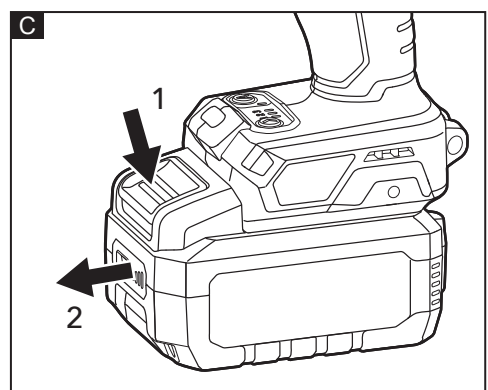
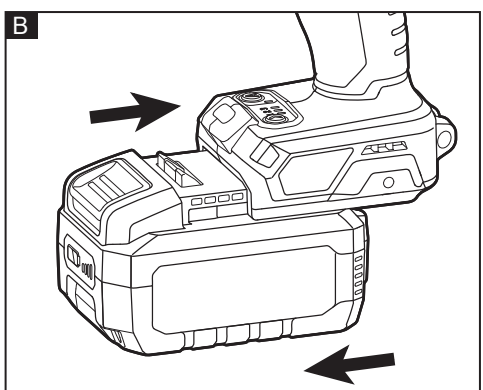
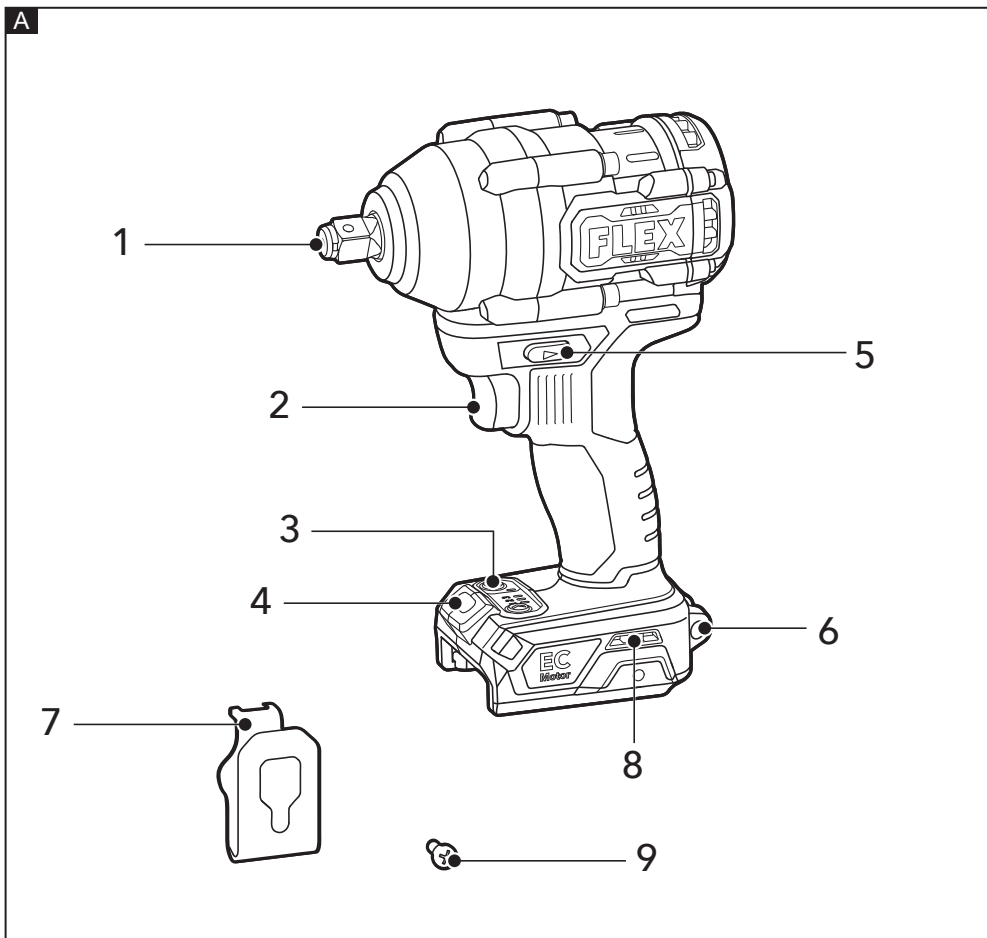

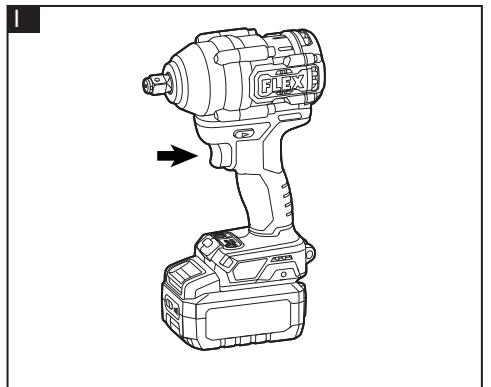
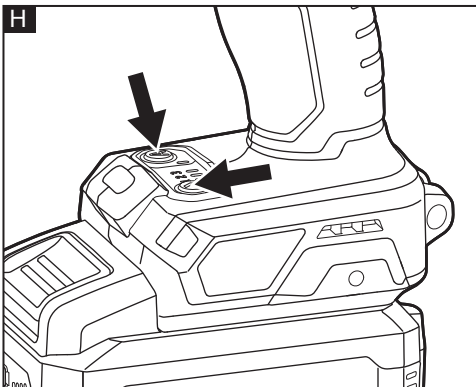
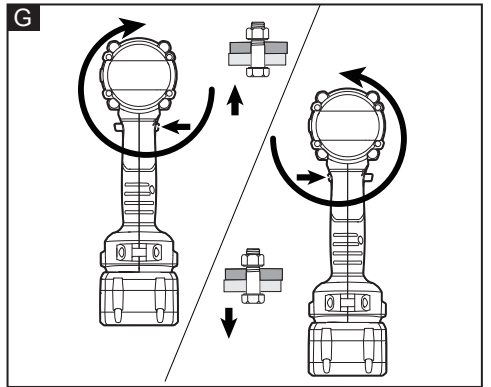
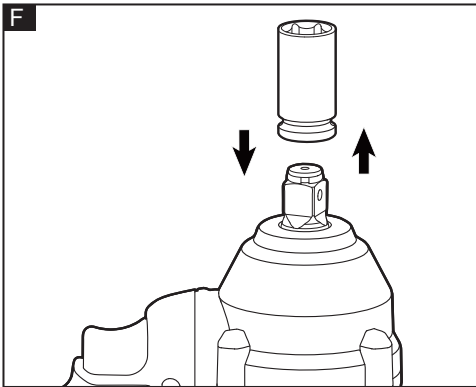
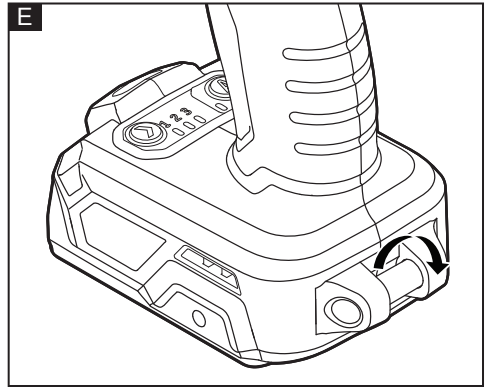
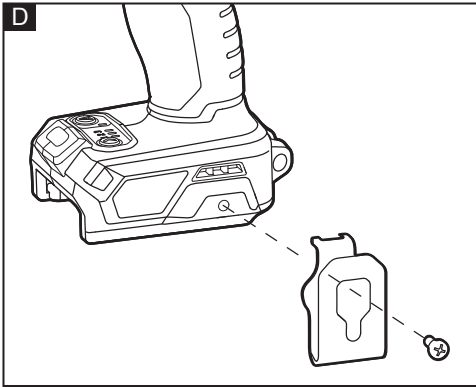

J

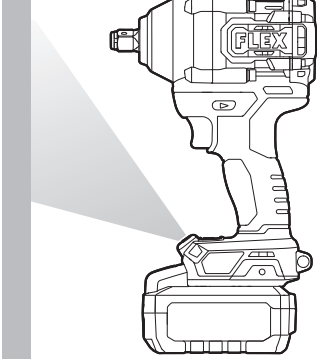

K

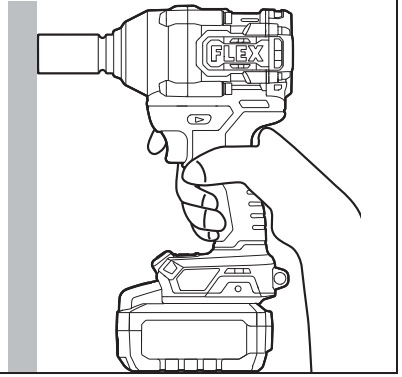

In diesem Handbuch verwendete Symbole



WARNUNG!

Kennzeichnet eine drohende Gefahr. Die Nichtbeachtung dieser Warnung kann zum Tod oder zu schweren Verletzungen führen.



VORSICHT!

Kennzeichnet eine möglicherweise gefährliche Situation. Die Nichtbeachtung dieser Warnung kann zu leichten Verletzungen oder Sachschäden führen.



ANMERKUNG

Kennzeichnet Anwendungstipps und wichtige Informationen.

Symbole auf dem Elektrowerkzeug

V Volts

/min Drehzahl



Um die Verletzungsgefahr zu verringern, lesen Sie die Betriebsanleitung!



Entsorgungshinweise für Altgeräte (siehe Seite 12)!

Zu Ihrer Sicherheit



WARNUNG!

Lesen Sie folgende Informationen vor dem Gebrauch des Elektrowerkzeugs:

- die vorliegende Betriebsanleitung
- die „Allgemeinen Sicherheitshinweise“ zur Handhabung von Elektrowerkzeugen im beiliegenden Heft (Broschüre-Nr.: 315.915),
- die aktuell gültigen Betriebsvorschriften und die Unfallverhütungsvorschriften

Dieses Elektrowerkzeug befindet sich auf dem neuesten Stand der Technik und wurde in Übereinstimmung mit den anerkannten Sicherheitsvorschriften konstruiert. Dennoch kann das Elektrowerkzeug während

der Verwendung eine Gefahr für das Leben und die Gesundheit des Benutzers oder eines Dritten darstellen oder das Elektrowerkzeug oder andere Gegenstände können beschädigt werden.

Der Akku-Schlagschrauber darf nur

- bestimmungsgemäß und
- in einwandfreiem Zustand verwendet werden.

Mängel, die die Sicherheit beeinträchtigen, müssen unverzüglich behoben werden.

Bestimmungsgemäße Verwendung

Der Akku-Schlagschrauber ist für folgende Zwecke vorgesehen:

- für den gewerblichen Einsatz in Industrie und Handwerk,
- zum Befestigen und Lösen von Schrauben, Muttern und diversen Befestigungsmitteln mit Gewinde

Sicherheitshinweise für Schlagschrauber



WARNUNG!

Beachten Sie alle Warnhinweise, Anweisungen, Abbildungen und technischen Daten, die diesem Elektrowerkzeug beigefügt sind. Die Nichtbeachtung der unten aufgeführten Anweisungen kann zu Stromschlägen, Bränden und/oder schweren Verletzungen führen. Bewahren Sie alle Warn- und Bedienungshinweise für Nachschlagewecke auf.

- **Halten Sie das Elektrowerkzeug an den isolierten Griffflächen fest, wenn Arbeiten ausgeführt werden, bei denen das Befestigungsmittel verdeckte Leitungen oder das eigene Netzkabel treffen kann.** Wenn das Befestigungsmittel auf eine Strom führende Leitung trifft, werden auch die frei liegenden Metallteile des Elektrowerkzeugs leitend. Dadurch besteht für den Bediener Stromschlaggefahr.

Geräuschpegel und Schwingungen

Die Geräusch- und Vibrationswerte wurden gemäß EN 62841 ermittelt.

Der mit A bewertete Geräuschpegel des Elektrowerkzeugs beträgt normalerweise:

- Schalldruckpegel L_{pA} : 87,0 dB(A)
 - Schalleistungspegel L_{WA} : 98,0 dB(A)
 - Unsicherheit: K = 3 dB
- Vibrationsgesamtwert:
- Emissionswert a_h : 17,9 m/s²
 - Unsicherheit: K = 1,5 m/s²
- Wiederholte Stoßschwingungen(p_f):1544 m/s²
- Unsicherheit: K=92 m/s²

**VORSICHT!**

Die angegebenen Messwerte beziehen sich auf neue Elektrowerkzeuge. Durch den täglichen Gebrauch ändern sich die Geräusch- und Schwingungswerte.

**ANMERKUNG**

Die angegebenen Schwingungsgesamtwerte und Geräuschemissionswerte wurden nach einem genormten Prüfverfahren gemessen und können zum Vergleich eines Werkzeugs mit einem anderen verwendet werden. Sie können auch für eine vorläufige Einschätzung der Exposition verwendet werden.

Der angegebene Schwingungs- und Geräuschemissionspegel repräsentiert die Haupteinsatzbereiche des Werkzeugs. Wenn das Werkzeug jedoch für andere Anwendungen, mit anderem Zubehör oder unzureichender Wartung eingesetzt wird, können die Schwingungs- und Geräuschemissionswerte abweichen. Dies kann die Exposition über den gesamten Arbeitszeitraum erheblich erhöhen. Für eine genaue Abschätzung der Schwingungs- und Geräuschemissionen sollten auch die Zeiten berücksichtigt werden, in denen das Werkzeug ausgeschaltet ist oder zwar läuft, aber nicht tatsächlich im Einsatz ist. Dies kann die Exposition über den gesamten Arbeitszeitraum erheblich reduzieren. Legen Sie zusätzliche Sicherheitsmaßnahmen zum Schutz des Bedieners vor den Auswirkungen von Schwingungen und Lärm fest, wie z. B.: Wartung des Werkzeugs und des Zubehörs, Warmhalten der Hände, Organisation der Arbeitsabläufe.

**VORSICHT!**

Tragen Sie bei einem Schalldruck über 85 dB(A) einen Gehörschutz.

Technische Daten

Tool		IW 1/2" 750 18.0-EC
Typ		Schlagschrauber
Nennspannung	V DC	18
Leerlaufdrehzahl	r.p.m	0-500/0-1300/ 0-2300
Max. Schlagzahl	bpm	2800
Maximales Drehmoment	N	750
Gewicht	kg	1,9*
Akku	18 V	AP 18...Serie AP 18...XT Serie
Betriebs-temperatur	-10~40°C	
Lager-temperatur	< 50°C	
Lade-temperatur	4 - 40 °C	
Ladegerät	CA 18...Serie CA 12/18...Serie	

*Maßangabe ohne Akku (das Akkugewicht ist auf www.flex-tools.com angegeben), ohne Werkzeug.

Übersicht (siehe Abbildung A)

Die Nummerierung der Produkteigenschaften bezieht sich auf die Seite mit der Geräteabbildung.

- 1 1/2" Vierkantantrieb**
- 2 Variabler Drehzahlwählschalter**
- 3 Drehzahlanzeige**
- 4 LED-Lampe**
- 5 Richtungsschalter (Rechtslauf/verriegelte Mittelstellung/Linkslauf)**
- 6 Riemenbefestigung**
Zum Anbringen eines Handgelenkriemens (nicht im Lieferumfang enthalten), der das Werkzeug vor dem Herunterfallen sichert.
- 7 Gürtelclip**
- 8 Öffnung**
- 9 Befestigungsschraube**

Bedienung

WARNUNG!

Entfernen Sie den Akku, bevor Sie Arbeiten am Elektrowerkzeug durchführen.

Vor dem Einschalten des Elektrowerkzeugs

Packen Sie den Akku-Schlagschrauber aus und überprüfen Sie, ob Teile fehlen oder beschädigt sind.

ANMERKUNG

Die Akkus sind bei Auslieferung nicht vollständig geladen. Laden Sie die Akkus vor der ersten Inbetriebnahme vollständig auf. Siehe Bedienungsanleitung des Ladegeräts.

Einsetzen/Wechseln des Akkus

- Schieben Sie den aufgeladenen Akku in das Elektrowerkzeug, bis er hörbar einrastet (siehe Abbildung B).
- Zum Entfernen drücken Sie die Entriegelungstaste und ziehen den Akku heraus (siehe Abbildung C).

VORSICHT!

Wenn das Gerät nicht in Gebrauch ist, schützen Sie die Akkukontakte. Lose Metallteile können die Kontakte kurzschließen. Dadurch besteht Explosions- und Brandgefahr!

Abnehmbarer Gürtelclip

Das Gerät ist mit einem abnehmbaren Gürtelclip ausgestattet, der zum bequemen Transport auf der Seite des Geräts angebracht werden kann.

- Nehmen Sie den Akku aus dem Gerät.
- Lassen Sie die Feder und die Öffnung des Gürtelclips 7 mit der Öffnung 8 und der Gewindeaufnahme am Boden des Geräts fluchten (siehe Abb. D).
- Setzen Sie die Schraube 9 ein und ziehen Sie die Schraube mit einem Schraubendreher (nicht mitgeliefert) fest.

Befestigung des Riemens

- Dient zum Anbringen eines Handgelenkriemens (nicht im Lieferumfang enthalten), um die Gefahr zu verringern, dass das Werkzeug herunterfällt. Legen Sie den Riemen beim Transportieren des Geräts um die Hand (siehe Abbildung E).

Anbringen und Entfernen der Kraftstecknuss (siehe Abb. F)

VORSICHT!

Bewegen Sie den Richtungsschalter 5 in die mittlere Position, bevor Sie Arbeiten am Elektrowerkzeug verrichten.

Stellen Sie sicher, dass die Kraftstecknuss und das Befestigungsteil nicht beschädigt sind, bevor Sie die Kraftstecknuss anbringen.

- Richten Sie den Vierkant der Kraftstecknuss am Vierkantantrieb 1 aus und schieben Sie die Kraftstecknuss bis zum Anschlag auf den Vierkantantrieb.
- Klopfen Sie bei Bedarf leicht darauf.
- Ziehen Sie die Kraftstecknuss zum Entfernen einfach ab.

WARNUNG!

Die Kraftstecknuss kann nach längerem Gebrauch heiß sein. Verwenden Sie Schutzhandschuhe, wenn Sie die Kraftstecknuss vom Werkzeug entfernen, oder lassen Sie die Kraftstecknuss zuerst abkühlen.

Richtungsvorwahl (siehe Abbildung G)

VORSICHT!

Zum Ändern der Drehrichtung muss das Elektrowerkzeug gestoppt sein.

Stellen Sie den Richtungsschalter 5 auf die gewünschte Position:

- Um Schrauben oder Muttern festzuziehen, stellen Sie den Richtungsschalter ganz nach links
- Um Schrauben oder Muttern zu lösen, stellen Sie den Richtungsschalter ganz nach rechts.
- Um die Gefahr eines versehentlichen Anlaufs bei Nichtgebrauch zu verringern, stellen Sie den Richtungsschalter auf „OFF“ (mittlere Verriegelungsposition).

ANMERKUNG

Der Schlagschrauber läuft nur, wenn der Richtungsschalter ganz links oder rechts eingerastet ist.

⚠️ WARNUNG!
Akkubetriebene Werkzeuge sind immer in betriebsbereitem Zustand. Daher sollte der Richtungsschalter immer in der Mittelstellung verriegelt sein, wenn das Werkzeug nicht verwendet wird oder wenn Sie es an Ihrer Seite tragen.

Modusauswahl (siehe Abbildung H)

⚠️ VORSICHT!
 Ihr Werkzeug ist mit einem Drehzahlbedienfeld 3 ausgestattet, das sich am Fuß des Werkzeugs befindet und aus der Antriebs-Steuertaste - Taste „A“ - und LED-Anzeigen für die Arbeitsmodus besteht.

Mit der Antriebs-Steuertaste kann zwischen drei Betriebsarten ausgewählt werden: Drehmoment regeln, Drehzahl (U/min) regeln und Schlaggeschwindigkeit (IPM) für einen Einsatzzweck einstellen. Die Betriebsarten 1, 2 und 3 sind die einzigen Modi, bei denen die Drehzahl mit dem variablen Drehzahlwählschalter reguliert wird.

Auswahl der Antriebs-Steuerefunktion:

- Stelle Sie zunächst fest, welche Betriebsart aktiv ist. Dazu drücken Sie entweder den Hauptschalter und lassen Sie ihn wieder los, oder Sie drücken die Antriebs-Steuertaste oder den „A“ Schalter direkt ohne den Hauptschalter zu betätigen. Die LED-Anzeige unter der Modusnummer

- leuchtet auf, um die derzeit aktive Betriebsart anzuzeigen.
- Drücken Sie kurz die Antriebs-Steuertaste (kürzer als 0,5 Sekunden), um zwischen den 3 Betriebsarten umzuschalten. Die Drehmomentstufe wechselt mit jedem Tastendruck. Weitere Einzelheiten finden Sie in der folgenden Tabelle.

„A“ ist ein spezieller Modus, der sowohl mit Rechtslauf zum Anziehen der Schrauben oder Muttern als auch mit Linkslauf zum Lösen der Schrauben oder Muttern verwendet werden kann.



- Rechtslauf: Automatischer Schrauben-Stopp-Modus; das Werkzeug stoppt nach einigen Umdrehungen, um ein zu festes Anziehen zu vermeiden.
- Linkslauf: Schrauben-Entfernungsmodus; das Werkzeug stoppt automatisch, sobald es die Schraube/Mutter gelöst hat.

„A“-Modus auswählen:

- Stellen Sie fest, welche Betriebsart aktiviert ist:





Entweder Sie drücken den Hauptschalter und lassen Sie ihn wieder los, oder Sie drücken die Antriebs-Steuertaste oder den „A“ Schalter direkt ohne den Hauptschalter zu betätigen. Die LED-Anzeige neben der Taste „A“ leuchtet auf, um die aktuelle Modus-Einstellung anzuzeigen. Weitere Einzelheiten finden Sie in der folgenden Tabelle:

Rechtslauf

LED-Anzeige im Bedienfeld	Arbeitsmodus	Anwendung
	1	Fein abgestimmtes Anziehen von kleinen Schrauben und Muttern.
	2	Beim Anziehen ist das Drehmoment moderat.
	3	Beim Anziehen ist das Drehmoment maximal.

	A	Anziehen mit automatischem Stopp.
--	---	-----------------------------------

Linkslauf

LED-Anzeige im Bedienfeld	Arbeitsmodus	Anwendung
	1	Fein abgestimmtes Lösen kleiner Schrauben und Muttern.
	2	Beim Lösen ist das Drehmoment moderat.
	3	Beim Lösen ist das Drehmoment maximal.
	A	Lösen mit automatischem Stopp.

 EIN  AUS

WARNUNG!

Ändern Sie den Arbeitsmodus bei laufendem Werkzeug nicht. Eine plötzliche Änderung des Drehmoments kann zu einem Kontrollverlust führen und Verletzungen oder Schäden am Werkzeug oder Werkstück verursachen.

NOTE

The variety of wood density and metal material may affect the final outcome. The user should select appropriate mode based on the application.

NOTE

The LED indicator will turn off approximately 1min after the trigger switch is released.

NOTE

When the tool is next turned on, the working mode will revert to the previous setting.

Switching on the power tool (see figure I)

- To switch the power tool on: Press the trigger switch 2.

The variable-speed trigger switch delivers higher speed with increased trigger pressure and lower speed with decreased trigger pressure.

- To switch the power tool off: Release the trigger switch.

LED light (see figure J)

- The LED light will automatically turn on with a slight squeeze on the variable-speed trigger switch before the tool starts running and will turn off approximately 10 seconds after the variable speed trigger switch is released.
- The LED light will rapidly flash when the tool and/or battery pack becomes overloaded or too hot, and the internal sensors will turn the tool off. Rest the tool

for a while or place the tool and battery pack separately under air flow to cool them.

- The LED light will flash more slowly to indicate that the battery is at low-battery capacity. Recharge the battery pack.
- If the LED fails to light up when you switch on the tool, or it turns off suddenly during your operation, it may be caused by the internal communication error. Please contact customer service or an authorized service center for assistance.



ANMERKUNG

Das Endergebnis hängt von der jeweiligen Holzdicke und dem Metallwerkstoff ab. Die Wahl der richtigen Betriebsart hängt vom jeweiligen Anwendungszweck ab.



ANMERKUNG

Die LED-Anzeige erlischt etwa 1 Minute nach dem Loslassen des Hauptschalters.



ANMERKUNG

Beim nächsten Einschalten des Werkzeugs wird die vorherige Einstellung wieder aktiviert.

Elektrowerkzeug einschalten (siehe Abbildung I)

- Zum Einschalten des Elektrowerkzeugs: Drücken Sie den Auslöseschalter 2.

Je stärker der Hauptschalter mit der variablen Drehzahlverstellung betätigt wird, desto höher ist die Drehzahl. Dementsprechend verringert sich die Drehzahl bei nachlassendem Druck des Hauptschalters.

- Zum Ausschalten des Elektrowerkzeugs: Lassen Sie den Ein-/Ausschalter los.

LED-Licht (siehe Abbildung J)

- Durch leichten Druck auf den variablen Drehzahl-Hauptschalter schaltet sich das LED-Licht automatisch ein, bevor das Werkzeug anläuft. Etwa 10 Sekunden nach dem Loslassen des Hauptschalters erlischt die Lampe wieder.
- Bei einer Überlastung oder Überhitzung des Werkzeugs oder des Akkus blinkt die LED-Lampe schnell und das Werkzeug wird von den internen Sensoren abgeschaltet. Lassen Sie das Werkzeug eine Zeit lang ruhen oder legen Sie das Gerät und den Akku zum Kühlen in einen gut belüfteten

Bereich ab.

- Wenn der Akku nur noch wenig Kapazität hat, blinkt die LED-Lampe langsam. Laden Sie den Akku auf.
- Wenn die LED beim Einschalten des Geräts nicht aufleuchtet oder sich während des Betriebs plötzlich ausschaltet, kann dies an einem internen Kommunikationsfehler liegen. Lassen Sie das Gerät beim Kundendienst oder einer autorisierten Servicewerkstatt reparieren.

Schrauben und Muttern festziehen und lösen (siehe Abbildung K)

Muttern und Schrauben festziehen

Verwenden Sie den zur Mutter oder Schraube passenden Innensechskant. Wählen Sie je nach Typ oder Größe der Schraube und Mutter einen geeigneten Arbeitsmodus oder den „A“-Modus. Führen Sie vor Beginn Ihrer Arbeit immer einen Probelauf durch, um die richtige Befestigungszeit für Ihre Schraube oder Mutter zu ermitteln. Um herauszufinden, welche Betriebsart am geeignetsten ist, sollte ein Probelauf an Ausschussmaterial durchgeführt werden.

- Stellen Sie den Richtungsschalter in die Rechtslauf-Stellung.
- Halten Sie das Werkzeug fest und setzen Sie die Stecknuss über die Schraube oder Mutter. Stellen Sie sicher, dass die gesamte Länge des Schraubenkopfes oder der Mutter vollständig in die Stecknuss eingreift.
- Drücken Sie den variablen Drehzahlwählschalter, um den Schlagschrauber einzuschalten. Beginnen Sie langsam und erhöhen Sie die Drehzahl, während die Mutter oder Schraube sich nach unten bewegt. Ziehen Sie die Mutter oder Schraube bündig fest, indem Sie das Werkzeug bis zum Stillstand verlangsamen. Wenn diese Vorgehensweise nicht beachtet wird, neigt das Werkzeug dazu, sich in der Hand zu drehen oder zu verdrehen, sobald die Mutter oder Schraube fest sitzt.
- Ziehen Sie die Schraube oder Mutter mit dem richtigen Drehmoment an.

- Überprüfen Sie nach dem Anziehen immer das Drehmoment mit einem Drehmomentschlüssel. Wenn die Befestigungselemente zu fest sitzen, verringern Sie die Schlagzeit. Wenn sie nicht fest genug angezogen sind, erhöhen Sie die Schlagzeit.

HINWEIS:

- Halten Sie das Werkzeug gerade entlang der Achse der Schraube oder Mutter.
- Ein zu hohes Anzugsdrehmoment kann die Schraube/Mutter oder die Stecknuss beschädigen.

Muttern und Schrauben lösen

Verwenden Sie je nach Anwendung entweder Modus 1, 2, 3 oder Modus „A“, um Muttern und Schrauben zu lösen.

Um zu verhindern, dass die gelösten Befestigungselemente bei Arbeiten über Kopf oder an Autoreifen auf den Boden oder an eine schwer zugängliche Stelle fallen, wird empfohlen, für diese Arbeit den Modus „A“ zu verwenden.

- Stellen Sie den Richtungsschalter in die Linkslauf-Stellung.
- Halten Sie das Werkzeug fest und setzen Sie die Stecknuss über die Schraube oder Mutter. Stellen Sie sicher, dass die gesamte Länge des Schraubenkopfes oder der Mutter vollständig in die Stecknuss greift.
- Drücken Sie den variablen Drehzahlwählschalter, um den Schlagschrauber einzuschalten. Sobald das Befestigungselement locker ist, hört das Werkzeug auf zu laufen. Mit diesem Werkzeug können Sie bei Bedarf auch den Ein-/Ausschalter gedrückt halten, um die Mutter von der langen Schraube zu entfernen.

Wartung und Pflege

WARNUNG!

Entfernen Sie den Akku, bevor Sie Arbeiten am Elektrowerkzeug durchführen.

Reinigung

- Reinigen Sie das Elektrowerkzeug und das Gitter vor den Lüftungsschlitzen regelmäßig. Die Häufigkeit der Reinigung ist abhängig von Material und Einsatzdauer.

- Den Gehäuseinnenraum und den Motor regelmäßig mit trockener Druckluft ausblasen.

Ersatzteile und Zubehör

Weiteres Zubehör, insbesondere Werkzeuge und Poliermittel, finden Sie in den Katalogen des Herstellers.

Explosionszeichnungen und Ersatzteillisten finden Sie auf unserer Homepage:

www.flex-tools.com

Entsorgungshinweise



WARNUNG!

Machen Sie Elektrowerkzeuge, die nicht mehr verwendet werden, unbrauchbar:

- *Netzbetriebene Elektrowerkzeuge durch Abtrennen des Netzkabels,*
- *akkubetriebene Elektrowerkzeuge durch Entfernen des Akkus.*



Nur für EU-Länder
Elektrowerkzeuge nicht in den
Haumüll werfen!

Gemäß der EU-Richtlinie 2012/19/EG über Elektro- und Elektronik-Altgeräte und deren Umsetzung in nationales Recht müssen gebrauchte Elektrowerkzeuge getrennt gesammelt und umweltfreundlich recycelt werden.



Rohstoffrückgewinnung anstatt Abfallentsorgung.

Geräte, Zubehör und Verpackungen sollten umweltfreundlich recycelt werden. Kunststoffteile werden je nach Materialart für das Recycling gekennzeichnet.



WARNUNG!

Akkus/Batterien weder im Haumüll entsorgen noch ins Feuer oder Wasser werfen. Altbatterien/Akkus nicht öffnen.

Nur für EU-Länder:

Gemäß der Richtlinie 2006/66/EG müssen defekte oder Alt-Batterien/Akkus recycelt werden.



ANMERKUNG

Über entsprechende Entsorgungsmöglichkeiten gibt der Fachhandel Auskunft!

CE-Konformitätserklärung

Die Konformitätserklärungen sind in Anhang 1 zu dieser Bedienungsanleitung enthalten.

Haftungsausschluss

Der Hersteller und sein Vertreter haften nicht für Schäden und entgangenen Gewinn aufgrund von Betriebsunterbrechungen, die durch das Produkt oder durch ein unbrauchbares Produkt verursacht werden.

Der Hersteller und sein Vertreter haften nicht für Schäden, die durch unsachgemäßen Gebrauch des Produkts oder durch die Verwendung des Produkts mit Produkten anderer Hersteller verursacht wurden.

Symbols used in this manual

 **WARNING!**
Denotes impending danger. Non-observance of this warning may result in death or extremely severe injuries.

 **CAUTION!**
Denotes a possibly dangerous situation. Non-observance of this warning may result in slight injury or damage to property.

 **NOTE**
Denotes application tips and important information.

Symbols on the power tool

V Volts

/min Rotation rate



To reduce the risk of injury, read the operating instructions!



Disposal information for the old machine (see page 19)!

For your safety

 **WARNING!**
Before using the power tool, please read the following:

- these operating instructions,
- the “General safety instructions” on the handling of power tools in the enclosed booklet (leaflet-no.: 315.915),
- the currently valid site rules and the regulations for the prevention of accidents.

This power tool is state of the art and has been constructed in accordance with the acknowledged safety regulations.

Nevertheless, when in use, the power tool may be a danger to life and limb of the user or a third party, or the power tool or other property may be damaged.

The cordless impact wrench may be used only

- as intended,
- in perfect working order.

Faults which impair safety must be repaired immediately.

Intended use

The cordless impact wrench is intended

- for commercial use in industry and trade,
- for fastening and loosening of bolts, nuts and various threaded fasteners.

Safety instructions for impact wrench

 **WARNING!**
Read all safety warnings, instructions, illustrations and specifications provided with this power tool. Failure to follow all instructions listed below may result in electric shock, fire and/or serious injury. Save all warnings and instructions for future reference.

- **Hold power tool by insulated gripping surfaces, when performing an operation where the fastener may contact hidden wiring or its own cord.** Fasteners contacting a “live” wire may make exposed metal parts of the power tool “live” and could give the operator an electric shock.

Noise and vibration

The noise and vibration values have been determined in accordance with EN 62841. The A evaluated noise level of the power tool is typically:

- Sound pressure level L_{pA} : 87,0 dB(A)
- Sound power level L_{WA} : 98,0 dB(A)
- Uncertainty: $K = 3$ dB

Total vibration value:

- Emission value a_h : 17,9 m/s^2
- Uncertainty: $K = 1.5$ m/s^2
- Repeated shock vibrations (p_T): 1544 m/s^2
- Uncertainty: $K = 92$ m/s^2

 **CAUTION!**
The indicated measurements refer to new power tools. Daily use causes the noise and vibration values to change.

 **NOTE**
The declared vibration total value(s) and the declared noise emission value(s) have been measured in accordance with a standard test method and may be used for comparing one tool with another; They can also be used in a preliminary assessment of exposure.

The declared vibration emission level and noise emission value(s) represents the main applications of the tool.

However, if the tool is used for different applications, with different accessories or poor maintenance, the vibration emission level and noise emission value(s) may differ. This may significantly increase the exposure level over the total working period.

To make an accurate estimation of the vibration exposure level and noise emission value(s), it is also necessary to take into account the times when the tool is switched off or running but not actually in use. This may significantly decrease the exposure level over the total working period.

Identify additional safety measures to protect the operator from the effects of vibration and noise such as: Maintaining the tool and the accessories, keeping the hands warm, organization of work patterns.



CAUTION!

Wear ear defenders at a sound pressure above 85 dB(A).

Technical data

Tool		IW 1/2" 750 18.0-EC
Type		Impact Wrench
Rated voltage	Vdc	18
No-load speed	r.p.m	0-500/0-1300/ 0-2300
Max. impact rate	bpm	2800
Max torque	N	750
Weight	kg	1.9*
Battery	18V	AP 18...series AP 18...XT series
Working temperature	-10~40°C	
Storage temperature	< 50°C	
Charging temperature	4~40°C	
Charger	CA 18...series CA 12/18...series	

* Measured without battery (you can find the battery weight at www.flex-tools.com), without tool.

Overview (see figure A)

The numbering of the product features refers to the illustration of the machine on the graphics page.

- 1 **1/2" Square drive**
- 2 **Variable-speed trigger switch**
- 3 **Speed control panel**
- 4 **LED light**
- 5 **Direction preselector switch (forward / center-lock / reverse)**
- 6 **Strap fixing**
For attaching a wrist strap (not included) in order to reduce the chances of dropping your tool.
- 7 **Belt clip**
- 8 **Opening**
- 9 **Fastening screw**

Operating instructions



WARNING!

Remove the battery before carrying out any work on the power tool.

Before switching on the power tool

Unpack the cordless impact wrench and check that here are no missing or damaged parts.



NOTE

The batteries are not fully charged on delivery. Prior to initial operation, charge the batteries fully. Refer to the charger operating manual.

Inserting/replacing the battery

- Press the charged battery into the power tool until it clicks into place (see figure B).
- To remove, press the release button and pull out the battery (see figure C).



CAUTION!

When the device is not in use, protect the battery contacts. Loose metal parts may short circuit the contacts; explosion and fire hazard!

Removable belt clip

Your tool is equipped with a removable belt clip that can be positioned on the side of the tool for convenient transport.

- Remove the battery pack from the tool.
- Align the rib and the hole of the belt clip 7 with the opening 8 and the threaded hole on the base of the tool. (see figure D).
- Insert the fastening screw 9 and securely tighten the screw with a screwdriver (not included).

Strap fixing

- Strap fixing is provided to attach a wrist strap (not included) in order to reduce the chances of dropping your tool. Wrap the strip around your hand when carrying the tool (see figure E).

Install and remove the impact socket (see figure F)

CAUTION!
Before carrying out any work on the power tool, move the direction preselector switch 5 to the middle position.

Make sure that the impact socket and the mounting portion are not damaged before installing the impact socket.

- Align the square of the impact socket with the square drive 1 and push the impact socket onto the square drive as far as it will go.
- Tap it lightly if required.
- To remove the impact socket, simply pull it off.

WARNING!
The impact socket may be hot after prolonged use. Use protective gloves when removing the impact socket from the tool, or first allow the impact socket to cool down.

Direction preselection (see figure G)

CAUTION!
Change the direction of rotation only when the power tool is stopped.

Move the direction preselector switch 5 to the required position:

- Position the direction preselector switch to the far left of the tool to tighten bolts/nuts
- Position the direction preselector switch to the far right of the tool to loosen bolts/nuts.
- Position the direction preselector switch in the "OFF" (center-lock) position to help

reduce the possibility of accidental starting when not in use.

NOTE
The impact wrench will not run unless the direction preselector switch is engaged fully to the left or to the right.

WARNING!
Battery tools are always in operating condition. Therefore, the direction preselector switch should always be locked in the center position when the tool is not in use or when carrying it at your side.

Mode selection (see figure H)

CAUTION!
Your tool is equipped with a speed control panel 3, located on the foot of the tool. It consists of the drive-control button, the "A" button, and LED indicators for working modes.

The drive-control button is used to select among three modes to adjust the torque, rotation-speed (RPM), and impact-speed (IPM) setting for an application. The modes 1, 2, and 3 are the only modes where the speed is controlled by the variable-speed trigger switch.

To select the drive control mode:

- First, check the active mode. Either depress and release the trigger switch or press the drive control button or "A" button directly without touching the trigger switch. The LED indicator below the mode number will illuminate to indicate the active mode setting.
- Press the drive-control button briefly (less than 0.5 second) to cycle through the 3 modes. Each press changes one torque level. See more details in the chart below.

"A" is a special mode, that is designed to be used both with forward rotation for tightening the bolts or nuts and reverse rotation for loosening the bolts or nuts.

- Forward: bolt auto stop mode; the tool stops after applying a number of impacts to avoid fasten too tightly.
- Reverse: bolt removal mode; the tool stops automatically as soon as it has loosened the bolt/nut.





To select the "A" mode:

- check the active mode:
Either depress and release the trigger switch or press the drive-control button or the "A" button directly without touching the trigger





switch.

The LED indicator beside the "A" button will illuminate to indicate the current mode setting. See more details in chart below:

Forward Rotation

LED indicator displayed on panel	Working Mode	Application
	1	Fine-tuned tightening of small bolts and nuts.
	2	When tightening, the torque is moderate.
	3	When tightening, the torque is maximum.
	A	Tightening with automatic stop.

Reverse Rotation

LED indicator displayed on panel	Working Mode	Application
	1	Fine-tuned loosening of small bolts and nuts.
	2	When loosening, the torque is moderate.
	3	When loosening, the torque is maximum.
	A	Loosening with automatic stop.



⚠ WARNING!

Do not change the working mode while the tool is running. Sudden change of torque may cause the loss of control causing possible injury or damage to the tool or workpiece.

i NOTE

The variety of wood density and metal material may affect the final outcome. The user should select appropriate mode based on the application.

i NOTE

The LED indicator will turn off approximately 1 min after the trigger switch is released.

i NOTE

When the tool is next turned on, the working mode will revert to the previous setting.

Switching on the power tool (see figure I)

- To switch the power tool on: Press the trigger switch 2.

The variable-speed trigger switch delivers higher speed with increased trigger pressure and lower speed with decreased trigger pressure.

- To switch the power tool off: Release the trigger switch.

LED light (see figure J)

- The LED light will automatically turn on with a slight squeeze on the variable-speed trigger switch before the tool starts running and will turn off approximately 10 seconds after the variable speed trigger switch is released.
- The LED light will rapidly flash when the tool and/or battery pack becomes overloaded or too hot, and the internal sensors will turn the tool off. Rest the tool for a while or place the tool and battery pack separately under air flow to cool them.
- The LED light will flash more slowly to indicate that the battery is at low-battery capacity. Recharge the battery pack.
- If the LED fails to light up when you switch on the tool, or it turns off suddenly during your operation, it may be caused by the internal communication error. Please contact customer service or an authorized service center for assistance.

Tighten and loosen nuts and bolts (see figure K)**To tighten nuts and bolts**

Use the hex socket that matches the nut or bolt. Select a proper working mode or "A" mode depending on the type or size of the bolt and nut. Before starting your job, always perform a test operation to determine the proper fastening time for your bolt or nut. It is advisable to perform a trial run on a scrap material to determine the best mode selection.

- Set the direction preselector switch to forward setting.
- Hold the tool firmly and place the socket over the bolt or nut. Ensure that full length of the bolt head or nut is fully engaged into socket.
- Depress the variable-speed trigger switch to turn the impact wrench on. Start slowly, increasing the speed as the nut or bolt runs down. Set the nut or bolt snugly by slowing the tool to a stop. If this procedure is not followed, the tool will have a tendency to torque or twist in your hand when the nut or bolt seats.
- Fasten the bolt or nut to the proper torque.
- After fastening, always check the torque with a torque wrench. If the fasteners are too tight, reduce the impacting time. If they are not tight enough, increase the impacting time.

NOTICE:

- Hold the tool straight along the axis of the bolt or nut.
- Excessive fastening torque may damage the bolt/nut or socket.

To loosen nuts and bolts

Use either mode 1, 2, 3 or "A" mode to loosen nuts and bolts depending on the application.

When working overhead or working on car tires, to prevent the loosened fasteners from falling to the ground or into a tight space, it is recommended to use the "A" mode to do this job.

- Set the direction preselector switch to reverse setting.
- Hold the tool firmly and place the socket over the bolt or nut. Ensure that full length

of the bolt head or nut is fully engaged into socket.

- Depress the variable-speed trigger switch to turn the impact wrench on. Once the fastener is loose, the tool will stop running. This tool also allows you to continue to depress the trigger switch for removing the nut from the long bolt, if necessary.

Maintenance and care



WARNING!

Remove the battery before carrying out any work on the power tool.

Cleaning

- Clean the power tool and grille in front of the vent slots regularly. Frequency of cleaning is dependent on the material and duration of use.
- Regularly blow out the housing interior and motor with dry compressed air.

Spare parts and accessories

For other accessories, in particular tools and polishing aids, see the manufacturer's catalogues.

Exploded drawings and spare-part lists can be found on our homepage:

www.flex-tools.com

Disposal information



WARNING!

Render redundant power tools unusable:

- *mains operated power tool by removing the power cord,*
- *battery operated power tool by removing the battery.*



EU countries only
Do not throw electric power tools into the household waste!

In accordance with the European Directive 2012/19/EU on Waste Electrical and Electronic Equipment and transposition into national law used electric power tools must be collected separately and recycled in an environmentally friendly manner.



Raw material recovery instead of waste disposal.

Device, accessories and packaging should be recycled in an environmentally friendly

manner. Plastic parts are identified for recycling according to material type.



WARNING!

Do not throw batteries into the household waste, fire or water. Do not open used batteries.

EU countries only:

In accordance with Directive 2006/66/EC defective or used batteries must be recycled.



NOTE

Please ask your dealer about disposal options!

CE-Declaration of Conformity

The Declarations of conformity are included in Annex 1 to this instruction manual.



UK/CA Declaration of Conformity

The Declarations of conformity are included in Annex 1 to this instruction manual.

Exemption from liability

The manufacturer and his representative are not liable for any damage and lost profit due to interruption in business caused by the product or by an unusable product.

The manufacturer and his representative are not liable for any damage which was caused by improper use of the product or by use of the product with products from other manufacturers.

Symboles utilisés dans ce mode d'emploi

AVERTISSEMENT !

Indique un danger imminent. Le non-respect de cet avertissement peut entraîner la mort ou des blessures graves.

ATTENTION !

Indique une situation potentiellement dangereuse. Le non-respect de cet avertissement peut entraîner des blessures légères ou des dégâts matériels.

REMARQUE

Indique des conseils et des informations importantes.

Symboles figurant sur l'outil électrique

V Volts

/min Vitesse de rotation



Pour réduire le risque de blessures, l'utilisateur doit lire la notice d'utilisation !



Information sur l'élimination de l'outil usagé (voir page 27) !

Pour votre sécurité

AVERTISSEMENT !

Avant d'utiliser l'outil électrique, veuillez lire et respecter :

- les présentes consignes d'utilisation ;
- les « Consignes de sécurité générales » sur la manipulation des outils électriques dans le livret fourni (brochure n° : 315.915),
- les règles applicables sur le site et la réglementation relative à la prévention des accidents.

Cet outil électrique est un outil de pointe et a été conçu conformément aux règles de sécurité reconnues.

Néanmoins, lors de l'utilisation, l'outil électrique

peut mettre en danger la vie et l'intégrité corporelle de l'utilisateur ou d'un tiers, ou l'outil électrique ou d'autres biens peuvent subir des dommages.

La visseuse à choc sans fil ne peut être utilisée que

- aux fins prévues,
- et lorsqu'elle est en parfait état de marche.

Les défaillances pouvant compromettre la sécurité doivent être réparées immédiatement.

Utilisation prévue

La visseuse à choc sans fil est conçue

- pour un usage commercial dans les secteurs de l'industrie et du commerce,
- pour la fixation et le desserrage de boulons, écrous et divers éléments de fixation filetés.

Consignes de sécurité pour la visseuse à choc

AVERTISSEMENT !

Consultez toutes les consignes de sécurité, les instructions, les illustrations et les spécifications fournies avec cet outil électrique. Le non-respect des consignes figurant ci-dessous peut provoquer un choc électrique, un incendie et/ou des blessures graves. Conservez tous les avertissements et instructions pour pouvoir vous y référer ultérieurement.

- **Tenez l'outil électrique par ses surfaces de préhension isolées quand vous effectuez une opération pendant laquelle la fixation peut entrer en contact avec un fil électrique non visible ou son propre cordon.** Si la fixation entre en contact avec un fil électrique « sous tension », les parties métalliques non carénées de l'outil électrique peuvent se retrouver sous tension électrique et l'opérateur risque de subir un choc électrique.

Bruit et vibration

Les valeurs de bruit et de vibration ont été déterminées conformément à la norme EN 62841.

Le niveau acoustique évalué A de l'outil est typiquement :

- Niveau de pression acoustique L_{PA} : 87,0 dB(A)

- Niveau de puissance acoustique L_{WA} : 98,0 dB(A)
- Incertitude : $K = 3$ dB
- Valeur de vibration totale :
- Valeur d'émission a_h : 17,9 m/s²
- Incertitude : $K = 1,5$ m/s²
- Vibrations de choc répétées (p_F): 1544 m/s²
- Incertitude : $K = 92$ m/s²



ATTENTION !

Les mesures indiquées font référence à des outils électriques neufs. Un usage quotidien influe sur les valeurs de bruit et de vibration.



REMARQUE

La ou les valeurs totales de vibration déclarées et la ou les valeurs d'émission sonore déclarées ont été mesurées conformément à une méthode d'essai normalisée et peuvent être utilisées pour comparer un outil avec un autre. Elles peuvent également être utilisées dans le cadre d'une évaluation préliminaire de l'exposition.

Le niveau d'émission de vibrations et la ou les valeurs d'émission sonore déclarés représentent les principales applications de l'outil. Cependant, si l'outil est utilisé pour des applications différentes, avec des accessoires différents ou s'il est mal entretenu, le niveau d'émission de vibrations et la ou les valeurs d'émission sonore peuvent différer. Cela peut augmenter considérablement le niveau d'exposition sur la période de travail totale. Pour faire une estimation précise du niveau d'exposition aux vibrations et de la ou des valeurs d'émission sonore, il est également nécessaire de prendre en compte les moments où l'outil est éteint ou en marche mais pas réellement utilisé. Cela peut réduire considérablement le niveau d'exposition sur la période de travail totale.

Identifiez des mesures de sécurité supplémentaires pour protéger l'opérateur des effets des vibrations et du bruit, telles que : l'entretien de l'outil et des accessoires, le maintien des mains au chaud, l'organisation des rythmes de travail.



ATTENTION !

Portez un casque antibruit à une pression acoustique supérieure à 85 dB(A)

Spécifications techniques

Outil		IW 1/2" 750 18.0-EC
Type		Visseuse à choc
Tension nominale	Vdc	18
Régime à vide	r.p.m	0-500/0-1300/ 0-2300
Cadence de percussion max.	temps par minute	2800
Couple max.	N	750
Poids	kg	1,9*
Batterie	18V	AP 18...Série AP 18...XT Série
Température d'utilisation	-10~40°C	
Température de stockage	< 50 °C	
Température de recharge	4~40°C	
Chargeur	CA 18...Série CA 12/18...Série	

*Mesuré sans batterie (vous trouverez le poids de la batterie sur www.flex-tools.com), sans outil.

Vue d'ensemble (voir image A)

La numérotation des caractéristiques du produit se réfère à l'illustration de la machine sur la page des schémas.

- 1 Carré d'entraînement 1/2"
- 2 Interrupteur-gâchette de vitesse variable
- 3 Panneau de contrôle de vitesse
- 4 Lampe LED
- 5 Commutateur de présélecteur de direction (marche avant / verrouillage central / marche arrière)
- 6 Fixation pour dragonne
Pour fixer une dragonne de poignet (non fournie) afin que l'outil ne tombe pas.
- 7 Clip de ceinture
- 8 Ouverture
- 9 Vis de fixation

Consignes d'utilisation

AVERTISSEMENT !

Avant tout travail sur l'outil lui-même, retirez la batterie.

Avant de mettre l'outil en marche

Déballiez la visseuse à choc et vérifiez qu'il n'y a aucune pièce manquante ou endommagée.

REMARQUE

La batterie n'est pas entièrement chargée à la livraison. Avant la première utilisation, chargez la batterie entièrement. Consultez le mode d'emploi du chargeur.

Insertion/remplacement de la batterie

- Enfoncez la batterie chargée dans l'outil électrique jusqu'à ce qu'elle se mette en place en émettant un clic (voir figure B).
- Pour la retirer, appuyez sur le bouton d'éjection et sortez la batterie (voir figure C).

ATTENTION !

Lorsque vous n'utilisez pas l'outil, protégez les contacts de la batterie. Des pièces métalliques lâches peuvent court-circuiter les contacts ; risque d'explosion et d'incendie !

Clip de ceinture amovible

Votre outil est équipé d'un clip de ceinture amovible qui peut être placé sur le côté de l'outil pour le transporter facilement.

- Retirez la batterie de l'outil.
- Alignez l'arrête et le trou du clip de ceinture 7 avec l'ouverture 8 et le trou fileté situé à la base de l'outil. (Voir image D).
- Insérez la vis de fixation 9 et serrez-la fermement à l'aide d'un tournevis (non fourni).

Fixation pour dragonne

- La fixation pour dragonne est prévue pour attacher une dragonne de poignet (non fournie) afin de réduire le risque de chute de l'outil. Vous pouvez ainsi mettre la dragonne autour de votre main lorsque vous transportez l'outil (voir schéma E).

Installer et retirer la douille à choc (voir figure F)

ATTENTION !

Avant de commencer tout travail sur l'outil électrique, déplacez le bouton de présélection du sens de rotation 5 sur la position centrale.

Assurez-vous que la douille à choc et la partie de montage ne sont pas endommagées avant d'installer la douille à choc.

- Alignez le carré de la douille à choc avec le carré d'entraînement 1 et poussez la douille à choc sur le carré d'entraînement jusqu'à la butée.
- Tapotez légèrement dessus si nécessaire.
- Pour retirer la douille à choc, il suffit de tirer dessus.

AVERTISSEMENT !

La douille à choc peut être chaude après une utilisation prolongée. Utilisez des gants de protection lorsque vous retirez la douille à choc de l'outil ou laissez d'abord refroidir la douille à choc.

Présélection du sens de rotation (voir image G)

ATTENTION !

Changez le sens de rotation uniquement lorsque l'outil est à l'arrêt.

Placez le bouton de présélection du sens de rotation 5 dans la position requise :

- Positionnez le bouton de présélection du sens de direction à l'extrême gauche de l'outil pour serrer des boulons/écrous
- Positionnez le bouton de présélection du sens de direction à l'extrême droite de l'outil pour desserrer des boulons/écrous.
- Positionnez le bouton de présélection du sens de direction sur la position « OFF » (verrouillage central) pour aider à réduire la possibilité de démarrage accidentel lorsqu'il n'est pas utilisé.

REMARQUE

La visseuse à choc ne fonctionnera que si le bouton de présélection du sens de rotation est engagé à fond vers la gauche ou la droite.

AVERTISSEMENT !

Les outils à batterie sont toujours en état de fonctionnement. Par conséquent, le bouton de présélection du sens de direction doit toujours être verrouillé en position centrale lorsque l'outil n'est pas utilisé ou lorsque vous le transportez à vos côtés.

Sélection du mode (voir figure H)

ATTENTION !

Votre outil est équipé d'un panneau de contrôle de la vitesse 3, situé sur le pied de l'outil, il se compose du bouton de commande, du bouton "A" et des voyants LED des modes de travail.

Le bouton de commande d'entraînement est utilisé pour sélectionner parmi trois modes pour ajuster le réglage du couple, de la vitesse de rotation (RPM) et de la vitesse d'impact (IPM) pour une application. Les modes 1, 2 et 3 sont les seuls modes où la vitesse est contrôlée par l'interrupteur-gâchette de vitesse variable.

Pour sélectionner le mode de commande d'entraînement :

- Tout d'abord, vérifiez le mode actif. Appuyez et relâchez l'interrupteur-gâchette ou appuyez directement sur le bouton de commande ou sur le bouton « A » sans toucher l'interrupteur-gâchette. Le voyant LED sous le numéro de mode s'allumera pour indiquer le réglage du mode actif.
- Appuyez brièvement (moins de 0,5 seconde) sur le bouton de commande d'entraînement pour faire défiler les 3

modes. Chaque pression change un niveau de couple. Référez-vous au tableau ci-dessous pour davantage de détails.

« A » est un mode spécial, conçu pour être utilisé à la fois avec une rotation vers l'avant pour serrer les boulons ou les écrous et une rotation vers l'arrière pour desserrer les boulons ou les écrous.

- Avant : mode d'arrêt automatique ; l'outil s'arrête après avoir exercé un certain nombre d'impacts pour éviter de serrer trop fort.
- Arrière : mode de retrait des boulons ; l'outil s'arrête automatiquement dès qu'il a desserré le boulon/l'écrou.





Pour sélectionner le mode « A » :

- Vérifiez le mode actif :





Appuyez et relâchez l'interrupteur-gâchette ou appuyez sur le bouton de commande ou sur le bouton « A » directement sans toucher la gâchette.

Le voyant LED à côté du bouton « A » s'allume pour indiquer le réglage de mode actuel. Voir plus de détails dans le tableau ci-dessous :

Rotation vers l'avant

Voyant LED affiché sur le panneau	Mode de fonctionnement	Application
	1	Serrage fin de petits boulons et écrous.
	2	Lors du serrage, le couple est modéré.
	3	Lors du serrage, le couple est maximal.
	A	Serrage avec arrêt automatique.

Rotation inverse

Voyant LED affiché sur le panneau	Mode de fonctionnement	Application
	1	Desserrage précis de petits boulons et écrous.
	2	Lors du desserrage, le couple est modéré.
	3	Lors du desserrage, le couple est maximal.
	A	Desserrage avec arrêt automatique.

 EN MARCHÉ  DÉSACTIVÉ

AVERTISSEMENT !

Ne changez pas le mode de fonctionnement pendant que l'outil est en marche. Un changement soudain de couple peut entraîner une perte de contrôle pouvant causer des blessures ou des dommages à l'outil ou à la pièce.

REMARQUE

La variété de la densité du bois et du matériau métallique peut avoir un impact sur le résultat final. L'utilisateur doit sélectionner le mode adapté en fonction de l'application.

REMARQUE

Le voyant LED s'éteint environ 1 minute après le relâchement de l'interrupteur-gâchette.

REMARQUE

Lors de la mise sous tension suivante de l'outil, le mode de fonctionnement revient au réglage précédent.

Mise en marche de l'outil (voir schéma I)

- Pour mettre l'outil en marche : Appuyez sur la gâchette 2.

L'interrupteur-gâchette à vitesse variable offre

une vitesse plus élevée avec une pression de déclenchement accrue et une vitesse plus faible avec une pression de déclenchement réduite.

- Pour éteindre l'outil : Relâchez l'interrupteur-gâchette.

Lumière LED (voir figure J)

- Le voyant LED s'allume automatiquement en appuyant légèrement sur l'interrupteur-gâchette à vitesse variable avant que l'outil ne commence à fonctionner et s'éteindra environ 10 secondes après relâchement de l'interrupteur-gâchette à vitesse variable.
- Le voyant LED se met à clignoter rapidement lorsque l'outil et/ou la batterie est surchargé ou trop chaud et les capteurs internes forcent l'arrêt de l'outil. Laissez l'outil reposer pendant un certain temps ou placez l'outil et la batterie séparément à l'air pour qu'ils refroidissent.
- Le voyant LED clignote plus lentement pour indiquer que la batterie est presque vide. Rechargez la batterie.
- Si le voyant LED ne s'allume pas lorsque vous allumez l'outil, ou s'il s'éteint soudainement pendant votre opération, cela peut être dû à une erreur de

communication interne. Veuillez contacter le service client ou un centre de service agréé pour obtenir de l'aide.

Serrage et desserrage d'écrous et de boulons (voir schéma K)

Pour serrer les écrous et les boulons

Utilisez la douille hexagonale qui correspond à l'écrou ou au boulon. Sélectionnez un mode de fonctionnement approprié ou le mode « A » en fonction du type ou de la taille du boulon ou de l'écrou. Avant de commencer votre travail, effectuez toujours un essai pour déterminer le temps de serrage approprié pour votre boulon ou votre écrou. Il est conseillé d'effectuer un essai sur un matériau de rebut pour sélectionner le meilleur mode.

- Réglez le bouton de présélection du sens de rotation sur la position avant.
- Tenez fermement l'outil et placez la douille sur le boulon ou l'écrou. Assurez-vous que toute la longueur de la tête du boulon ou de l'écrou est entièrement engagée dans la douille.
- Appuyez sur la gâchette à vitesse variable pour mettre en marche la visseuse à choc. Commencez lentement, en augmentant la vitesse au fur et à mesure que l'écrou ou le boulon descende. Serrez bien l'écrou ou le boulon en ralentissant l'outil jusqu'à l'arrêt. Si cette procédure n'est pas suivie, l'outil aura tendance à se serrer ou à se tordre dans votre main lorsque l'écrou ou le boulon est en place.
- Serrez le boulon ou l'écrou à un couple adapté.
- Après la fixation, vérifiez toujours le couple avec une clé dynamométrique. Si les fixations sont trop serrées, réduisez le temps d'impact. S'ils ne sont pas assez serrés, augmentez le temps d'impact.

REMARQUE :

- Tenez l'outil droit le long de l'axe du boulon ou de l'écrou.
- Un couple de serrage excessif peut endommager le boulon/l'écrou ou la douille.

Pour desserrer les écrous et les boulons

Utilisez le mode 1, 2, 3 ou le mode « A » pour desserrer les écrous et les boulons en fonction de l'application. Lorsque vous travaillez

en hauteur ou sur des pneus de voiture, pour éviter que les fixations desserrées ne tombent au sol ou dans un espace étroit, il est recommandé d'utiliser le mode « A » pour effectuer ce travail.

- Réglez le bouton de présélection du sens de rotation sur le réglage arrière.
- Tenez fermement l'outil et placez la douille sur le boulon ou l'écrou. Assurez-vous que toute la longueur de la tête du boulon ou de l'écrou est entièrement engagée dans la douille.
- Appuyez sur la gâchette à vitesse variable pour mettre en marche la visseuse à choc. Une fois la fixation desserrée, l'outil s'arrêtera de fonctionner. Cet outil vous permet également de continuer à appuyer sur l'interrupteur-gâchette pour retirer un écrou d'un boulon long, si nécessaire.

Maintenance et entretien



AVERTISSEMENT !

Avant tout travail sur l'outil lui-même, retirez la batterie.

Nettoyage

- Nettoyez l'outil régulièrement ainsi que la grille devant les fentes d'aération. La fréquence de nettoyage dépend du matériau et de la durée d'utilisation.
- Nettoyez régulièrement l'intérieur du boîtier et le moteur avec de l'air comprimé sec.

Pièces de rechange et accessoires

Pour les autres accessoires, en particulier les outils et les accessoires de polissage, consultez les catalogues du fabricant.

Vous trouverez des dessins éclatés et des listes de pièces de rechange sur notre site internet :

www.flex-tools.com

Information sur l'élimination des déchets

AVERTISSEMENT !

Rendre les outils électriques usagés inutilisables :

- en retirant le cordon d'alimentation des outils filaires,
- en retirant la batterie des outils sans fil.



Pays de l'UE uniquement
Ne jetez pas les outils électriques avec les ordures ménagères !

Conformément à la directive européenne 2012/19/UE relative aux déchets d'équipements électriques et électroniques et à sa transposition dans la législation nationale, les outils électriques usagés doivent être collectés séparément et recyclés dans le respect de l'environnement.



Récupération des matières premières à la place de l'élimination des déchets.

L'appareil, les accessoires et l'emballage doivent être recyclés dans le respect de l'environnement. Les pièces en plastique sont identifiées pour le recyclage selon le type de matériau.

AVERTISSEMENT !

Ne jetez pas les batteries avec les ordures ménagères, ni dans un feu ou dans de l'eau. N'ouvrez pas des batteries usagées.

Pays de l'UE uniquement :
Conformément à la directive 2006/66/CE, les batteries défectueuses ou usagées doivent être recyclées.



REMARQUE

N'hésitez pas à demander à votre revendeur où recycler votre produit !



Points de collecte sur www.quefairedemesdechets.fr

☞ Déclaration de conformité

Les déclarations de conformité sont incluses dans l'annexe 1 du présent mode d'emploi.

Exemption de responsabilité

Le fabricant et son représentant déclinent toute responsabilité pour les dommages et les gains manqués liés à l'interruption des activités causée par le produit ou un produit inutilisable.

Le fabricant et son représentant déclinent toute responsabilité pour les dommages liés à une mauvaise utilisation du produit ou à une utilisation avec des produits provenant d'autres fabricants.

Simboli utilizzati in questo manuale

AVVERTENZA!

Indica un pericolo imminente. Il mancato rispetto di questa avvertenza comporta il rischio di morte o lesioni gravi.

ATTENZIONE!

Indica una situazione potenzialmente pericolosa. Il mancato rispetto di questa avvertenza comporta il rischio di lesioni lievi o danni materiali.

NOTA

Indica suggerimenti per l'uso e informazioni importanti.

Simboli sull'utensile

V Volts

/min Velocità di rotazione



Per ridurre il rischio di infortuni, leggere le istruzioni per l'uso.



Informazioni sullo smaltimento degli apparecchi elettrici (v. pagina 34).

Avvertenze di sicurezza

AVVERTENZA!

Prima di usare l'utensile, leggere e rispettare:

- Queste istruzioni per l'uso
- Le "Istruzioni di sicurezza generali" sull'uso degli utensili elettrici nel libretto incluso (libretto n. 315.915)
- Le leggi e le normative locali in vigore relative alla prevenzione degli incidenti

Questo apparecchio di ultima generazione è stato costruito conformemente alle normative di sicurezza in vigore.

Tuttavia, quando è in funzione, l'utensile elettrico comporta il rischio di lesioni, anche mortali, all'operatore o a terze parti e il rischio di danni all'utensile o ad altre proprietà.

Questo avvitatore a impulsi cordless deve essere utilizzato esclusivamente:

- Per gli scopi previsti
 - Se perfettamente funzionante
- Eventuali difetti che ne compromettono la sicurezza devono essere immediatamente corretti.

Destinazione d'uso

Questo avvitatore a impulsi cordless è progettato:

- Per l'uso in ambito industriale e commerciale
- Per avvitare e svitare bulloni, dadi e diversi dispositivi di fissaggio filettati

Avvertenze di sicurezza specifiche per avvitatori a impulsi

AVVERTENZA!

Consultare tutte le avvertenze di sicurezza, le istruzioni, le illustrazioni e le specifiche fornite insieme a questo utensile elettrico.

Il mancato rispetto delle istruzioni sotto riportate comporta il rischio di scossa elettrica, incendio e/o gravi infortuni.

Conservare tutte le avvertenze e le istruzioni per futuro riferimento.

- **Tenere l'utensile elettrico esclusivamente tramite le impugnature isolanti durante le operazioni in cui l'accessorio di fissaggio può entrare a contatto con cavi elettrici nascosti o con il cavo di alimentazione.** Se l'accessorio tocca un cavo elettrificato può trasmettere la corrente alle parti metalliche dell'utensile, esponendo l'operatore al rischio di scossa elettrica.

Emissione acustiche e vibrazioni

I valori di emissione acustica e delle vibrazioni sono stati determinati conformemente allo standard EN 62841.

Di seguito sono riportati i livelli di emissione acustica A tipici dell'apparecchio.

- Livello di pressione sonora L_{pA} : 87,0 dB(A)
- Livello di potenza sonora L_{WA} : 98,0 dB(A)
- Incertezza: $K = 3$ dB

Valore totale di emissione delle vibrazioni

- Valore di emissione a_h : 17,9 m/s^2
- Incertezza: $K = 1,5$ m/s^2
- Vibrazioni da urto ripetuti (p_r): 1544 m/s^2
- Incertezza: $K = 92$ m/s^2



ATTENZIONE!

I valori indicati sono relativi a utensili elettrici nuovi. L'uso quotidiano può influire sui valori

di rumorosità e vibrazioni.

i **NOTA**

Il valore o i valori totali di vibrazione dichiarati e il valore o i valori di emissione acustica dichiarati sono stati misurati in conformità a un metodo di prova standardizzato e possono essere utilizzati per confrontare un utensile con un altro; possono inoltre essere utilizzati in una valutazione preliminare dell'esposizione.

Il livello di emissione di vibrazioni e il valore o i valori di emissione acustica dichiarati rappresentano le applicazioni principali dell'utensile. Tuttavia, se l'utensile viene utilizzato per applicazioni diverse, con accessori diversi o una scarsa manutenzione, il livello di emissione di vibrazioni e il valore o i valori di emissione acustica potrebbero variare. Ciò può aumentare significativamente il livello di esposizione durante l'intero periodo di lavoro.

Per effettuare una stima accurata del livello di esposizione alle vibrazioni e del valore o dei valori di emissione acustica, è inoltre necessario tenere conto dei periodi in cui l'utensile è spento o acceso ma non effettivamente in uso. Ciò può ridurre significativamente il livello di esposizione durante l'intero periodo di lavoro. Identificare ulteriori misure di sicurezza per proteggere l'operatore dagli effetti delle vibrazioni e del rumore, quali: manutenzione dell'utensile e degli accessori, mantenimento delle mani calde, organizzazione dei turni di lavoro.



ATTENZIONE!

Indossare protezioni per le orecchie quando la pressione sonora è superiore a 85 dB(A).

Specifiche tecniche

Utensile	IW 1/2" 750 18.0-EC	
Tipo	Chiave a impulsi	
Tensione nominale	V CC	18
Velocità a vuoto	rpm	0-500/0-1300/ 0-2300
Frequenza colpi max.	bpm	2800

Coppia di serraggio max.	N	750
Peso	kg	1,9*
Batteria	18 V	AP 18...Serie AP 18...XT Serie
Temperatura operativa	Da -10°C a 40°C	
Temperatura di conservazione	< 50°C	
Temperatura di ricarica	Da 4°C a 40°C	
Caricabatteria	CA 18...Serie CA 12/18...Serie	

*Misurato senza batteria (il peso della batteria è disponibile su www.flex-tools.com), senza utensile.

Descrizione dell'utensile (Figura A)

I numeri accanto ai componenti fanno riferimento all'illustrazione dell'utensile nella pagina delle figure.

- 1 Attacco quadrato 1/2"**
- 2 Interruttore a velocità variabile**
- 3 Pannello di controllo della velocità**
- 4 Luce LED**
- 5 Selettore della direzione (avanti/ bloccaggio/indietro)**
- 6 Fermaglio per laccio**
Per fissare un laccio da polso, non incluso, e ridurre il rischio di caduta del dispositivo.
- 7 Clip per cintura**
- 8 Apertura**
- 9 Vite di fissaggio**

Istruzioni per l'uso



AVVERTENZA!

Rimuovere la batteria prima di effettuare qualsiasi operazione sull'utensile elettrico.

Prima di avviare l'utensile

Estrarre l'avvitatore a impulsi cordless dalla confezione e verificare che siano presenti tutti i componenti e che non siano danneggiati.

NOTA

Le batterie incluse sono parzialmente cariche. Prima di usare l'utensile, ricaricarle completamente. Consultare il manuale di istruzioni del caricabatteria.

Inserimento/sostituzione della batteria

- Inserire la batteria carica nell'utensile finché non si blocca in posizione (figura B).
- Per rimuoverla, premere il pulsante di rilascio ed estrarla (figura C).

ATTENZIONE!

Quando l'utensile non è in uso, proteggere i contatti della batteria. Piccoli oggetti metallici possono causare il corto circuito dei contatti, con il rischio di incendio ed esplosione.

Clip per cintura removibile

Nella confezione è inclusa una clip per cintura removibile che può essere fissata sul lato dell'utensile per trasportarlo facilmente.

- Rimuovere il gruppo batteria dall'utensile.
- Allineare la sporgenza e il foro della clip per cintura (7) con l'apertura (8) e il foro filettato sulla base dell'utensile (figura D).
- Inserire le viti di fissaggio (9) e serrarla saldamente con un cacciavite (non incluso).

Fermaglio per laccio

- L'utensile è dotato di un fermaglio per fissare un laccio da polso (non incluso) e ridurre il rischio di caduta dell'utensile. Avvolgere il laccio intorno al polso durante il trasporto dell'utensile (figura E).

Installazione e rimozione della bussola (figura F)

ATTENZIONE!

Prima di eseguire qualsiasi lavoro sull'utensile, portare il selettore della direzione (5) in posizione centrale.

Prima di installare la bussola, assicurarsi che la bussola e l'area di fissaggio non siano danneggiate.

- Allineare la porzione quadrata della bussola con l'attacco quadrato (1), quindi

spingere la bussola sull'attacco finché non si blocca.

- Picchiettarla leggermente se necessario.
- Per rimuovere la bussola è sufficiente tirarla.

AVVERTENZA!

La bussola può essere molto calda dopo un uso prolungato. Indossare guanti di protezione durante la rimozione della bussola, o attendere che si raffreddi prima di rimuoverla.

Selezione della direzione (figura G)

ATTENZIONE!

Modificare la direzione di rotazione esclusivamente quando l'utensile non è in funzione.

Portare il selettore della direzione (5) nella posizione desiderata, come descritto di seguito.

- Portare il selettore della direzione verso il lato sinistro dell'utensile per serrare bulloni e dadi.
- Portare il selettore della direzione verso il lato destro dell'utensile per allentare bulloni e dadi.
- Portare il selettore della direzione in posizione centrale (bloccaggio) per ridurre il rischio di avvio accidentale quando l'utensile non è in uso.

NOTA

L'avvitatore a impulsi non funzionerà se il selettore della direzione non è posizionato completamente a destra o a sinistra.

AVVERTENZA!

Gli utensili a batteria sono sempre in condizioni operative. Pertanto, portare sempre il selettore della direzione in posizione centrale di bloccaggio quando l'utensile non è in uso o durante il trasporto.

Selezione della modalità (figura H)

ATTENZIONE!

L'utensile è dotato di un pannello di controllo (3), situato sulla base, che presenta il pulsante di regolazione della potenza, il pulsante "A" e gli indicatori luminosi della modalità operativa.

Il pulsante della potenza permette di

selezionare tre modalità con coppia, velocità di rotazione (RPM) e frequenza dei colpi (IPM) predefinite. Le modalità 1, 2 e 3 sono le uniche modalità che permettono di controllare la velocità con l'interruttore a grilletto.

Selezione della potenza

- Per prima cosa, controllare quale modalità è attiva. Premere e rilasciare l'interruttore a grilletto; oppure, premere direttamente il pulsante della potenza o il pulsante "A" senza premere l'interruttore a grilletto. L'indicatore luminoso sotto il numero della modalità si accenderà a indicare la modalità corrente.
- Premere brevemente il pulsante della potenza (meno di 0,5 secondi) per selezionare una delle 3 modalità. Ciascuna pressione permette di passare alla potenza successiva. Maggiori dettagli sono riportati nella tabella seguente.





La modalità "A" può essere usata con entrambe le direzioni di rotazioni: in avanti per serrare dadi e bulloni e all'indietro per allentarli.

- Rotazione in avanti: l'utensile si arresterà dopo un certo numero di colpi per evitare un serraggio eccessivo.
- Rotazione all'indietro: l'utensile si arresterà automaticamente quando il dado o il bullone si è allentato.



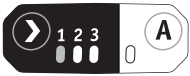

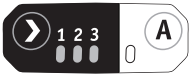
Selezione della modalità "A"

- Controllare quale modalità è attiva. Premere e rilasciare l'interruttore a grilletto; oppure, premere direttamente il pulsante della potenza o il pulsante "A" senza premere l'interruttore a grilletto. Quando la modalità "A" è attiva l'indicatore luminoso accanto al pulsante "A" è acceso.

Rotazione in avanti

Indicatore luminoso sul pannello	Modalità operativa	Applicazione
	1	Serraggio preciso di dadi e bulloni di piccole dimensioni.
	2	Serraggio con coppia moderata.
	3	Serraggio con coppia massima.
	A	Serraggio con arresto automatico.

Rotazione all'indietro

Indicatore luminoso sul pannello	Modalità operativa	Applicazione
	1	Allentamento preciso di dadi e bulloni di piccole dimensioni.
	2	Allentamento con coppia moderata.
	3	Allentamento con coppia massima.
	A	Allentamento con arresto automatico.



 **AVVERTENZA!**

Non cambiare la modalità operativa quando l'utensile è in funzione. Una variazione improvvisa della coppia di serraggio comporta il rischio di perdita di controllo, lesioni e danni all'utensile o al materiale in lavorazione.

 **NOTA**

Il risultato finale può variare in base al tipo di legno o metallo. Selezionare la modalità operativa in base all'applicazione.

 **NOTA**

L'indicatore luminoso si spegne circa 1 minuto dopo il rilascio dell'interruttore a grilletto.

 **NOTA**

Al successivo riavvio dell'utensile verrà ripristinata l'ultima modalità operativa selezionata.

Avvio dell'utensile (figura I)

- Avvio
Premere l'interruttore a velocità variabile (2).
Premere l'interruttore a velocità variabile con più forza per aumentare la velocità o con meno forza per ridurla.

- Arresto
Rilasciare l'interruttore.

Luce LED (figura J)

- La luce LED si accende premendo leggermente l'interruttore a velocità variabile, prima che l'utensile entri in funzione, e si spegne circa 10 secondi dopo il rilascio dell'interruttore.
- Se l'utensile e/o il gruppo batteria sono sovraccarichi o troppo caldi, la luce LED lampeggerà rapidamente e i sensori interni arresteranno automaticamente l'utensile. Lasciare riposare l'utensile, o posizionare l'utensile e il gruppo batteria, separatamente, sotto un flusso d'aria affinché si raffreddino.
- Quando la batteria è in esaurimento, la luce LED lampeggerà lentamente. Ricaricare il gruppo batteria.
- Se la luce LED non si accende all'avvio dell'utensile, o se si spegne improvvisamente durante l'uso, potrebbe essersi verificato un errore di comunicazione interna. Contattare il servizio clienti o un centro di assistenza autorizzato per ricevere assistenza.

Serraggio e allentamento di dadi e bulloni (figura K)

Serraggio di dadi e bulloni

Usare la bussola esagonale corrispondente al dado o al bullone. Selezionare la modalità 1, 2, 3 o "A" appropriata in base al tipo o alle dimensioni del dado/bullone. Prima di iniziare l'operazione, effettuare una prova per determinare il tempo necessario per il serraggio. Si raccomanda di effettuare una prova su un materiale di scarto per determinare la modalità adatta.

- Selezionare la rotazione in avanti con il selettore della direzione.
- Impugnare l'utensile saldamente e posizionare la bussola sul dado o sul bullone. Assicurarsi che la testa del bullone/il dado sia completamente all'interno della bussola.
- Premere l'interruttore a velocità variabile per avviare l'avvitatore. Iniziare a bassa velocità e aumentarla gradualmente durante il serraggio. Per serrare il dado o il bullone saldamente, diminuire la velocità fino all'arresto dell'utensile. Il mancato rispetto di questa procedura comporta il rischio di contraccolpo o rotazione dell'utensile nella propria mano al termine del serraggio.
- Serrare il dado o il bullone alla coppia corretta.
- Dopo il serraggio, verificare la coppia con una chiave dinamometrica. Se il dispositivo di fissaggio è serrato eccessivamente, ridurre il tempo di serraggio. Se non è abbastanza serrato, aumentare il tempo di serraggio.

NOTE

- Tenere l'utensile in linea con l'asse del dado/bullone.
- Una coppia di serraggio eccessiva può danneggiare il dado/bullone o la bussola.

Allentamento di dadi e bulloni

Selezionare la modalità 1, 2, 3 o "A" appropriata in base al tipo di dado/bullone da allentare.

Per evitare la caduta dei dispositivi di fissaggio, ad esempio quando si lavora sopra il livello della propria testa o su pneumatici, si raccomanda di usare la modalità "A".

- Selezionare la rotazione all'indietro con il selettore della direzione.
- Impugnare l'utensile saldamente e posizionare la bussola sul dado o sul bullone. Assicurarsi che la testa del bullone/il dado sia completamente all'interno della bussola.
- Premere l'interruttore a velocità variabile per avviare l'avvitatore. L'utensile si arresterà quando il dispositivo di fissaggio è allentato. Se necessario, è possibile proseguire l'allentamento continuando a premere l'interruttore a grilletto (ad esempio per rimuovere un dado da un bullone lungo).

Pulizia e manutenzione



AVVERTENZA!

Rimuovere la batteria prima di effettuare qualsiasi operazione sull'utensile elettrico.

Pulizia

- Pulire regolarmente l'utensile e la griglia davanti alle aperture di ventilazione. La frequenza della pulizia dipende dal materiale e dalla frequenza di utilizzo.
- Pulire l'interno dell'involucro e il motore con aria compressa.

Parti di ricambio e accessori

Ulteriori accessori, in particolare per forare e lucidare, sono disponibili nei cataloghi del costruttore.

Le viste esplose e l'elenco delle parti di ricambio sono disponibili sul nostro sito web:

www.flex-tools.com

Informazioni sullo smaltimento



AVVERTENZA!

Rendere inutilizzabili gli utensili elettrici come descritto di seguito.

- rimuovendo il cavo di alimentazione, oppure
- Per gli utensili alimentati a batteria, rimuovere la batteria.



Solo Paesi UE

Non smaltire l'utensile elettrico insieme ai rifiuti domestici.

Conformemente alla direttiva europea 2012/19/EC sui rifiuti di apparecchiature elettriche ed elettroniche e la sua applicazione nella giurisdizione nazionale, gli utensili elettrici devono essere raccolti separatamente e riciclati nel rispetto dell'ambiente.



Riciclare le materie prime invece di smaltirle insieme ai rifiuti.

L'apparecchio, gli accessori e i materiali di imballaggio devono essere smaltiti nel rispetto dell'ambiente. Le parti in plastica sono riciclabili in base al tipo di materiale.



AVVERTENZA!

Non gettare le batterie insieme ai rifiuti domestici, nel fuoco o nell'acqua. Non aprire le batterie usate.

Solo Paesi UE

Ai sensi della direttiva 2006/66/EC, le batterie usate o difettose devono essere riciclate.



NOTA

Rivolgersi al rivenditore per informazioni sullo smaltimento.

☞ Dichiarazione di conformità

Le dichiarazioni di conformità sono incluse nell'Allegato 1 del presente manuale di istruzioni.

Esonero dalla responsabilità

Il costruttore e il suo rappresentante non sono responsabili per danni e mancato profitto a causa dell'interruzione dell'attività commerciale dovuta al prodotto o a un prodotto inutilizzabile.

Il costruttore e il suo rappresentante non sono responsabili per danni causati dall'uso improprio del prodotto o dall'uso del prodotto con accessori di altri costruttori.

Símbolos utilizados en este manual

¡ADVERTENCIA!

Indica un peligro inminente. Si no se tiene en cuenta esta advertencia puede producirse la muerte o lesiones muy graves.

¡PRECAUCIÓN!

Indica la posibilidad de una situación de peligro. Si no se tiene en cuenta esta advertencia pueden producirse lesiones leves o daños materiales.

NOTA

Indica consejos de aplicación e información importante.

Símbolos en la herramienta eléctrica

V Voltios

/min Velocidad de giro



¡Para reducir el riesgo de lesiones, lea el manual de instrucciones!



¡Información para la eliminación de la herramienta vieja (consulte la página 41)!

Por su seguridad

¡ADVERTENCIA!

Antes de usar la herramienta eléctrica, lea los documentos siguientes:

- estas instrucciones de funcionamiento,
- las «Instrucciones generales de seguridad» sobre el manejo de herramientas eléctricas incluidas en el folleto adjunto (n.º: 315.915),
- los reglamentos locales vigentes actualmente y las normativas sobre prevención de accidentes.

Esta herramienta eléctrica incorpora la tecnología más avanzada y ha sido fabricada cumpliendo las normativas de seguridad reconocidas.

No obstante, cuando se utiliza la herramienta

eléctrica, podría producirse un riesgo para la integridad física y la vida del usuario y de terceros, o daños en la herramienta u otros daños materiales.

La llave de impacto inalámbrica está diseñada

- para uso comercial en la industria y el comercio,
- para apretar y aflojar tornillos, tuercas y diversos elementos de sujeción roscados.

Instrucciones de seguridad para la llave de impacto

Uso previsto

The cordless impact wrench is intended

- for commercial use in industry and trade,
- for fastening and loosening of bolts, nuts and various threaded fasteners.

Safety instructions for impact wrench

¡ADVERTENCIA!

Lea todas las advertencias de seguridad, instrucciones, ilustraciones y especificaciones incluidas con esta herramienta eléctrica. Si no se cumplen todas las instrucciones que se enumeran a continuación, pueden producirse descargas eléctricas, incendios o lesiones graves. Conserve todas las instrucciones y advertencias para poder consultarlas en el futuro.

Lea todas las advertencias de seguridad, instrucciones, ilustraciones y especificaciones incluidas con esta herramienta eléctrica. Si no se cumplen todas las instrucciones que se enumeran a continuación, pueden producirse descargas eléctricas, incendios o lesiones graves. Conserve todas las instrucciones y advertencias para poder consultarlas en el futuro.

- **Sujete la herramienta eléctrica por las superficies de agarre aisladas en aquellos trabajos en los que el elemento de sujeción pueda entrar en contacto con cables ocultos o con el cable del propio aparato.** El contacto de los elementos de sujeción con un cable bajo tensión podría hacer que las piezas metálicas expuestas de la herramienta eléctrica transmitan tensión y provoquen una descarga eléctrica al usuario.

Ruido y vibración

Los valores de ruido y vibración se han determinado según la norma EN 62841. Un nivel de ruido con evaluación A de la herramienta eléctrica es típicamente:

- Nivel de presión acústica L_{PA} : 87,0 dB(A)
- Nivel de potencia acústica L_{WA} : 98,0 dB(A)
- Incertidumbre: K = 3 dB

Valor de vibración total:

- Valor de emisión a_{1v} : 17,9 m/s²
 - Incertidumbre: K = 1,5 m/s²
- Vibraciones de choque repetitivas (p_T): 1544 m/s²
- Incertidumbre: K=92 m/s²



¡PRECAUCIÓN!

Las mediciones indicadas se refieren a herramientas eléctricas nuevas. El uso diario hace que cambien los valores de ruido y vibración.



NOTA

El valor o valores totales de vibración declarados y el valor o valores de emisión de ruido declarados se han medido de acuerdo con un método de prueba estándar y pueden utilizarse para comparar una herramienta con otra; también pueden utilizarse en una evaluación preliminar de la exposición.

El nivel de emisión de vibraciones y el valor o valores de emisión de ruido declarados representan las aplicaciones principales de la herramienta. Sin embargo, si la herramienta se utiliza para aplicaciones diferentes, con accesorios diferentes o con un mantenimiento deficiente, el nivel de emisión de vibraciones y el valor o valores de emisión de ruido pueden diferir. Esto puede aumentar significativamente el nivel de exposición a lo largo del período total de trabajo.

Para realizar una estimación precisa del nivel de exposición a las vibraciones y del valor o valores de emisión de ruido, también es necesario tener en cuenta los tiempos en los que la herramienta está apagada o funcionando pero no en uso real. Esto puede disminuir significativamente el nivel de exposición a lo largo del período total de trabajo.

Identifique medidas de seguridad adicionales para proteger al operario de los efectos de las vibraciones y del ruido, tales como: mantenimiento de la herramienta y de los accesorios, mantener las manos calientes, organización de los patrones de trabajo.



¡PRECAUCIÓN!

Lleve protectores auditivos cuando la presión acústica sea mayor que 85 dB(A).

Datos técnicos

Herramienta	IW 1/2" 750 18.0-EC	
Tipo	Llave de impacto	
Tensión nominal	Vcc	18
Velocidad sin carga	r.p.m	0-500/0-1300/ 0-2300
Tasa de impacto máx.	i.p.m.	2800
Torque máx.	N	750
Peso	kg	1,9*
Batería	18 V	AP 18...Serie AP 18...XT Serie
Temperatura de funcionamiento	-10~40°C	
Temperatura de almacenamiento	< 50°C	
Temperatura de carga	4~40°C	
Cargador	CA 18...Serie CA 12/18...Serie	

*Medido sin batería (puede consultar el peso de la batería en www.flex-tools.com), sin herramienta.

Vista general (ver la figura A)

La numeración de los elementos del producto se refiere a la ilustración de la herramienta en la página de gráficos.

- 1 Eje cuadrado de 1/2"
- 2 Gatillo interruptor para la velocidad variable
- 3 Panel de control de la velocidad
- 4 Luz LED
- 5 Interruptor de preselección de dirección (avance / bloqueo central / retroceso)
- 6 Fijación de correa
Para sujetar una correa de muñeca (no incluida) y reducir el riesgo de que se caiga la herramienta.
- 7 Pinza para el cinturón
- 8 Apertura
- 9 Tornillo de fijación

Instrucciones de funcionamiento

¡ADVERTENCIA!

Quite la batería antes de realizar cualquier trabajo en la herramienta eléctrica.

Antes de encender la herramienta eléctrica

Saque la llave de impacto inalámbrica del embalaje y compruebe que no falte ninguna pieza ni esté dañada.

NOTA

Las baterías no se suministran totalmente cargadas. Antes del primer uso, cargue las baterías completamente. Consulte el manual de funcionamiento del cargador.

Insertar/cambiar la batería

- Introduzca la batería cargada en la herramienta eléctrica presionando hasta que se oiga un clic (ver figura B).
- Para quitarla, presione el botón de liberación y saque la batería tirando de ella (ver figura C).

¡PRECAUCIÓN!

Proteja los contactos de la batería cuando no se esté utilizando el aparato. Las piezas de metal sueltas pueden cortocircuitar los terminales: ¡peligro de explosión e incendio!

Pinza extraíble para el cinturón

La herramienta está equipada con una pinza para el cinturón que se puede colocar en el lateral de la herramienta para transportarla cómodamente.

- Quite la batería de la herramienta.
- Alinee la nervadura y el orificio de la pinza para el cinturón (7) con la abertura (8) y el orificio roscado en la base de la herramienta (ver figura D).
- Inserte el tornillo de fijación (9) y apriete de forma segura el tornillo con un destornillador (no incluido).

Fijación de correa

- La fijación de correa se ofrece para sujetar una correa de muñeca (no incluida) y reducir el riesgo de que se caiga la herramienta. Envuelva a correa alrededor de la mano cuando lleve la herramienta (ver la figura E).

Instalar y quitar el vaso de

impacto (ver la figura F)

¡PRECAUCIÓN!

Antes de realizar cualquier trabajo en la herramienta eléctrica, ponga el interruptor de preselección de la dirección (5) en la posición central.

Asegúrese de que el vaso de impacto y la parte de montaje no estén dañados antes de instalar el vaso de impacto.

- Alinee el cuadrado del vaso de impacto con el eje cuadrado 1, y empuje el vaso de impacto en el eje cuadrado hasta el tope.
- En caso necesario, golpee ligeramente.
- Para quitar el vaso de impacto, simplemente tire de él.

¡ADVERTENCIA!

El vaso de impacto puede estar caliente después de un uso prolongado. Utilice guantes protectores cuando retire el vaso de impacto de la herramienta, o deje que se enfríe primero el vaso de impacto.

Preselección de la dirección (ver la figura G)

¡PRECAUCIÓN!

Cambie la dirección de giro solo cuando la herramienta eléctrica esté parada.

Mueva el interruptor de preselección de la dirección (5) a la posición que desee:

- Coloque el interruptor de preselección de la dirección en el extremo izquierdo de la herramienta para apretar tornillos/tuercas
- Coloque el interruptor de preselección de la dirección en el extremo derecho de la herramienta para aflojar tornillos/tuercas.
- Coloque el interruptor de preselección de dirección en la posición "OFF" (bloqueo central) para ayudar a reducir la posibilidad de un arranque accidental cuando no esté en uso.

NOTA

La llave de impacto no funcionará a menos que el interruptor de preselección de la dirección esté completamente hacia la izquierda o hacia la derecha.

⚠ ¡ADVERTENCIA!
Las herramientas a batería están siempre en condiciones de funcionamiento. Por lo tanto, el interruptor de preselección de dirección siempre debe estar bloqueado en la posición central cuando la herramienta no esté en uso o cuando la lleve a su lado.

Selección de modo (ver figura H)

⚠ ¡PRECAUCIÓN!
Su herramienta está equipada con un panel de control de velocidad (3), ubicado en el pie de la herramienta, que consta del botón de control de accionamiento, el botón «A» y los indicadores LED para los modos de funcionamiento.

El botón de control de accionamiento se usa para seleccionar entre tres modos para ajustar el torque, la velocidad de rotación (RPM) y la velocidad de impacto (IPM) para una aplicación. Los modos 1, 2 y 3 son los únicos modos en los que la velocidad se controla mediante el gatillo interruptor para la velocidad variable.

Para seleccionar el modo de control de accionamiento:

- En primer lugar, verifique el modo activo. Presione y suelte el gatillo interruptor o presione el botón de control de accionamiento o botón «A» directamente sin tocar el gatillo interruptor. El indicador

LED debajo del número de modo se iluminará para indicar la configuración del modo activo.

- Presione brevemente el botón de control de accionamiento (menos de 0,5 segundos) para recorrer los 3 modos. Cada pulsación cambia un nivel de torque. Consulte más detalles en la tabla siguiente.





«A» es un modo especial, que está diseñado para usarse tanto con rotación hacia adelante para apretar tornillos o tuercas, como con rotación hacia atrás para aflojar tornillos o tuercas.

- Adelante: modo de parada automática del tornillo; la herramienta se detiene después de aplicar un número de impactos, para evitar apretar demasiado.
- Atrás: modo de extracción de tornillos; la herramienta se detiene automáticamente en cuanto se haya aflojado el tornillo/tuerca.





Para seleccionar el modo «A»:

- Verifique el modo que está activo: Presione y suelte el gatillo interruptor o presione el botón de control de accionamiento o botón «A» directamente sin tocar el gatillo interruptor. El indicador LED al lado del botón «A» se iluminará para indicar la configuración del modo actual. Consulte más detalles en la tabla siguiente:

Rotación hacia adelante

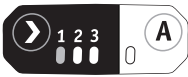
Indicador LED que se muestra en el panel	Modo de trabajo	Aplicación
	1	Apretar con precisión pequeños tornillos y tuercas.
	2	Al apretar, el par es moderado.
	3	Al apretar, el par es máximo.
	A	Apretar con parada automática.

Rotación inversa

Indicador LED que se muestra en el panel	Modo de trabajo	Aplicación
	1	Aflojar con precisión pequeños tornillos y tuercas.
	2	Al aflojar, el par es moderado.
	3	Al aflojar, el par es máximo.
	A	Aflojar con parada automática.

 ENCENDIDO  APAGADO

¡ADVERTENCIA!

No cambie el modo de funcionamiento mientras la herramienta está en marcha. Un cambio repentino del torque puede causar la pérdida de control y provocar posibles lesiones o daños a la herramienta o pieza de trabajo.

NOTA

La variedad de la densidad de la madera y el material del metal pueden afectar al resultado final. El usuario debe seleccionar el modo apropiado según la aplicación.

NOTA

El indicador LED se apagará aproximadamente 1 minuto después de que se suelte el gatillo interruptor.

NOTA

La próxima vez que se encienda la herramienta, el modo de trabajo volverá a la configuración anterior.

Encender la herramienta eléctrica (ver la figura I)

■ Para encender la herramienta eléctrica: Apriete el gatillo interruptor (2).

El gatillo interruptor para la velocidad variable genera mayor velocidad al aumentar presión en el gatillo, y menor velocidad al reducir la presión en el gatillo.

■ Para apagar la herramienta eléctrica: Suelte el gatillo interruptor.

Luz LED (ver figura J)

- La luz LED se encenderá de forma automática al apretar ligeramente el gatillo interruptor para la velocidad variable antes de que la herramienta comience a funcionar, y se apagará aproximadamente 10 segundos después de que se suelte el gatillo interruptor para la velocidad variable.
- La luz LED parpadeará rápidamente si se sobrecarga o se calienta demasiado la herramienta y/o la batería, y los sensores internos apagarán la herramienta. Deje reposar la herramienta un rato o coloque la herramienta y la batería por separado en una corriente de aire para enfriarlas.
- La luz LED parpadeará más despacio, indicando que la capacidad de la batería es baja. Recargue la batería.
- Si el LED no se enciende cuando se pone en marcha la herramienta, o si

se apaga repentinamente durante el funcionamiento, puede deberse a un error de comunicación interno. Póngase en contacto con el servicio de atención al cliente o con un centro de servicio autorizado para obtener ayuda.

Apretar y aflojar tuercas y tornillos (ver la figura K)

Para apretar tuercas y tornillos

Utilice el vaso hexagonal que coincida con la tuerca o el tornillo. Seleccione un modo de funcionamiento adecuado o el modo «A» según el tipo o tamaño del tornillo y la tuerca. Antes de comenzar el trabajo, realice siempre una operación de prueba para determinar el tiempo de apriete adecuado para su tornillo o tuerca. Es aconsejable realizar una ejecución de prueba en un material de desecho para determinar la mejor selección de modo.

- Coloque el interruptor de preselección de la dirección en la posición de avance.
- Sostenga la herramienta con firmeza y coloque el vaso sobre el tornillo o la tuerca. Asegúrese de que toda la longitud de la cabeza del tornillo o la tuerca esté totalmente encajada en el vaso.
- Apriete el gatillo interruptor de la velocidad variable para encender la llave de impacto. Comience lentamente, aumentando la velocidad a medida que la tuerca o el tornillo bajan. Ajuste la tuerca o el tornillo de forma ajustada reduciendo la velocidad de la herramienta hasta que se detenga. Si no se sigue este procedimiento, la herramienta tenderá a torcerse o torcerse en su mano cuando la tuerca o el perno se asiente.
- Apriete el tornillo o la tuerca con el par adecuado.
- Después de la fijación, compruebe siempre el par con una llave dinamométrica. Si los elementos de sujeción están demasiado apretados, reduzca el tiempo de impacto. Si no están lo suficientemente apretados, aumente el tiempo de impacto.

AVISO:

- Sostenga la herramienta recta a lo largo del eje del tornillo o la tuerca.
- Un par de apriete excesivo puede dañar el tornillo /tuerca o el vaso.

Para aflojar tuercas y tornillos

Utilice el modo 1, 2, 3 o el modo «A» para aflojar tuercas y tornillo según la aplicación.

Cuando trabaje por encima de la cabeza o trabaje con neumáticos de automóviles, para evitar que los elementos de sujeción sueltos caigan al suelo o en un espacio reducido, se recomienda utilizar el modo «A» para realizar la tarea.

- Coloque el interruptor de preselección de la dirección en la posición inversa.
- Sostenga la herramienta con firmeza y coloque el vaso sobre el tornillo o la tuerca. Asegúrese de que toda la longitud de la cabeza del tornillo o la tuerca esté totalmente encajada en el vaso.
- Apriete el gatillo interruptor de la velocidad variable para encender la llave de impacto. Una vez que el elemento de sujeción esté suelto, la herramienta se parará. Esta herramienta también le permite continuar presionando el gatillo para quitar la tuerca del tornillo largo, si es necesario.

Mantenimiento y cuidado del producto



¡ADVERTENCIA!

Quite la batería antes de realizar cualquier trabajo en la herramienta eléctrica.

Limpeza

- Limpie regularmente la herramienta eléctrica y la rejilla situada delante de las ranuras de ventilación. La frecuencia de limpieza depende del material y la duración de uso.
- Sople regularmente con aire comprimido seco el interior de la carcasa y el motor.

Piezas de recambio y accesorios

Para obtener información sobre otros accesorios, en particular herramientas y medios de pulido, consulte los catálogos del fabricante.

En nuestra página web encontrará planos de despiece y listas de recambios:

www.flex-tools.com

Información para la eliminación del producto



¡ADVERTENCIA!

Las herramientas viejas deben dejarse inutilizables:

- *si funcionan conectadas a la red eléctrica, quite el cable de alimentación,*
- *si funcionan con batería, quite la batería.*



Solo países de la UE

¡No tire los aparatos eléctricos a la basura doméstica!

Según la Directiva Europea 2012/19/UE sobre residuos eléctricos y electrónicos, y su implementación en las legislaciones nacionales, los aparatos eléctricos usados deben recogerse por separado y reciclarse de forma respetuosa con el medio ambiente.



Recuperación de materias primas en lugar de eliminación de residuos.

Los dispositivos, accesorios y embalajes deben reciclarse de forma respetuosa con el medio ambiente. Las piezas de plástico están identificadas para el reciclaje según el tipo de material.



¡ADVERTENCIA!

No elimine las baterías tirándolas a la basura doméstica ni arrojándolas al agua o al fuego. No abra las baterías usadas.

Solo países de la UE:

De acuerdo con la Directiva 2006/66/CE, las baterías defectuosas o usadas deben reciclarse.



NOTA

¡Pregunte a su distribuidor las opciones de eliminación!

CE-Declaración de conformidad

Las declaraciones de conformidad se incluyen en el Anexo 1 de este manual de instrucciones.

Exención de responsabilidad

El fabricante y su representante no son responsables de los daños y la pérdida de beneficio debido a la interrupción de la actividad causada por el producto o por un producto que no se pueda utilizar.

El fabricante y su representante no son responsables de los daños provocados por el uso indebido del producto o por el uso del mismo con productos de otros fabricantes.

Símbolos usados neste manual



AVISO!

Existem perigos iminentes. O desrespeito por este aviso pode dar origem à morte ou a ferimentos extremamente graves.



CUIDADO!

Existe a possibilidade de uma situação perigosa. O desrespeito por este aviso pode dar origem a ferimentos ligeiros ou danos patrimoniais.



NOTA

Existem dicas de utilização e informação importante.

Símbolos na ferramenta elétrica

V Volts

/min Taxa de rotação



De modo a reduzir os riscos de ferimentos, leia as instruções de funcionamento!



Informação sobre a eliminação de uma máquina velha (consulte a página 48)!

Para sua segurança



AVISO!

Antes de usar a ferramenta elétrica, leia o seguinte:

- Estas instruções de funcionamento,
- As "Instruções gerais de segurança" sobre o manuseamento de ferramentas elétricas no folheto fornecido (folheto n.º: 315.915),
- As regras e normas atuais nas instalações quanto à prevenção de acidentes.

Esta ferramenta elétrica é topo de gama e foi fabricada de acordo com as normas de segurança conhecidas.

No entanto, durante a utilização, a ferramenta elétrica pode constituir um perigo de vida para o utilizador ou poderá haver danos na ferramenta elétrica ou patrimoniais.

A chave de impacto sem fios só pode ser usada

- conforme previsto,
 - num perfeito estado de funcionamento.
- As falhas que impeçam a segurança têm de ser reparadas imediatamente.

Utilização prevista

A chave de impacto sem fios foi criada

- para um uso comercial na indústria e comércio,
- para apertar e desapertar parafusos, porcas e vários fixadores roscados.

Instruções de segurança para a chave de impacto



AVISO!

Leia todos os avisos de segurança, instruções, ilustrações e especificações fornecidas com esta ferramenta elétrica.

Não seguir todas as instruções apresentadas abaixo pode resultar em choque elétrico, incêndio e/ou ferimentos graves. Guarde todos os avisos e instruções para futuras referências.

- **Segure a ferramenta através das superfícies isoladas quando efetuar uma operação onde a ferramenta de corte possa entrar em contacto com cabos elétricos escondidos ou com o seu próprio fio.** O contacto dos fixadores com um cabo "vivo" fará com que as peças de metal expostas da ferramenta elétrica deem um choque ao operador.

Ruído e vibração

Os valores de ruído e vibração foram determinados de acordo com a norma EN 62841.

O nível de ruído avaliado A da ferramenta elétrica é habitualmente:

- Nível de pressão sonora L_{pA} : 87,0 dB(A)
- Nível de potência sonora L_{WA} : 98,0 dB(A)
- Incerteza: $K = 3$ dB

Valor total da vibração:

- Valor da emissão a_h : 17,9 m/s^2
- Incerteza: $K = 1,5$ m/s^2

Vibrações de choque repetitivas (p_F): 1544 m/s^2

- Incerteza: $K = 92$ m/s^2



CUIDADO!

As medições indicadas dizem respeito a ferramentas elétricas novas. O uso diário causa a alteração dos valores de vibração e ruído.

i **NOTA**

O(s) valor(es) total(ais) de vibração declarado(s) e o(s) valor(es) de emissão de ruído declarado(s) foram medidos de acordo com um método de teste padrão e podem ser utilizados para comparar uma ferramenta com outra; podem também ser utilizados numa avaliação preliminar da exposição.

O nível de emissão de vibração e o(s) valor(es) de emissão de ruído declarado(s) representam as principais aplicações da ferramenta. No entanto, se a ferramenta for utilizada para aplicações diferentes, com acessórios diferentes ou com uma manutenção deficiente, o nível de emissão de vibração e o(s) valor(es) de emissão de ruído podem diferir. Isto pode aumentar significativamente o nível de exposição ao longo do período total de trabalho.

Para fazer uma estimativa rigorosa do nível de exposição à vibração e do(s) valor(es) de emissão de ruído, é também necessário ter em conta os tempos em que a ferramenta está desligada ou a funcionar, mas não está a ser efetivamente utilizada. Isto pode diminuir significativamente o nível de exposição ao longo do período total de trabalho.

Identifique medidas de segurança adicionais para proteger o operador dos efeitos da vibração e do ruído, tais como: manutenção da ferramenta e dos acessórios, manter as mãos quentes, organização dos padrões de trabalho.

**CUIDADO!**

Use proteção auditiva quando a pressão do som estiver acima dos 85 dB(A).

Temperatura de funcionamento	-10~40°C
Temperatura de armazenamento	< 50°C
Temperatura de carregamento	4~40°C
Carregador	CA 18...Série CA 12/18...Série

*Medido sem bateria (pode encontrar o peso da bateria em www.flex-tools.com), sem ferramenta.

Vista pormenorizada (consulte a Imagem A)

A numeração das funcionalidades do produto refere-se à imagem da máquina na página das imagens.

- 1 Condutor quadrado de 1/2"**
- 2 Interruptor do gatilho de velocidade variável**
- 3 Painel de controlo da velocidade**
- 4 Luz LED**
- 5 Interruptor de pré-seleção da direção (avançar / fixar no centro / retroceder)**
- 6 Fixação da alça**
Para fixar uma alça para o pulso (não incluída), para reduzir as possibilidades de deixar cair a sua ferramenta.
- 7 Clipe para o cinto**
- 8 Abertura**
- 9 Parafuso de fixação**

Características técnicas

Ferramenta	IW 1/2" 750 18.0-EC	
Tipo	Chave de impacto	
Voltagem nominal	V DC	18
Velocidade sem carga	r.p.m	0-500/0-1300/ 0-2300
Taxa de impacto máxima	bpm	2800
Binário máximo	N	750
Peso	kg	1,9*
Bateria	18V	AP 18...Série AP 18...XT Série

Instruções de funcionamento

AVISO!

Retire a bateria antes de efetuar quaisquer trabalhos na ferramenta elétrica.

Antes de ligar a ferramenta elétrica

Retire a chave de impacto sem fios da caixa e certifique-se de que não existem peças em falta ou danificadas.

NOTA

As baterias não vêm completamente carregadas na altura da entrega. Antes da primeira utilização, carregue a bateria por completo. Consulte o manual de funcionamento do carregador.

Inserir/substituir a bateria

- Pressione a bateria carregada para a ferramenta elétrica até ficar fixada no respetivo lugar (consulte a Imagem B).
- Para retirar a bateria, prima o botão de libertação e puxe a bateria para fora (consulte a Imagem C).

CUIDADO!

Quando o aparelho não for usado, proteja os contactos da bateria. Peças soltas de metal podem colocar os contactos em curto-circuito, podendo dar origem a explosão ou fogo!

Clipe para o cinto amovível

A sua ferramenta vem equipada com um clipe para o cinto amovível que pode ser posicionado na parte lateral da ferramenta, para um transporte conveniente.

- Retire a bateria da ferramenta.
- Alinhe a nervura e o orifício do clipe para o cinto 7 com a abertura 8 e orifício roscado na base da ferramenta. (Consulte a Imagem D)
- Insira o parafuso de fixação 9 e aperte bem o parafuso com uma chave de fendas (não incluída).

Fixação da alça

- É fornecido um fixador da alça para fixar uma alça para o pulso (não incluída), para reduzir as possibilidades de deixar cair a sua ferramenta. Envolve a alça à volta da mão quando transportar a ferramenta (consulte a Imagem E).

Instalar e retirar a chave de impacto (consulte a Imagem F)

CUIDADO!

Antes de efetuar quaisquer trabalhos na ferramenta elétrica, mova o interruptor de pré-seleção da direção 5 para a posição central.

Certifique-se de que a chave de impacto e a parte de fixação não estão danificadas antes de instalar a chave de impacto.

- Alinhe a parte quadrada da chave de impacto com o condutor quadrado 1 e pressione a chave de impacto para o condutor quadrado por completo.
- Bata ligeiramente, se necessário.
- Para retirar a chave de impacto, basta puxá-la.

AVISO!

A chave de impacto pode ficar quente após uma utilização prolongada. Use luvas de proteção quando retirar a chave de impacto da ferramenta, ou deixe-a arrefecer.

Pré-seleção da direção (consulte a Imagem G)

CUIDADO!

Mude a direção da rotação apenas quando a ferramenta elétrica estiver parada.

Coloque o interruptor de pré-seleção da direção 5 na posição desejada:

- Posicione o interruptor de pré-seleção da direção o máximo para a esquerda da ferramenta para apertar parafusos/porcas.
- Posicione o interruptor de pré-seleção da direção o máximo para a direita da ferramenta para desapertar parafusos/porcas.
- Posicione o interruptor de pré-seleção da direção na posição de desligado (fixar no centro) para ajudar a reduzir a possibilidade de arranque acidental enquanto a ferramenta não é usada.

NOTA

A chave de impacto não funciona se o seletor de direção da rotação não estiver completamente para a esquerda ou para a direita.

⚠ AVISO!

As ferramentas que funcionam a bateria estão sempre prontas a funcionar. Assim, o interruptor de pré-seleção da direção deverá ser sempre bloqueado na posição central quando a ferramenta não for usada ou for transportada.

Seleção do modo (consulte a Imagem H)**⚠ CUIDADO!**

A sua ferramenta vem equipada com um painel de controlo da velocidade 3, localizado no pé da ferramenta. Este consiste no botão de controlo de condução, o botão "A" e os indicadores LED para os modos de funcionamento.

O botão de controlo de condução é usado para selecionar entre três modos para ajustar o binário, velocidade de rotação (RPM) e velocidade de impacto (IPM) para uma aplicação. Os modos 1, 2 e 3 são os únicos modos em que a velocidade é controlada pelo interruptor do gatilho de velocidade variável.

Para selecionar o modo de controlo de condução:

- Primeiro, verifique o modo ativo. Pressione e liberte o interruptor do gatilho, ou prima diretamente o botão de controlo

de condução ou o botão "A" sem tocar no gatilho do interruptor. O indicador LED por baixo do número do modo acende para indicar a definição do modo ativo.

- Prima o botão de controlo de condução (menos de meio segundo) para correr os 3 modos. Cada vez que premir, altera um nível de binário. Para mais detalhes, consulte a tabela abaixo.

"A" é um modo especial criado para ser usado com a rotação para a frente para apertar parafusos ou porcas, e com a rotação para trás, para desapertar parafusos ou porcas.

- Para a frente: Modo de paragem automática do parafuso. A ferramenta pára após aplicar um número de impactos, para evitar apertar pouco.
- Para trás: Modo de remoção do parafuso. A ferramenta pára automaticamente mal tenha desapertado o parafuso/porca.





Selecionar o modo "A":

- Verifique o modo ativo.





Pressione e liberte o interruptor do gatilho, ou prima diretamente o botão de controlo de condução ou o botão "A" sem tocar no gatilho do interruptor.

O indicador LED ao lado do botão "A" acende para indicar a definição do modo atual. Para mais detalhes, consulte a tabela apresentada abaixo.

Rotação para a frente

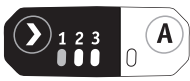
Indicador LED apresentado no painel	Modo de funcionamento	Aplicação
	1	Aperto preciso de pequenos parafusos e porcas.
	2	Durante o aperto, o binário é moderado.
	3	Durante o aperto, o binário é máximo.
	A	Aperto com paragem automática.

Rotação para trás

Indicador LED apresentado no painel	Modo de funcionamento	Aplicação
	1	Desaperto preciso de pequenos parafusos e porcas.
	2	Durante o desaperto, o binário é moderado.
	3	Durante o desaperto, o binário é máximo.
	A	Desaperto com paragem automática.

 LIGADO  DESLIGADO

AVISO!

Não altere o modo de funcionamento enquanto a ferramenta estiver a funcionar.
Uma alteração repentina do binário pode dar origem à perda de controlo, podendo causar ferimentos ou danos na ferramenta ou na peça a ser trabalhada.

NOTA

A variedade de densidade da madeira e material do metal pode afetar o resultado final. O utilizador deverá seleccionar o modo adequado de acordo com a aplicação.

NOTA

O indicador LED desliga-se cerca de 1 minuto após libertar o gatilho.

NOTA

Quando a ferramenta voltar a ser ligada, o modo de funcionamento volta à definição anterior.

Ligar a ferramenta elétrica (consulte a Imagem I)

■ Para ligar a ferramenta elétrica: Prima o interruptor do gatilho 2.

O interruptor do gatilho de velocidade variável oferece uma velocidade superior

com uma maior pressão do gatilho, e uma velocidade inferior ao deixar de pressionar o gatilho.

■ Para desligar a ferramenta elétrica: Liberte o interruptor do gatilho.

Luz LED (consulte a Imagem J)

- A luz LED liga-se automaticamente com um ligeiro premir do interruptor do gatilho de velocidade variável antes de a ferramenta começar a funcionar, e desliga-se cerca de 10 segundos após libertar o interruptor do gatilho de velocidade variável.
- A luz LED pisca rapidamente quando a ferramenta e/ou a bateria se sobrecarregarem ou ficarem demasiado quentes, e os sensores internos desligam a ferramenta. Largue a ferramenta durante um momento, ou separe a ferramenta da bateria e coloque as duas expostas a um fluxo do ar que as arrefeça.
- A luz LED pisca mais lentamente para indicar que a bateria está fraca. Recarregue a bateria.
- Se o LED não acender quando ligar a ferramenta, ou se se desligar de repente durante a operação, isso pode dever-se a um erro de comunicação interno. Contacte o serviço de apoio ao cliente ou um

centro de reparação autorizado para obter assistência.

Apertar e desapertar parafusos e porcas (consulte a Imagem K)

Para apertar porcas e parafusos

Use a chave sextavada correspondente à porca ou parafuso. Selecione o modo de funcionamento adequado, ou o modo "A", dependendo do tipo ou tamanho da porca e parafuso. Antes de começar o trabalho, efetue sempre uma operação de teste para determinar o tempo de aperto adequado para o seu parafuso ou porca. Aconselhamos a efetuar um teste em material de refugo para determinar o melhor modo.

- Defina o interruptor de pré-seleção da direção para a frente.
- Segure firmemente a ferramenta e coloque a chave sobre o parafuso ou porca. Certifique-se de que toda a cabeça do parafuso ou porca está devidamente encaixada na chave.
- Pressione o interruptor do gatilho da velocidade variável para ligar a chave de impacto. Comece lentamente, aumentando a velocidade à medida que a porca ou parafuso vão descendo. Encaixe bem a porca ou parafuso, abrandando a ferramenta até parar. Se este procedimento não for seguido, a ferramenta tem tendência para rodar ou torcer-se na sua mão quando a porca ou parafuso assentar.
- Aperte o parafuso ou porca com o binário adequado.
- Após o aperto, verifique sempre o binário com uma chave dinamométrica. Se os fixadores estiverem muito apertados, reduza o tempo de impacto. Se não estiverem suficientemente apertados, aumente o tempo de impacto.

OBSERVAÇÃO:

- Segure a ferramenta direita ao longo do eixo do parafuso ou porca.
- Um binário de aperto excessivo pode danificar o parafuso, porca ou chave.

Para desapertar porcas e parafusos

Use o modo 1, 2, 3 ou "A" para desapertar porcas e parafusos, dependendo da aplicação.

Quando efetuar trabalhos acima da sua cabeça ou trabalhar em pneus de automóveis, para evitar que os fixadores soltos caiam no chão ou que entrem em espaços apertados, recomendamos que use o modo "A" para efetuar este tipo de trabalhos.

- Defina o interruptor de pré-seleção da direção para trás.
- Segure firmemente a ferramenta e coloque a chave sobre o parafuso ou porca. Certifique-se de que toda a cabeça do parafuso ou porca está devidamente encaixada na chave.
- Pressione o interruptor do gatilho da velocidade variável para ligar a chave de impacto. Quando o fixador estiver solto, a ferramenta pára de funcionar. Se necessário, esta ferramenta também lhe permite continuar a pressionar o interruptor do gatilho para retirar a porca do parafuso comprimido.

Cuidados e manutenção



AVISO!

Retire a bateria antes de efetuar quaisquer trabalhos na ferramenta elétrica.

Limpeza

- Limpe regularmente a ferramenta elétrica e a grelha na frente das ranhuras de ventilação. A frequência da limpeza está dependente do material e do tempo de utilização.
- Sobre regularmente o interior da estrutura e o motor com ar comprimido seco.

Peças sobresselentes e acessórios

Para outros acessórios, especialmente ferramentas e acessórios de polir, consulte os catálogos do fabricante.

As imagens pormenorizadas e lista de peças sobresselentes podem ser encontradas na nossa página web.

www.flex-tools.com

Informação acerca da eliminação



AVISO!

Torne as ferramentas elétricas inutilizáveis no fim:

- *Retire o fio da alimentação das ferramentas que funcionem a eletricidade;*
- *Retire a bateria das ferramentas que funcionem a bateria.*



Apenas países da UE
Não elimine ferramentas elétricas juntamente com o lixo doméstico comum!

De acordo com a diretiva europeia 2012/19/UE relativa aos Resíduos de Equipamento Elétrico e Eletrónico e transposição para a lei nacional, as ferramentas elétricas usadas têm de ser recolhidas em separado e recicladas de um modo amigo do ambiente.



Recuperação de matérias-primas em vez de eliminação de resíduos.

O aparelho, acessórios e material de empacotamento deverão ser reciclados de um modo amigo do ambiente. As peças de plástico estão identificadas para reciclagem de acordo com o tipo de material.



AVISO!

Não elimine as baterias no lixo doméstico comum, água ou fogo. Não abra baterias usadas.

Apenas países da UE:

De acordo com a diretiva 2006/66/CE, as pilhas defeituosas ou gastas têm de ser recicladas.



NOTA

Contacte o seu revendedor quanto às opções de eliminação!

CE Declaração de conformidade

As Declarações de Conformidade estão incluídas no Anexo 1 deste manual de instruções.

Desresponsabilização

O fabricante e o seu representante não se responsabilizam por quaisquer danos ou perda de lucros devido à interrupção comercial causada pelo produto ou por um produto inutilizável.

O fabricante e o seu representante não se responsabilizam por quaisquer danos causados por uma utilização inadequada do produto, ou do produto com produtos de outros fabricantes.

Symbolen gebruikt in deze handleiding

WAARSCHUWING!

Verwijst naar dreigend gevaar. Het niet in acht nemen van deze waarschuwing kan leiden tot de dood of zeer ernstige verwondingen.

VOORZICHTIG!

Verwijst naar een mogelijk gevaarlijke situatie. Het niet in acht nemen van deze waarschuwing kan resulteren in gering letsel of materiële schade.

OPMERKING

Verwijst naar tips en belangrijke informatie.

Symbolen op het elektrisch gereedschap

V Volt

/min Draaisnelheid



Om het risico op letsel te beperken, moet u de gebruiksaanwijzing lezen!



Verwijderingsinformatie voor het oude apparaat (zie pagina 54)!

Voor uw eigen veiligheid

WAARSCHUWING!

Voor het gebruik van het elektrisch gereedschap eerst het volgende lezen:

- deze gebruiksaanwijzing,
- de "Algemene veiligheidsinstructies" over de omgang met elektrisch gereedschap in de bijgesloten brochure (brochure nr.: 315.915),
- de actueel geldige regels en wetgevingen voor het voorkomen van ongevallen op de plaats van gebruik.

Dit elektrisch gereedschap is gemaakt volgens de nieuwste technieken en in overeenstemming met de erkende veiligheidsvoorschriften.

Desalniettemin kan het elektrisch gereedschap tijdens het gebruik een gevaar voor lijf en leven van de gebruiker of derden veroorzaken en kan het elektrisch gereedschap materiële schade veroorzaken.

De draadloze slagschroevendraaier mag alleen worden gebruikt

- volgens het beoogde gebruik,
- in perfecte staat worden gebruikt.

Storingen die de veiligheid verminderen moeten direct worden gerepareerd.

Veiligheidsinstructies voor de slagschroevendraaier

WAARSCHUWING!

Lees alle veiligheids waarschuwingen, instructies, illustraties en specificaties die met dit elektrisch gereedschap zijn meegeleverd. Het niet opvolgen van alle onderstaande instructies kan leiden tot elektrische schokken en/of ernstig letsel. Bewaar alle waarschuwingen en instructies voor toekomstig gebruik.

- **Houd het elektrisch gereedschap tijdens gebruik alleen bij de geïsoleerde handgrepen vast.** Als het gereedschap in aanraking komt met een onder stroom staande draad, kan de blootgestelde metalen onderdelen van het elektrisch gereedschap onder stroom zetten en de gebruiker een elektrische schok geven.

Geluid en trilling

Het geluidniveau en trillingswaarden werden bepaald in overeenstemming met EN 62841. Het A-geëvalueerde geluidniveau van het elektrisch gereedschap is typisch:

- Geluidsdruk L_{pA} : 87,0 dB(A)
- Geluidsvermogen L_{WA} : 98,0 dB(A)
- Onzekerheid: K = 3 dB

Totale trillingswaarde:

- Emissiewaarde a_{h1} : 17,9 m/s^2
- Onzekerheid: K = 1,5 m/s^2
- Herhaalde schoktrillingen (p_{st}): 1544 m/s^2
- Onzekerheid: K=92 m/s^2

VOORZICHTIG!

De aangegeven waarden hebben betrekking op nieuwe elektrische gereedschappen. Door het dagelijks gebruik kunnen het geluidniveau en trillingswaarden veranderen.

OPMERKING

De opgegeven totale trillingswaarde(n) en de opgegeven geluidsemissiewaarde(n) zijn gemeten in overeenstemming met een standaardtestmethode en kunnen worden

gebruikt om het ene gereedschap met het andere te vergelijken; ze kunnen ook worden gebruikt voor een voorlopige beoordeling van de blootstelling.

Het opgegeven trillingsemisniveaue en de geluidsemisniveaue(n) vertegenwoordigen de belangrijkste toepassingen van het gereedschap. Als het gereedschap echter voor andere toepassingen, met andere accessoires of bij slecht onderhoud wordt gebruikt, kunnen het trillingsemisniveaue en de geluidsemisniveaue(n) afwijken. Dit kan het blootstellingsniveaue over de totale werkperiode aanzienlijk verhogen.

Voor een nauwkeurige schatting van het trillingsblootstellingsniveaue en de geluidsemisniveaue(n) moet ook rekening worden gehouden met de tijden dat het gereedschap is uitgeschakeld of wel loopt maar niet daadwerkelijk wordt gebruikt. Dit kan het blootstellingsniveaue over de totale werkperiode aanzienlijk verlagen.

Stel aanvullende veiligheidsmaatregelen vast um de gebruiker te beschermen tegen de effecten van trillingen en geluid, zoals: onderhoud van het gereedschap en de accessoires, warm houden van de handen, organisatie van werkpatronen.



VOORZICHTIG!

Draag gehoorbescherming bij een geluidsdruk van meer dan 85 dB(A).

Technische gegevens

Gereedschap		IW 1/2" 750 18.0-EC
Type		Slagschroevendraaier
Nominale spanning	Vdc	18
Snelheid zonder belasting	t.p.m	0-500/0-1300/ 0-2300
Max. impact	bpm	2800
Max. aanhaalmoment	N	750
Gewicht	kg	1,9*
Accu	18V	AP 18...series AP 18...XT series
Gebruiks-temperatuur	-10~40°C	
Opslag-temperatuur	< 50°C	

Oplaad-temperatuur	4~40°C
Lader	CA 18...series CA 12/18...series

*Gemeten zonder accu (u vindt het gewicht van de accu op www.flex-tools.com), zonder gereedschap.

Overzicht (zie afbeelding A)

De nummering heeft betrekking tot de illustratie van het gereedschap op de pagina met afbeeldingen.

- 1 1/2" vierkante koppeling
- 2 Instelbare snelheidsschakelaar
- 3 Bedieningspaneel voor de snelheid
- 4 Ledlampje
- 5 Richtingskeuzeschakelaar (vooruit/middenvergrendeling/achteruit)
- 6 Riembevestiging
Voor het bevestigen van een band of polsband om vallen te verhinderen.
- 7 Riemclip
- 8 Opening
- 9 Bevestigingsschroef

Gebruiksaanwijzing



WAARSCHUWING!

Verwijder de accu voordat u werkzaamheden aan uw elektrisch gereedschap uitvoert.

Voor het inschakelen van het gereedschap

Pak de slagschroevendraaier uit en controleer of er onderdelen ontbreken of defect zijn.



OPMERKING

De accu's zijn bij levering niet volledig opgeladen. Voorafgaand aan het eerste gebruik moeten de accu's volledig worden opgeladen. Raadpleeg de gebruiksaanwijzing van de oplader.

Plaatsen/vervangen van de accu

- Druk de opgeladen accu in het elektrisch gereedschap totdat hij vastklikt (zie afbeelding B).
- Om de accu te verwijderen drukt u op de

accuvrijgaveknop en trekt u de accu eruit (zie afbeelding C).

VOORZICHTIG!

Als het gereedschap niet wordt gebruikt, moeten de accucontacten worden beschermd. Losse metalen delen kunnen de contacten kortsluiten; gevaar voor explosie en brand!

Afneembare riemclip

Uw gereedschap is voorzien van een verwijderbare riemclip die aan de zijkant van het gereedschap kan worden bevestigd voor een eenvoudig transport.

- Verwijder het accupack uit het apparaat.
- Breng de ribbel in één lijn met het gat van de riemclip (7) met de opening (8) en het gat met de schroefdraad aan de basis van het gereedschap (zie figuur D)
- Plaats de bevestigingsschroef 9 en maak de schroef vast met een schroevendraaier (niet inbegrepen).

Riembevestiging

- Voor het bevestigen van een band of polsband (niet meegeleverd) om vallen te verhinderen. Wikkel de band rond uw pols als u het gereedschap draagt (zie afb. E).

Installeer en verwijder de slagmoerkoppeling (zie figuur F)

VOORZICHTIG!

Voordat u werkzaamheden uitvoert aan het elektrisch gereedschap, moet u de keuzeschakelaar 5 op de middelste positie zetten.

Zorg ervoor dat de slagmoerkoppeling en het montagegedeelte niet beschadigd zijn voordat u de slagmoerkoppeling installeert.

- Lijn de vierkante slagmoerkoppeling uit met de vierkante koppeling 1 en duw de slagmoerkoppeling zo ver mogelijk op de vierkante koppeling.
- Tik er indien nodig licht op.
- Om de slagmoerkoppeling te verwijderen, trekt u deze er gewoon af.

WAARSCHUWING!

De slagmoerkoppeling kan heet worden na langdurig gebruik. Gebruik beschermende handschoenen bij het verwijderen van de slagmoerkoppeling van het gereedschap of laat de slagmoerkoppeling eerst afkoelen.

Richtingskeuze (zie afbeelding G)

VOORZICHTIG!

Verander de draairichting alleen als het elektrisch gereedschap tot stilstand is gekomen.

Beweeg de richtingskeuzeschakelaar 5 naar de gewenste positie:

- Schuif de keuzeschakelaar naar links om bouten of moeren vast te draaien
- Schuif de keuzeschakelaar naar rechts om bouten of moeren los te draaien.
- Zet de keuzeschakelaar in de stand "UIT" (middenvergrendeling) om de kans op onbedoeld starten te verminderen wanneer het apparaat niet in gebruik is.

OPMERKING

De slagschroevendraaier werkt alleen als de richtingskeuzeschakelaar volledig naar links of naar rechts is ingeschakeld.

WAARSCHUWING!

Accugereedschap is altijd in bedrijfstoestand. Daarom moet de keuzeschakelaar altijd in de middelste positie worden vergrendeld wanneer het gereedschap niet in gebruik is of wanneer het aan uw zijde wordt gedragen.

Gebruiksmodus (zie afbeelding H)

VOORZICHTIG!

Uw gereedschap is uitgerust met een snelheidsregelpaneel (3), op de voet van het gereedschap, het bestaat uit de drive-control-knop, de "A"-knop en ledindicators voor werkmodi.

De "T" wordt gebruikt om uit drie modi te kiezen om de instelling aanhaalmoment, rotatiesnelheid (RPM) en slagsnelheid (IPM) voor een toepassing aan te passen. De modi 1, 2 en 3 zijn de enige modi waarbij de snelheid wordt geregeld door de triggerschakelaar met variabele snelheid.

Om de gebruiksmodus te selecteren:

- Controleer eerst de actieve modus. Druk de triggerschakelaar in en laat deze los of druk op de drive-knop of de "A"-knop zonder de triggerschakelaar aan te raken. De ledindicator onder het modusnummer gaat branden om de actieve modusinstelling aan te geven.
- Druk kort op de drive-knop (minder dan 0,5 seconde) om door de 3 modi te schakelen. Elke keer drukken verandert één koppelniveau. Zie de onderstaande tabel voor meer informatie.

"A" is een speciale modus, die is ontworpen om te worden gebruikt met zowel voorwaartse rotatie voor het aandraaien van de bouten of moeren als omgekeerde rotatie





voor het losmaken van de bouten of moeren.

- Vooruit: bout automatische stopmodus; het gereedschap stopt na het aanbrengen van een aantal stoten om te voorkomen dat het te strak wordt vastgemaakt.
- Omgekeerd: losdraaimodus; het gereedschap stopt automatisch zodra het de bout/moer heeft losgemaakt.



Om de "A"-modus te selecteren:

- Controleer eerst de actieve modus: Druk de triggerschakelaar in en laat deze los of druk op de drive-knop of de "A"-knop zonder de triggerschakelaar aan te raken. De ledindicator naast de knop "A" gaat branden om de huidige modusinstelling aan te geven. Zie meer details in de onderstaande tabel:

Voorwaartse rotatie

Ledindicator op het paneel	Werkmodus	Toepassing
	1	Fijn afgestemd aandraaien van kleine bouten en moeren.
	2	Aandraaien met matig aanhaalmoment.
	3	Aandraaien met maximum aanhaalmoment
	A	Aandraaien met automatische stop.

Omgekeerde rotatie

Ledindicator op het paneel	Werkmodus	Toepassing
	1	Fijn afgestemd losmaken van kleine bouten en moeren.
	2	Losdraaien met matig aanhaalmoment.

	3	Losdraaien met maximum aanhaalmoment.
	A	Losdraaien met automatische stop.

AAN UIT

⚠ WAARSCHUWING!
Wijzig de gebruiksmodus niet terwijl het gereedschap draait. Plotselinge verandering van het koppel kan leiden tot verlies van controle, wat mogelijk letsel of schade aan het gereedschap of werkstuk veroorzaakt.

i OPMERKING
 De gebruikte modus moet geschikt zijn voor het gebruikte hout of metaal. De gebruiker moet de juiste modus selecteren op basis van de toepassing.

i OPMERKING
 De ledindicator wordt ongeveer 1 minuut nadat de triggerschakelaar is losgelaten, uitgeschakeld.

i OPMERKING
 Wanneer het gereedschap vervolgens wordt ingeschakeld, keert de gebruiksmodus terug naar de vorige instelling.

Het elektrisch gereedschap inschakelen (zie afbeelding I)

- Schakel het gereedschap in: Druk op de triggerschakelaar 2.

De triggerschakelaar met variabele snelheid levert een hogere snelheid met verhoogde druk en lagere snelheid met verminderde druk.

- Het gereedschap uitschakelen: Laat de schakelaar los.

Ledlampje (zie afbeelding J)

- Het Ledlampje gaat automatisch aan met een lichte druk op de triggerschakelaar met variabele snelheid voordat het gereedschap begint te draaien en zal ongeveer 10 seconden nadat de triggerschakelaar met variabele snelheid is losgelaten, worden uitgeschakeld.

- Het lampje knippert snel als het gereedschap en/of accupack overbelast raken of te heet worden en de interne sensoren schakelen het gereedschap uit. Laat het gereedschap en het accupack afkoelen.
- Het lampje knippert langzamer om aan te geven dat de accu nog maar een geringe capaciteit heeft. Laad de accu op.
- Als de led niet oplicht wanneer u het gereedschap inschakelt of als het tijdens uw werking plotseling wordt uitgeschakeld, kan dit worden veroorzaakt door de interne communicatiefout. Neem voor hulp contact op met de klantenservice of een erkend servicecentrum.

Schroeven, moeren en bouten vastdraaien en losdraaien (zie afbeelding K)

Moeren en bouten vastdraaien

Gebruik de zeskantaansluiting die overeenkomt met de moer of bout. Selecteer een juiste werkmodus of "A"-modus, afhankelijk van het type of de grootte van de bout en moer. Voordat u aan uw taak begint, moet u altijd een testbewerking uitvoeren om de juiste bevestigingstijd voor uw bout of moer te bepalen. Het is raadzaam om dit te oefenen of een stuk restmateriaal en daarmee de beste modusselectie te bepalen.

- Stel de richtingskeuzeschakelaar in op voorwaartse instelling.
- Houd het gereedschap stevig vast en plaats de koppeling over de bout of moer. Zorg ervoor dat de volledige lengte van de boutkop of moer volledig in de koppeling zit.
- Druk op de triggerschakelaar met variabele snelheid om de slagschroevendraaier in te

schakelen. Begin langzaam en verhoog de snelheid als aangedraaid wordt. Verlaag de snelheid en breng het gereedschap tot stilstand. Als deze procedure niet wordt gevolgd, heeft het gereedschap de neiging om te draaien bij het eindpunt.

- Bevestig de bout of moer met het juiste aanhaalmoment.
- Controleer na het bevestigen altijd het aanhaalmoment met een momentsleutel. Als de schroeven of moeren te strak zitten, verminder dan de impacttijd. Als ze niet vast genoeg zitten, verhoog dan de impacttijd.

OPMERKING:

- Houd het gereedschap recht langs de as van de bout of moer.
- Een te groot aanhaalmoment kan de bout/ moer of koppeling beschadigen.

Moeren en bouten losmaken

Gebruik modus 1, 2, 3 of "A" om moeren en bouten los te maken, afhankelijk van de toepassing.

Bij het werken boven het hoofd en om te voorkomen dat de losgemaakte bevestigingsmiddelen op de grond vallen, wordt het aanbevolen om bij dit werk de "A"-modus te gebruiken.

- Stel de richtingskeuzeschakelaar in op omgekeerde instelling.
- Houd het gereedschap stevig vast en plaats de koppeling over de bout of moer. Zorg ervoor dat de volledige lengte van de boutkop of moer volledig in koppeling zit.
- Druk op de triggerschakelaar met variabele snelheid om de slagschroevendraaier in te schakelen. Zodra de bout of moer los zit, stopt het gereedschap. Met dit gereedschap kunt u ook doorgaan met het indrukken van de triggerschakelaar voor het verwijderen van de moer van de lange bout, indien nodig.

Onderhoud en verzorging



WAARSCHUWING!

Verwijder de accu voordat u werkzaamheden aan uw elektrisch gereedschap uitvoert.

Reiniging

- Reinig het elektrisch gereedschap en de ventilatiesleuven regelmatig. Het reinigingsinterval is afhankelijk van het materiaal en de duur van het gebruik.
- Blaas het binnenste van de behuizing en de motor regelmatig schoon met droge perslucht.

Reserveonderdelen en accessoires

Voor andere accessoires, in het bijzonder gereedschap en polijst hulpmiddelen, zie de catalogi van de fabrikant.

Opengewerkte tekeningen en lijsten met reserveonderdelen zijn terug te vinden op onze homepage:

www.flex-tools.com

Informatie over de afvoer



WAARSCHUWING!

Zorg dat defect en afgedankt elektrisch gereedschap niet gebruikt kan worden:

- Verwijder het netsnoer
- Verwijder de accu.



Alleen voor EU-landen

Gooi het elektrisch gereedschap niet bij het huishoudelijk afval!

In overeenkomst met de Europese Richtlijn 2012/19/EU betreffende afgedankte elektrische en elektronische apparatuur en omzetting naar nationale wetgeving moet afgedankt elektrisch gereedschap apart worden ingezameld en gerecycled op een milieuvriendelijke manier.



Grondstoffen terugwinnen.

Apparaten, accessoires en verpakking moeten worden gerecycled op een milieuvriendelijke manier. Plastic onderdelen kunnen aan de hand van het materiaaltype worden gerecycled.

**WAARSCHUWING!**

Gooi accu's nooit met het huishoudelijk afval weg. Gooi accu's niet in het water of in vuur. Open verbruikte accu's nooit.

Alleen voor EU-landen:

In overeenstemming met de Richtlijn 2006/66/EC moeten defecte of verbruikte accu's worden gerecycled.

**OPMERKING**

Vraag uw verkoper over mogelijkheden voor de afvoer!

CE Conformiteitsverklaring

De conformiteitsverklaringen zijn opgenomen in Bijlage 1 van deze gebruikershandleiding.

Uitsluiting van de aansprakelijkheid

De fabrikant en zijn vertegenwoordigers zijn niet verantwoordelijk voor schade of gederfde winst als gevolg van werkonderbrekingen veroorzaakt door het product of door een onbruikbaar product.

De fabrikant en zijn vertegenwoordigers zijn niet verantwoordelijk voor schade veroorzaakt door onjuist gebruik van het product of door het gebruik van het product met producten die afkomstig zijn van andere fabrikanten.

Symboler, der bruges i denne brugsanvisning

ADVARSEL!

Betyder forestående fare. Manglende overholdelse af denne advarsel, kan føre til dødsfald eller ekstremt alvorlige skader.

FORSIGTIG!

Betyder mulig farlig situation. Manglende overholdelse af denne advarsel, kan føre til mindre personskader eller skade på ejendom.

BEMÆRK

Betyder at der er tips og vigtige oplysninger om apparatet..

Symboler på elværktøjet

V Volt

/min Drejehastighed



For at mindske risikoen for skader, skal brugeren læse brugsanvisningen!



Oplysninger om bortskaffelse af gamle apparater (se side 61)!

Af hensyn til din sikkerhed

ADVARSEL!

Læs venligst følgende, inden elværktøjet tages i brug:

- Disse brugsanvisninger,
- Afsnittet "Generelle sikkerhedsanvisninger" om håndtering af elværktøjet in den medfølgende brochure (brochurennummer: 315.915),
- Gældende regler på stedet, hvor produktet bruges, for at undgå ulykker.

Dette elværktøjet er af høj kvalitet, og det er fremstillet i henhold til de vedstående sikkerhedsforordninger.

Men når værktøjet er i brug, kan det stadig være en fare for brugerens eller en tredjeparts liv og lemmer, eller elværktøjet eller anden ejendom kan blive beskadiget.

Slagskruemaskinen må kun bruges til dens

- tiltænkte formål,
- og det skal altid være i god tilstand.

Skader og fejl, der påvirker sikkerheden, skal straks repareres.

Tiltænkt formål

Denne batteridrevet slagskruemaskine er beregnet

- til erhvervsbrug inden for industri og handel,
- til fastgørelse og løsning af bolte, møtrikker og diverse gevindbefæstelser.

Sikkerhedsinstruktioner til slagskruemaskinen

ADVARSEL!

Læs alle sikkerhedsadvarsler, anvisninger, billeder og specifikationer, der følger med dette værktøj. Hvis anvisningerne nedenfor ikke følges, kan det føre til elektrisk stød, brand og/eller alvorlig personskade. Gem alle advarsler og instruktioner til fremtidig reference.

- Hold kun elværktøjet på de isolerede grebflader, hvis det bruges på steder, hvor det kan komme i kontakt med skjulte strømførende ledninger eller dens egen ledning. Hvis værktøjet kommer i kontakt med en strømførende ledning, kan dets metaldele blive strømførende og give brugeren elektrisk stød.

Støj og vibrationer

Støj- og vibrationsværdierne er blevet bestemt i henhold til EN 62841.

Elværktøjets A-evaluerede støjniveau er typisk:

- Lydtrykniveau L_{pA} : 87,0 dB(A)
- Lydeffektniveau L_{WA} : 98,0 dB(A)
- Usikkerhed: K = 3 dB

Samlet vibrationsværdi:

- Emissionsværdi a_{h1} : 17,9 m/s²
- Usikkerhed: K = 1,5 m/s²
- Gentagne stødvibrationer (p_T): 1544 m/s²
- Usikkerhed: K=92 m/s²

FORSIGTIG!

De indikerede målinger refererer til nye elværktøjer. Støj- og vibrationsværdierne ændres med tiden ved daglig brug.

i BEMÆRK

Den eller de erklærede samlede vibrationsværdier og den eller de erklærede støjemissionsværdier er målt i overensstemmelse med en standardtestmetode og kan anvendes til at sammenligne et værktøj med et andet. De kan også anvendes i en foreløbig eksponeringsvurdering. Det erklærede vibrations- og støjemissionsniveau repræsenterer værktøjets primære anvendelsesformål. Hvis værktøjet derimod anvendes til andre formål, med andet tilbehør eller vedligeholdes dårligt, kan vibrations- og støjemissionsværdierne afvige. Dette kan forøge eksponeringsniveauet markant over den samlede arbejdsperiode. For at lave en nøjagtig vurdering af vibrationseksponeringsniveauet og støjemissionsværdierne er det også nødvendigt at tage hensyn til de tider, hvor værktøjet er slukket, eller hvor det kører, men ikke rent faktisk er i brug. Dette kan reducere eksponeringsniveauet markant over den samlede arbejdsperiode. Identificer yderligere sikkerhedsforanstaltninger til at beskytte operatøren mod virkningerne af vibrationer og støj, såsom: Vedligeholdelse af værktøjet og tilbehøret, at holde hænderne varme, organisering af arbejdsmønstre.

! FORSIGTIG!

Brug høreværn, når lydtrykket kommer over 85 dB(A).

Tekniske data

Værktøj		IW 1/2" 750 18.0-EC
Type		Slagskruemaskine
Nominal spænding	Vdc	18
Hastighed uden belastning	r.p.m	0-500/0-1300/ 0-2300
Maks. slag-hastighed	bpm	2800
Maks. drejningsmoment	N	750
Vægt	kg	1,9*

Batteri	18 V	AP 18...serien AP 18...XT serien
Drifts-temperatur	-10~40°C	
Opbevarings-temperatur	< 50°C	
Opladnings-temperatur	4~40°C	
Oplader	CA 18...serien CA 12/18...serien	

*Målt uden batteri (du kan finde batteriets vægt på www.flex-tools.com), uden værktøj.

Oversigt (se figur A)

Nummereringen af produkttegenskaberne refererer til billedet af maskinen på grafiksiden.

- 1 1/2" firkantet aksel
- 2 Startknap
- 3 Hastighedsbetjeningspanel
- 4 LED-lys
- 5 Retningsknap (frem/midt-lås/tilbage)
- 6 Fastspænding af stroppen
Til montering af et spændebånd (medfølger ikke) så du ikke taber værktøjet.
- 7 Bælteklemme
- 8 Åbning
- 9 Spændeskruer

Brugsanvisninger**! ADVARSEL!**

Tag batteriet ud, før der udføres nogen form for arbejde på elværktøjet.

Inden elværktøjet tændes

Pak slagskruemaskinen ud, og sørg for at der ikke mangler nogen dele, og at ingen af delene er beskadiget.

i BEMÆRK

Batterierne er ikke ladet helt op, når de leveres. Lad batterierne helt op, inden produktet tages i brug. Se opladningsoplysningerne i brugsanvisningen.

Isætning og udskiftning af batteriet

- Tryk det opladede batteri i elværktøjet, indtil det klikker på plads (se figur B).
- Batteriet tages ud ved at trykke på frigivelsesknappen, hvorefter det kan trækkes ud (se figur C).

FORSIGTIG!

Når enheden ikke er i brug, skal du beskytte batterikontakterne. Løse metaldele kan kortslutte kontakterne, som kan føre til eksplosion eller brand!

Aftagelig bæltelemme

Dit værktøj er udstyret med en aftagelig bæltelemme, der kan sætte på siden af værktøjet for nem transport.

- Fjern batteripakken fra værktøjet.
- Sørg for, at ribben og hullet på bæltelemmen 7 passer sammen med åbningen 8 og gevindhullet på bunden af værktøjet (se figur D).
- Sæt spændeskruen 9 i, og stram skruen med en skruetrækker (medfølger ikke).

Fastspænding af stroppen

- Ringen til stroppen bruges til montering af en håndledsstrop (medfølger ikke) så der er mindre chancer for, at du taber værktøjet. Vikl stroppen om hånden, når du bærer værktøjet (se figur E).

Montering og fjernelse af slagnøglen (se figur F)

FORSIGTIG!

Stil retningsknappen 5 i midten, før arbejdet på elværktøjet startes.

Sørg for, at slagnøglen og monteringsdelen ikke er beskadiget, før du slagnøglen sættes på.

- Sørg for, at firkanten på slagnøglen passer med det firkantede aksel 1, og tryk slagnøglen helt på den firkantede aksel.
- Tryk let på det, hvis nødvendigt.
- For at tage slagnøglen af, skal du blot trække i den.

ADVARSEL!

Slagnøglen kan være varmt efter længere tids brug. Brug beskyttelseshandsker, når du tager slagnøglen af værktøjet, eller lad slagnøglen køle ned.

Valg af retning (se figur G)

FORSIGTIG!

Skift kun drejere retning kun, når maskinen er stoppet helt.

Stil retningsknappen 5 på den ønskede indstilling:

- Drej retningsknappen helt til venstre på værktøjet for, at spænde bolte/møtrikker
- Drej retningsknappen helt til højre på værktøjet for, at løsne bolte/møtrikker.
- Sæt retningsknappen på "Sluk" (låst i midten) for, at reducere chancen for utilsigtet start, når værktøjet ikke er i brug.

BEMÆRK

Slagskruemaskinen kører ikke, medmindre retningsknappen drejes helt til venstre eller højre.

ADVARSEL!

Batteriværktøj er altid i driftstilstand. Derfor skal retningsknappen altid være låst i midten, når værktøjet ikke er i brug, eller hvis værktøjet bæres på siden.

Valg af funktion (se figur H)

FORSIGTIG!

Dit værktøj er udstyret med et hastighedsbetjeningspanel 3, der sidder på foden af værktøjet. Det består af drevstyringsknappen, »A«-knappen og LED-indikatorer til driftsfunktionerne.

Styreknappen bruges til at vælge mellem tre funktioner til, at justere drejningsmomentet, drejehastigheden (RPM) og anslagshastigheden (IPM) i henhold til arbejdet, der udføres. Funktionerne 1, 2 og 3 er de eneste funktioner, hvor hastigheden styres med startknappen.

Sådan vælges styrefunktionen

- Kontroller først hvilken funktion værktøjet står på. Tryk eller slip startknappen eller tryk på styreknappen eller »A«-knappen, uden at røre udløserknappen. LED-indikatoren under funktionsnummeret lyser for, at angive den aktive funktionsindstilling.
- Tryk på styreknappen (mindre end 0,5 sekund) for, at skifte mellem de 3 funktioner. Hvert tryk ændrer momentet med et trin. Du kan finde flere oplysninger i nedenstående skema.





»A« er en særlig funktion, der er beregnet til stramning og løsning af bolte og møtrikker.

- Fremad kørsel: Automatisk stop af bolten. Værktøjet stopper efter en række slag, så den ikke spændes for meget.
- Bagud kørsel: Løsning af bolte. Værktøjet stopper automatisk, så snart det har løsnet bolten/møtrikken.





Sådan vælges "A"-funktionen:

- Kontroller først hvilken funktion værktøjet står på.
- Tryk eller slip startknappen eller tryk på styreknappen eller "A"-knappen, uden at røre startknappen.
- Lysindikatoren ved siden af »A«-knappen lyser for, at vise den aktuelle funktionsindstilling. Du kan finde flere oplysninger i diagrammet nedenfor:

Fremad drejning

Lysindikatoren lyser på panelet	Driftsfunktion	Brug
	1	Fin tilspænding af små bolte og møtrikker.
	2	Moderat drejningsmomentet under spændingen.
	3	Maksimalt drejningsmomentet under spændingen.
	A	Spænding med automatisk stop.

Bagud drejning

Lysindikatoren lyser på panelet	Driftsfunktion	Brug
	1	Fin løsning af små bolte og møtrikker.
	2	Moderat drejningsmomentet under løsningen.
	3	Maksimalt drejningsmomentet under løsningen.
	A	Løsning med automatisk stop.

 LYSER  LYSER IKKE

ADVARSEL!

Skift ikke driftsfunktion, når værktøjet kører. Pludselig ændring af drejningsmomentet kan forårsage tab af kontrol, som kan føre til personskader eller beskadigelse af værktøjet eller arbejdsemnet.

BEMÆRK

Forskellige trætyper og metalmaterialer kan påvirke det endelige resultat. Brugeren skal vælge en passende funktion til det pågældende arbejde.

BEMÆRK

Lysindikatoren slukker ca. 1 minut efter, at startknappen slippes.

BEMÆRK

Når værktøjet tændes efterfølgende gang, går driftsfunktionen tilbage til den forrige indstilling.

Sådan tændes elværktøjet (se figur I)

- Sådan tændes elværktøjet:

Tryk på startknappen 2.

Jo mere startknappen trykkes ind, jo hurtigere kører værktøjet.

- Sådan slukkes elværktøjet:

Slip startknappen.

LED-lys (se figur J)

- LED-lyset tændes automatisk, når startknappen trykkes en smule ned, før værktøjet begynder at køre, og slukker ca. 10 sekunder efter, at startknappen slippes.
- LED-lyset blinker hurtigt, når værktøjet og/eller batteripakken overbelastes eller bliver for varm, og de interne sensorer slukker for værktøjet. Giv værktøjet en pause, eller anbring værktøjet og batteripakken separat under en luftstrøm for at afkøle dem.
- LED-lyset blinker langsommere for at vise, at batteriet er ved at være brugt op. Oplad batteripakken.
- Hvis LED-lyset ikke lyser, når du tænder for værktøjet, eller det pludseligt slukker under brug, er der muligvis opstået en intern kommunikationsfejl. Kontakt venligst kundeservice eller et autoriseret servicecenter for hjælp.

Spænding og løsning af møtrikker og bolte (se figur K)

Beregnet til, at spænde møtrikker og bolte

Brug nøglen, der passer til møtrikken eller bolten. Vælg den rigtige driftsfunktion eller »A«-funktionen, afhængigt af boltens og møtrikkens type eller størrelse. Før du går i gang med arbejdet, skal du altid lave en test, så du kan finde den rigtige spændetid til bolten eller møtrikken. Det anbefales, at lave en test på et skrotmateriale for, at bestemme den bedste funktion til arbejdet.

- Sæt retningsknappen på fremad kørsel.
- Hold godt fast i værktøjet, og sæt nøglen over bolten eller møtrikken. Sørg for, at hele bolten eller møtrikken sidder helt inde i nøglen.
- Tryk på startknappen for, at tænde slagskruemaskinen. Start langsomt, og skru op for hastigheden, når møtrikken eller bolten skrues på. Spænd møtrikken eller bolten tæt ved, at bremse værktøjet til et stop. Hvis denne procedure ikke følges, har værktøjet en tendens til at vride i hånden, når møtrikken eller bolten er spændt fast.
- Spænd bolten eller møtrikken til det rigtige drejningsmoment.
- Når bolten eller møtrikken er blevet spændt, skal du altid kontrollere drejningsmomentet med en momentnøgle. Hvis fastgørelseselementerne er for stramme, skal du skrue ned for slagtiden. Hvis de ikke er stramme nok, skal du skrue op for slagtiden.

BEMÆRK:

- Hold værktøjet lige langs boltens eller møtrikkens akse.
- Hvis bolten/møtrikken spændes for meget, kan nøglen eller bolten/møtrikken gå i stykker.

Sådan løsnes møtrikker og bolte

Brug enten funktion 1, 2, 3 eller »A« til at løsne møtrikker og bolte, afhængigt af arbejdet der skal udføres.

Hvis du arbejder over hovedet eller arbejder på bildæk, anbefales det at bruge »A«, så de løsnede fastgørelseselementer ikke falder ned på jorden eller i et klemt sted.

- Sæt retningsknappen på bagud kørsel.
- Hold godt fast i værktøjet, og sæt nøglen over bolten eller møtrikken. Sørg for, at hele bolten eller møtrikken sidder helt inde i nøglen.
- Tryk på startknappen for, at tænde slagskruemaskinen. Når bolten/møtrikken er løs, holder værktøjet op med at køre. Du kan holde startknappen nede, for at fjerne møtrikken fra en lang skrue, hvis nødvendigt.

Vedligeholdelse og pleje

ADVARSEL!

Tag batteriet ud, før der udføres nogen form for arbejde på elværktøjet.

Rengøring

- Rengør regelmæssigt elværktøjet og skærmen foran ventilationsåbningerne. Rengøringshyppigheden afhænger af materialet, og hvor meget værktøjet bruges.
- Blæs regelmæssigt kabinettet indeni og motoren med tør trykluft.

Reserve dele og tilbehør

For andet tilbehør, især værktøjer og poleringsudstyr, bedes du se producentens kataloger.

Tegninger og lister over reservedele kan findes på vores hjemmeside:

www.flex-tools.com

Oplysninger om bortskaffelse



ADVARSEL!

Gør opbrugte elværktøjer ubrugelige ved at:

- Fjerne ledningen på ledningsforbundne elværktøjer,
- fjerne batteriet på batteridrevne elværktøjer.



Kun EU-lande

Elværktøj må ikke smides ud sammen med husholdningsaffald!

I overensstemmelse med europæisk direktiv 2012/19/EU om affald af elektrisk og elektronisk udstyr og gennemførelse i national ret, skal elværktøj indsamles separat og genanvendes på en miljøvenlig måde.



Genbrug af råmaterialer i stedet for bortskaffelse af affald.

Enheden, tilbehøret og emballagen skal genbruges på en miljøvenlig måde. Plastdele separeres til genbrug efter materialetype.



ADVARSEL!

Batterier må ikke smides ud sammen med husholdningsaffald. Og de må ikke brændes eller smides i vandet. Åbn ikke brugte batterier.

Kun EU-lande:

I overensstemmelse med direktiv 2006/66/EF skal defekte og opbrugte batterier genbruges.



BEMÆRK

Spørg din forhandler om dine bortskaffelsesmuligheder!

☞- Overensstemmelseserklæring

Overensstemmelseserklæringerne findes i bilag 1 til denne brugsvejledning.

Ansvarsfraskrivelse

Fabrikanten og dennes repræsentant er ikke ansvarlige for nogen skader eller tabt fortjeneste på grund af afbrydelser i forretninger, forårsaget af produktet eller et ubrugeligt produkt.

Fabrikanten og dennes repræsentant er ikke ansvarlige for nogen skader, der skyldes forkert brug af produktet eller ved brug af produktet med produkter fra andre fabrikanter.

Symboler som brukes i denne håndboken

ADVARSEL!

Betegner en umiddelbar fare. Unnlatelse av å følge denne advarselen kan føre til død eller alvorlige personskader.

FORSIKTIG!

Betegner en mulig farlig situasjon. Unnlatelse av å følge denne advarselen kan føre til lette personskader eller materielle skader.

MERK

Betegner brukstips og viktig informasjon.

Symboler på elektroverktøyet

V Volt

/min Rotasjons hastighet



Les bruksanvisningen for å redusere risikoen for personskade!



Avhendingsinformasjon for den gamle maskinen (se side 68)!

For din sikkerhet

ADVARSEL!

Les følgende før du bruker verktøyet:

- disse driftsinstruksjonene,
- "Generelle sikkerhetsinstruksjoner" om håndtering av elektroverktøy i vedlagte hefte (brosjyre nr. : 315.915),
- de aktuelle gyldige anleggsreglene og reguleringene for forebygging av ulykker. Dette elektroverktøyet er utformet med moderne teknologi, og er blitt konstruert i henhold til gjeldende sikkerhetsreguleringer.

Allikevel kan elektroverktøyet utgjøre fare for liv og lemmer for brukeren eller en tredjepart, eller elektroverktøyet eller annen eiendom kan bli skadd.

Den trådløse slagnøkkelen kan kun brukes

- som tiltenkt,
- i perfekt tilstand.

Feil som påvirker sikkerheten, må korrigeres

umiddelbart.

Tiltenkt bruk

Den trådløse slagnøkkelen er beregnet

- for kommersiell bruk i industri og handel,
- for festing og løsløsning av bolter, muttere og diverse gjengefester.

Sikkerhetsinstruksjoner for slagnøkkel

ADVARSEL!

Les alle sikkerhetsadvarsler, instruksjoner, illustrasjoner og spesifikasjoner som følger med dette elektroverktøyet. Hvis du ikke følger alle instruksjonene nedenfor, kan det føre til elektrisk støt, brann og/eller alvorlig personskade. Lagre alle advarsler og instruksjoner for fremtidig referanse.

- **Hold elektroverktøyet i de isolerte gripeflatene når du utfører en operasjon der festet kan komme i kontakt med skjulte ledninger eller sin egen ledning.** Festemidler som kommer i kontakt med en "strømførende" ledning kan gjøre eksponerte metalldele på elektroverktøyet "strømførende" og kan gi operatøren et elektrisk støt.

Støy og vibrasjon

Støy- og vibrasjonsverdier er blitt fastsatt iht. EN 62841.

A evaluert støynivå for elektroverktøyet er vanligvis:

- | | |
|---------------------------------|------------|
| – Lydtrykknivå L_{PA} : | 87,0 dB(A) |
| – Målt lydeffektnivå L_{WA} : | 98,0 dB(A) |
| – Usikkerhet: | K = 3 dB |

Total vibrasjonsverdi:

- | | |
|--------------------------------------|--------------------------|
| – Utslippsverdi a_h : | 17,9 m/s ² |
| – Usikkerhet: | K = 1,5 m/s ² |
| Gjentatte støtvibrasjoner (p_F): | 1544 m/s ² |
| – Usikkerhet: | K=92 m/s ² |

FORSIKTIG!

De indikerte målingene henviser til nye elektroverktøy. Daglig bruk fører til at støy- og vibrasjonsverdiene endres.

MERK

De erklærte totale vibrasjonsverdiene og de erklærte støyutslippsverdiene har blitt målt i samsvar med en standard testmetode og

kan brukes til å sammenligne ett verktøy med et annet. De kan også brukes i en foreløpig eksponeringsvurdering.

Det erklærte vibrasjonsutslippsnivået og støytutslippsverdiene representerer verktøyets hovedbruksområder. Men hvis verktøyet brukes til andre bruksområder, med annet tilbehør eller dårlig vedlikehold, kan vibrasjonsutslippsnivået og støytutslippsverdiene avvike. Dette kan øke eksponeringsnivået betydelig over den totale arbeidsperioden.

For å gi et nøyaktig estimat av vibrasjonseksponeringsnivået og støytutslippsverdiene, er det også nødvendig å ta hensyn til de tidene verktøyet er slått av eller går, men ikke faktisk er i bruk. Dette kan redusere eksponeringsnivået betydelig over den totale arbeidsperioden.

Identifiser ekstra sikkerhetstiltak for å beskytte operatøren mot effektene av vibrasjon og støy, som for eksempel: Vedlikehold av verktøyet og tilbehøret, holde hendene varme, organisering av arbeidsmønstre.



FORSIKTIG!

Bruk øretelefoner ved et lydtrykk over 85 dB (A).

Tekniske data

Verktøy	IW 1/2" 750 18.0-EC	
Type	Slagnøkkel	
Merkespennning	Vdc	18
No-load hastighet	r.p.m	0-500/0-1300/ 0-2300
Maks. påvirkningsgrad	bpm	2800
Maks dreiemoment	N	750
Vekt	kg	1.9*
Batteri	18V	AP 18...serien AP 18...XT serien
Arbeidstemperatur	-10~40 °C	

Lagringstemperatur	< 50 °C
Ladetemperatur	4~40°C
Lader	CA...18-serien CA...12/18-serien

* Mått utan batteri (du hittar batteriets vikt på www.flex-tools.com), utan verktyg.

Oversikt (se figur A)

Nummereringen av produktfunksjonene refererer til illustrasjonen av maskinen på grafikkensiden.

- 1 1/2" firkantet stasjon**
- 2 Utløserbryter med variabel hastighet**
- 3 Hastighetskontrollpanel**
- 4 LED lys**
- 5 Retningsforvalgsbryter (forover / senterlås / revers)**
- 6 Reimfeste**
For å feste en håndleddsstropp (ikke inkludert) for å redusere sjansene for å miste verktøyet.
- 7 Belteklips**
- 8 Åpning**
- 9 Festeskruer**

Driftsinstruksjoner



ADVARSEL!

Fjern batteriet før du utfører arbeid på elektroverktøyet.

Før du slår på elektroverktøyet

Pakk ut den trådløse slagnøkkel og sjekk at her ikke mangler eller er skadde deler.



MERK

Batteriene er ikke fullstending ladet ved levering. Før første gangs bruk må batteriene lades helt opp. Se brukshåndboken for laderen.

Sette inn / bytte ut batteri

- Trykk det ladede batteriet inn i elektroverktøyet til det klikker på plass (se figur B).
- For å fjerne, trykk på utløserknappen og

trekk ut batteriet (se figur C).

FORSIKTIG!

Beskytt batterikontaktene når enheten ikke er i bruk. Løse metalldele kan kortslutte kontaktene; eksplosjons- og brannfare!

Avtakbar belteklips

Verktøyet ditt er utstyrt med en avtakbar belteklips som kan plasseres på siden av verktøyet for enkel transport.

- Fjern batteripakken fra verktøyet.
- Rett inn ribben og hullet på belteklipsen 7 med åpningen 8 og det gjengede hullet på bunnen av verktøyet. (se figur D).
- Sett inn festeskruen 9 og stram skruen godt med en skrute trekker (ikke inkludert).

Festing av stropper

- Feste av stropper for å feste en håndleddsrem (ikke inkludert) for å redusere sjansen for å miste verktøyet. Vri stripen rundt hånden din når du bærer verktøyet (se figur E).

Montere og fjerne slagkontakten (se bilde F)

FORSIKTIG!

Før du utfører noe arbeid på elektroverktøyet, flytt retningsforvalgsbryteren 5 til midtstilling.

Forsikre deg om at slaghylsen og monteringsdelen ikke er skadet før du installerer slaghylsen.

- Juster firkanten av slaghylsen med den firkantede drevet 1 og skyv slaghylsen inn på den firkantede stasjonen så langt det går.
- Trykk lett på den om nødvendig.
- For å fjerne slagkontakten, trekk den av.

ADVARSEL!

Slagkontakten kan være varm etter langvarig bruk. Bruk vernehansker når du fjerner slagkontakten fra verktøyet, eller la først slagkontakten kjøle seg ned.

Forhåndsvalg av retning (se figur G)

FORSIKTIG!

Endre rotasjonsretningen kun når elektroverktøyet er stoppet.

Flytt retningsforvalgsbryteren 5 til ønsket posisjon:

- Plasser retningsforvalgsbryteren helt til venstre på verktøyet for å stramme bolter/muttere
- Plasser retningsforvalgsbryteren helt til høyre på verktøyet for å løse bolter/muttere.
- Sett retningsforvalgsbryteren i "AV" (senterlås) posisjon for å redusere muligheten for utilsiktet start når den ikke er i bruk.

MERK

Slagnøkkelen vil ikke gå med mindre retningsforvalgsbryteren er koblet helt inn til venstre eller høyre.

ADVARSEL!

Batteriverktøy er alltid i driftstilstand. Derfor bør retningsforvalgsbryteren alltid være låst i midtstilling når verktøyet ikke er i bruk eller når du bærer det ved siden av deg.

Modusvalg (se figur H)

FORSIKTIG!

Verktøyet ditt er utstyrt med et hastighetskontrollpanel 3, plassert på foten av verktøyet, det består av kjørekontrollknappen, „A“-knappen og LED-indikatorer for arbeidsmodus.

Kjørekontrollknappen brukes til å velge mellom tre moduser for å justere innstillingen for dreiemoment, rotasjons hastighet (RPM) og slag hastighet (IPM) for en applikasjon. Modusene 1, 2 og 3 er de eneste modusene der hastigheten styres av utløserbryteren med variabel hastighet.

For å velge kjørekontrollmodus:

- Kontroller først den aktive modusen. Trykk enten ned og slipp utløserbryteren eller trykk på kjørekontrollknappen eller "A"-knappen direkte uten å berøre utløserbryteren. LED-indikatoren under modusnummeret vil lyse for å indikere aktiv modusinnstilling.

Trykk kort på kjørekontrollknappen (mindre enn 0,5 sekund) for å bla gjennom de 3 modusene. Hvert trykk endrer ett momentnivå. Se flere detaljer i diagrammet nedenfor.

„A“ er en spesiell modus, som er designet for å brukes både med foroverrotasjon for å stramme boltene eller mutrene og omvendt

rotasjon for å løse boltene eller mutrene.
Forover: bolt autostopp-modus; verktøyet stopper etter påføring av en rekke støt for å unngå å feste for stramt.





- Omvendt: modus for fjerning av bolter; verktøyet stopper automatisk så snart det har løsnet boltene/mutteren.

- sjekk den aktive modusen:



Trykk enten ned og slipp utløserbryteren eller trykk på kjørekontrollknappen eller „A“-knappen direkte uten å berøre utløserbryteren. LED-indikatoren ved siden av „A“-knappen vil lyse for å indikere gjeldende modusinnstilling. Se flere detaljer i diagrammet nedenfor:

For å velge „A“-modus:

Foroverrotasjon

LED-indikator vises på panelet	Arbeids-modus	Applikasjon
	1	Finjustert tiltrekking av små bolter og muttere.
	2	Ved tiltrekking er dreie-momentet moderat.
	3	Ved tiltrekking er dreie-momentet maksimalt.
	A	Tilstramming med auto-matisk stopp.

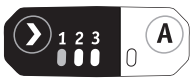
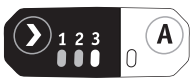
Omvendt rotasjon

LED-indikator vises på panelet	Arbeids-modus	Applikasjon
	1	Finjustert løsning av små bolter og muttere.
	2	Ved løsning er dreiemomentet moderat.
	3	Ved løsning er dreiemomentet maksimalt.
	A	Løsne med automatisk stopp.



ADVARSEL!

Ikke endre arbeidsmodus mens verktøyet kjører. Plutselig endring av dreiemoment kan føre til tap av kontroll og forårsake mulig skade eller skade på verktøyet eller arbeidsstykket.

MERK

Variasjonen av tretetthet og metallmateriale kan påvirke det endelige resultatet. Brukeren bør velge passende modus basert på applikasjonen.

MERK

LED-indikatoren slås av omtrent 1 min etter at utløserbryteren slippes.

MERK

Når verktøyet slås på neste gang, går arbeidsmodusen tilbake til forrige innstilling.

Slå på elektroverktøyet (se figur I)

- Slik slår du på elektroverktøyet: Trykk på utløserbryteren 2.

Utløserbryteren med variabel hastighet gir høyere hastighet med økt utløsertrykk og lavere hastighet med redusert utløsertrykk.

- Slik slår du av elektroverktøyet: Slipp utløserbryteren.

LED-lyset (se figur J)

- LED-lyset tennes automatisk med et lett klem på utløserbryteren for variabel hastighet før verktøyet begynner å kjøre, og vil slå seg av ca. 10 sekunder etter at utløserbryteren for variabel hastighet slippes.
- LED-lyset vil blinke raskt når verktøyet og/eller batteripakken blir overbelastet eller for varmt, og de interne sensorene vil slå av verktøyet. Hvil verktøyet en stund eller plasser verktøyet og batteripakken separat under luftstrøm for å avkjøle dem.
- LED-lyset vil blinke saktere for å indikere at batteriet har lav batterikapasitet. Lad opp batteripakken.
- Hvis LED-en ikke lyser når du slår på verktøyet, eller den slår seg

plutselig av under operasjonen, kan det være forårsaket av den interne kommunikasjonsfeilen. Kontakt kundeservice eller et autorisert servicesenter for assistanse.

Stram til og løsne muttere og bolter (se figur K)

For å stramme muttere og bolter

Bruk sekskanthylsen som passer til mutteren eller bolten. Velg en riktig arbeidsmodus eller „A“-modus avhengig av typen eller størrelsen på bolten og mutteren. Før du starter jobben, utfør alltid en testoperasjon for å bestemme riktig festetid for bolten eller mutteren.

Det anbefales å utføre en prøvekjøring på et skrapmateriale for å finne det beste modusvalget.

- Sett retningsforvalgsbryteren til foroverinnstilling.
- Hold verktøyet godt og plasser fatningen over bolten eller mutteren. Sørg for at hele lengden av bolthodet eller mutteren er helt i inngrep i sokkelen.
- Trykk på utløserbryteren for variabel hastighet for å slå på slagnøkkelen. Start sakte, øk hastigheten ettersom mutteren eller bolten går nedover. Sett mutteren eller bolten godt ved å bremse verktøyet til stopp. Hvis denne prosedyren ikke følges, vil verktøyet ha en tendens til å trekke til eller vri seg i hånden når mutteren eller bolten sitter.
- Fest bolten eller mutteren til riktig moment.
- Etter festing, kontroller alltid momentet med en momentnøkkel. Hvis festene er for stramme, reduser slagtiden. Hvis de ikke er tette nok, øker påvirkningstiden.

LEGG MERKE TIL:

- Hold verktøyet rett langs aksen til bolten eller mutteren.
- For høyt festemoment kan skade bolten/ mutteren eller muffen.

For å løsne muttere og bolter

Bruk enten modus 1, 2, 3 eller „A“ modus for å løsne muttere og bolter avhengig av bruken.

Når du arbeider over hodet eller arbeider på bildekk, for å forhindre at de løsnede

festene faller til bakken eller på et trangt sted, anbefales det å bruke „A“-modus for å utføre denne jobben.

- Sett retningsforvalgsbryteren til revers.
- Hold verktøyet godt og plasser fatningen over bolten eller mutteren. Sørg for at full lengde av bolthodet eller mutteren er helt i inngrep i sokkelen.
- Trykk på utløserbryteren for variabel hastighet for å slå på slagnøkkelen. Når festet er løst, vil verktøyet slutte å kjøre. Dette verktøyet lar deg også fortsette å trykke på utløserbryteren for å fjerne mutteren fra den lange bolten, om nødvendig.

Vedlikehold og pleie

ADVARSEL!

Fjern batteriet før du utfører arbeid på elektroverktøyet.

Rengjøring

- Rengjør elektroverktøyet og gitteret foran luftehullene regelmessig. Hyppigheten på rengjøring avhenger av materialet og bruksvarigheten.
- Blås regelmessig ut innsiden av huset og motoren med tørr trykkluft.

Reservedeler og tilbehør

Se produsentens kataloger for informasjon om annet tilbehør, spesielt verktøy og poleringshjelpemidler.

Forstørrede tegninger og lister over reservedeler finner du på hjemmesiden vår:

www.flex-tools.com

Informasjon om avfallshåndtering

ADVARSEL!

Gjør overflødige elektroverktøy ubrukelige:

- strømdrevne verktøy ved å ta ut strømledningen,
- batteridrevne verktøy ved å ta ut batteriet.

 Kun EU-land
Ikke kast elektroverktøy med husholdningsavfall!

I henhold til EU-direktiv 2012/19/EU om kassering av elektrisk og elektronisk utstyr

og innarbeiding i nasjonal lovgivning, skal brukte elektroverktøy samles inn separat og resirkuleres på en miljøvennlig måte.

Gjenvinning av råvarer i stedet for avfallshåndtering.

Enheten, tilbehøret og emballasjen skal resirkuleres på en miljøvennlig måte. Plastdeler skal resirkuleres i henhold til materialtype.

ADVARSEL!

Ikke kast batterier i husholdningsavfall, ild eller vann. Ikke åpne brukte batterier.

Kun EU-land:

I henhold til direktiv 2006/66/EF må defekte eller brukte batterier resirkuleres.

MERK

Spør forhandleren din om hvilke alternativer du har for avfallshåndtering!

€ Samsvarserklæring

Samsvarserklæringene er inkludert i vedlegg 1 til denne håndboken.

Fritak fra ansvar

Produsenten og dennes representant er ikke ansvarlige for skader og tapt fortjeneste som følge av driftsavbrudd forårsaket av produktet eller et ubrukelig produkt.

Produsenten og dennes representant er ikke ansvarlige for skader som er forårsaket av feil bruk av produktet eller av bruk av produktet sammen med produkter fra andre produsenter.

Symboler som används i denna manual

VARNING!

Indikerar överhängande fara. Om inte dessa varningar följs kan det resultera i dödsfall eller extremt allvarliga skador.

FÖRSIKTIGHET!

Indikerar en eventuell farlig situation. Om inte dessa varningar följs kan det leda till lättare skador eller skador på egendom.

NOTERA

Indikerar programtips och viktig information.

Symboler på elverktyget

V Volt
/min Varvtal



För att minska risken för skador. läs igenom driftinstruktionerna!



Avyttringsinformation för den gamla maskinen (se sidan 75)!

För din säkerhet

VARNING!

Innan elverktyget används, läs igenom och följ:

- dessa driftinstruktioner,
- de "Allmänna säkerhetsinstruktionerna" om hantering av elverktyg i bifogad broschyr (häfte nr.: 315.915),
- nuvarande giltiga anläggningsregler och bestämmelserna för att förhindra olyckor.

Detta elverktyg är toppmodernt och har skapats i enlighet med godkända säkerhetsbestämmelser.

Oavsett detta, under användning av elverktyget kan det utgöra en livsfara för användaren eller tredje part eller så kan elverktyget eller egendom skadas.

Den sladdlösa mutterdragaren får endast användas

- såsom avsetts,
- i perfekt fungerande skick.

Fel som påverkar säkerheten skall repareras omedelbart.

Avsedd användning

Den sladdlösa mutterdragaren är avsedd

- för kommersiell användning inom industri och handel,
- för infästning och lossning av bultar, muttrar och olika gängade fästelement.

Säkerhetsinstruktioner för mutterdragare

VARNING!

Läs igenom alla säkerhetsvarningar, instruktioner, illustrationer och specifikationer som medföljer detta elverktyg. Underlåtenhet att följa alla instruktioner som listas nedan kan resultera i elektriska stötter, brand och/eller allvarliga personskador. Spara alla varningar och instruktioner för framtida referens

- Håll endast elverktyget i de isolerade greppytorna när arbete utförs där fästelementet kan komma i kontakt med dolda elledningar. Fästelement som kommer i kontakt med en strömförande ledning kan göra de exponerade metalldelarna på det elverktyg strömförande, vilket kan resultera i att operatören utsätts för elektriska stötter.

Buller och vibrationer

Buller- och vibrationsvärden har avgjorts i enlighet med EN 62841.

Den värderade bullernivån för elverktyg är vanligtvis:

- Ljudtrycksnivå L_{PA} : 87,0 dB(A)
- Ljudeffektnivå L_{WA} : 98,0 dB(A)
- Osäkerhet: $K = 3$ dB

Totalt vibrationsvärde:

- Utstrålningsvärde a_h : 17,9 m/s²
- Osäkerhet: $K = 1,5$ m/s²
- Upprepade stöt vibrationer (p_F): 1544 m/s²
- Osäkerhet: $K = 92$ m/s²

FÖRSIKTIGHET!

De angivna mätvärdena refererar till nya elverktyg. Daglig användning gör att buller- och vibrationsvärdena ändras.

**NOTERA**

Det eller de deklarerade totala vibrationsvärdena och det eller de deklarerade bulleremissionsvärdena har uppmätts i enlighet med en standardtestmetod och kan användas för att jämföra ett verktyg med ett annat. De kan även användas vid en preliminär exponeringsbedömning.

Den deklarerade vibrations- och bulleremissionsnivån representerar verktygets huvudsakliga användningsområden. Om verktyget däremot används för andra applikationer, med andra tillbehör eller med bristande underhåll, kan vibrations- och bulleremissionsvärdena avvika. Detta kan öka exponeringsnivån avsevärt under den totala arbetsperioden.

För en noggrann uppskattning av vibrationsexponeringsnivån och bulleremissionsvärdena är det också nödvändigt att ta hänsyn till de tider då verktyget är avstängt eller körs men inte faktiskt används. Detta kan minska exponeringsnivån avsevärt under den totala arbetsperioden.

Identifiera ytterligare säkerhetsåtgärder för att skydda operatören från effekterna av vibrationer och buller, såsom: Underhåll av verktyget och tillbehören, att hålla händerna varma, organisering av arbetsmönster.

**FÖRSIKTIGHET!**

Använd hörselskydd vid ljudnivåer över 85 dB(A).

Tekniska data

Verktyg	IW 1/2" 750 18.0-EC	
Type	Mutter-dragare	
Märkspänning	Vdc	18
Ingen belastningshastighet	r.p.m	0-500/0-1300/ 0-2300
Max slaghastighet	bpm	2800
Max vridmoment	N	750
Vikt	kg	1,9*

Batteri	18V	AP 18...serien AP 18...XTserien
Arbetstemperatur	-10~40 °C	
Förvarings-temperatur	< 50 °C	
Laddnings-temperatur	4~40 °C	
Laddare	CA 18...serien CA 12/18...serien	

* Mätt utan batteri (du hittar batteriets vikt på www.flex-tools.com), utan verktyg.

Översikt (se bild A)

Numreringen på produktfunktionerna refererar till illustrationen på maskinen på den grafiska sidan.

- 1 **1/2 tums fyrkantsfäste**
- 2 **Avtryckare för variabel hastighet**
- 3 **Hastighetskontrollpanel**
- 4 **LED-lampa**
- 5 **Placera förväljaren för riktningssomkopplaren 2 i mittersta låsta positionen.**
- 6 **Remfäste**
För fastsättning av en handledsrem (medföljer inte) för att minska risken att verktyget tappas.
- 7 **Bältesklämma**
- 8 **Öppning**
- 9 **Fästskruv**

Driftinstruktioner**VARNING!**

Ta bort batteriet innan något arbete utförs på elverktyget.

Innan elverktyget slås på

Packa upp den sladdlösa mutterdragaren och kontrollera att inga delar saknas eller är skadade.

**NOTERA**

Batterierna är inte laddade fullt vid leveransen. Innan första användning, ladda batterierna fullt. Se laddarens bruksanvisning.

Sätta i/byta batteriet

- Tryck in det laddade batteriet i elverktyget tills det klickar på plats, (se bild B)
- För att ta bort, tryck på låsknappen och dra ut batteriet. (se bild C)



FÖRSIKTIGHET!

När enheten inte används, skydda batteriets kontakter. Lösa metalldelar kan kortsluta kontakterna, risk för explosion och brand!

Löstagbar bältesklämma

Ditt verktyg är utrustad med en löstagbar bältesklämma som kan placeras på valfri sida av verktyget för bekväm transport.

- Ta ut batteripaketet från verktyget.
- Rikta in listen och hålet på bältesklämman 7 mot öppningen 8 och det gängade hålet på basen på verktyget. (se bild D).
- Sätt i fästskruven 9 och dra åt skruven med en skruvmejsel (medföljer inte).

Remfäste

- Remfäste - För fastsättning av en handledsrem (medföljer inte) för att minska risken att verktyget tappas. Linda remmen runt handen när verktyget bärs (se bild E).

Installera och ta bort mutterhylsan (se bild F)



FÖRSIKTIGHET!

Innan något arbete utförs på elverktyget, flytta riktningssomkopplaren 5 till mittenpositionen.

Se till att mutterhylsan och monteringsdelen inte skadas innan du installerar mutterhylsan.

- Rikta in fyrkanten på mutterhylsan med fyrkantig enhet 1 och tryck in mutterhylsan på fyrkantig enhet så långt det går.
- Tryck lätt på den om det behövs.
- för att ta bort en mutterhylsa, dra helt enkelt dra bort den.



VARNING!

Mutterhylsan kan vara varm efter långvarig användning. Använd skyddshandskar när du tar bort mutterhylsan från verktyget, eller låt först mutterhylsan svalna.

Val av riktning (se bild G)



FÖRSIKTIGHET!

Ändra endast rotationsriktning är elverktyget har stoppats.

Placera riktningssomkopplaren 5 i den positionen som krävs:

- Placera riktningssomkopplaren längst till vänster på verktyget för att dra åt bultar/muttrar
- Placera riktningssomkopplaren längst till höger på verktyget för att ta bort bultar/muttrar.
- Ställ riktningssomkopplaren i läge "OFF" (mittläs) för att minska risken för oavsiktlig start när den inte används.



NOTERA

Mutterdragaren körs inte om inte riktningssomkopplaren är aktiverad helt åt vänster eller till höger.



VARNING!

Batteriverktyg är alltid i driftläge. Därför bör riktningssomkopplaren alltid vara låst i mittläget när verktyget inte används eller när du bär det vid din sida.

Val av läge (se figur H)



FÖRSIKTIGHET!

Ditt verktyg är utrustat med en hastighetskontrollpanel 3, som ligger på verktygets fot, den består av drivkontrollknappen, "A"-knappen och LED-indikatorer för arbetslägen.

Körkontrollknappen används för att välja mellan tre lägen för att justera vridmoment, rotationshastighet (RPM) och slaghastighet (IPM) för en applikation. Lägena 1, 2 och 3 är de enda lägen där hastigheten styrs av avtryckaren med variabel hastighet.

För att välja körkontrollläge:

- Kontrollera först det aktiva läget. Antingen trycker du ned och släpper avtryckaren eller trycker på körkontrollknappen eller "A"-knappen direkt utan att röra avtryckaren. LED-indikatorn under lägesnumret kommer att tändas för att indikera den aktiva lägesinställningen.
- Tryck kort på körkontrollknappen (mindre än 0,5 sekund) för att växla mellan de 3 lägena. Varje tryckning ändrar en vridmomentnivå. Se ytterligare detaljer i tabellen nedan.

"A" är ett specialläge, som är utformat för att användas både med framåtriktad rotation för att dra åt bultar eller muttrar och omvänd rotation för att lossa bultar eller muttrar.

- Framåt: bult automatiskt stoppläge; verktyget stannar efter applicering av ett antal stötar för att undvika att fästa för hårt.

- Omvänd: bultborttagningsläge; verktyget stannar automatiskt så snart det har lossat bulten/muttern.

släpper avtryckaren eller trycker på körkontrollknappen eller „A”-knappen direkt utan att röra avtryckaren.





Välja „A” läget:

- kontrollera det aktiva läget:





Antingen trycker du ner och

LED-indikatorn bredvid „A” -knappen tänds för att indikera aktuell lägesinställning. Se mer information i diagrammet nedan:

Framåt rotation

LED-indikator visas på panelen	Arbetsläge	Användning
	1	Finjusterad åtdragning av små bul-tar och muttrar.
	2	Vid åtdragning är vridmomentet måttligt.
	3	Vid åtdragning är vridmomentet maximalt.
	A	Åtdragning med automatiskt stopp.

Omvänd rotation

LED-indikator visas på panelen	Arbetsläge	Användning
	1	Finjusterad lossning av små bultar och muttrar.
	2	Vid lossning är vridmomentet måttligt.
	3	Vid lossning är vridmomentet maximalt.
	A	Lossning med automatiskt stopp.



VARNING!

Ändra inte arbetsläge medan verktyget körs. Plötslig förändring av vridmomentet kan orsaka att kontrollen förloras och orsaka eventuell skada eller skada på verktyget eller arbetsstycket.

NOTERA

Olika trädensitet och metallmaterial kan påverka det slutliga resultatet. Användaren bör välja lämpligt läge baserat på användningsområde.

NOTERA

LED-indikatorn släcks cirka en minut efter att avtryckaren släpps.

NOTERA

När verktyget slås på nästa gång kommer arbetsläget att återgå till föregående inställning.

Slå på elverktyget (se bild I)

- Slå på elverktyget:
Tryck på avtryckaren 2.

Den variabla hastighetsavtryckaren ger högre hastighet med ökat avtryckartryck och lägre hastighet med minskat avtryckartryck.

- Stänga av elverktyget:
Släpp avtryckaren.

LED-ljus (se bild J)

- LED-lampan tänds automatiskt med en lätt tryckning på avtryckaren för variabel hastighet innan verktyget börjar köra och släcks cirka 10 sekunder efter att avtryckaren för variabel hastighet släpps.
- LED-lampan kommer att blinka snabbt när verktyget och/eller batteripaketet blir överbelastat eller alltför hett och en interna sensor kommer att stänga av verktyget. Låt verktyget vila en stund eller placera verktyget och batteripaketet separerade under luftflöde för att de skall svalna.
- Arbetslampan kommer att blinka saktare för att indikera att batteriets kapacitet är lågt. Ladda batteripaketet.
- Om lysdioden inte lyser när du slår på verktyget, eller om den plötsligt stängs av under arbetet, kan det bero på det interna kommunikationsfelet. Kontakta kundtjänst eller ett auktoriserat servicecenter för hjälp.

Dra åt och lossa muttrar och bultar (se figur K)

För att dra åt muttrar och bultar

Använd sexkantshylsan som matchar muttern eller bulten. Välj ett korrekt arbetsläge eller "A" -läge beroende på typ eller storlek på bult och mutter. Innan du börjar ditt jobb, utför alltid en testoperation för att bestämma rätt fästtid för din bult eller mutter.

Det är tillrådligt att utföra en provkörning på ett skrotmaterial för att bestämma det bästa valet av läge.

- Ställ in riktningssomkopplaren till riktning framåt.
- Håll fast verktyget ordentligt och placera hylsan över bulten eller muttern. Se till att bulthuvudets eller mutterns fulla längd är helt aktiverad i hylsan.
- Tryck på avtryckaren med variabel hastighet för att slå på mutterdragaren. Börja långsamt, öka hastigheten när muttern eller bulten går ner. Ställ muttern eller bulten tätt genom att bromsa verktyget till ett stopp. Om denna procedur inte följs, kommer verktyget att ha en tendens att vridas eller vrida i handen när muttern eller bulten sitter fast.
- Fäst bulten eller muttern till rätt vridmoment.
- Kontrollera alltid vridmomentet med en momentnyckel efter festsättningen Om fästelementen är alltför hårt åtdragna, minska slagtiden. Om de inte är tillräckligt täta, öka slagtiden.

UPPMÄRKSAMMA:

- Håll verktyget rakt längs bultens eller mutterns axel.
- Överdrivet vridmoment kan skada bulten/ muttern eller uttaget.

För att lossa muttrar och bultar

Använd antingen läge 1,2, 3 eller "A" för att lossa muttrar och bultar beroende på applikation.

När du arbetar över huvudhöjd eller arbetar på bildäck, för att förhindra att de lossade fästelementena faller till marken eller i ett trångt utrymme, rekommenderas att du använder "A" -läget för att göra det här jobbet.

- Flytta riktningssomkopplaren till mittenpositionen.
- Håll fast verktyget ordentligt och placera hylsan över bulten eller muttern. Se till att bultshuvudets eller mutterns fulla längd är helt införd i hylsan.
- Tryck på avtryckaren med variabel hastighet för att slå på mutterdragaren. När fästelementet har lossnat öst kommer verktyget att sluta köra. Med det här verktyget kan du också fortsätta att trycka på avtryckaren för att ta bort muttern från den långa bulten, om det behövs.

Underhåll och skötsel

VARNING!

Ta bort batteriet innan något arbete utförs på elverktyget.

Rengöring

- Rengör elverktyget och gallret framför ventilationsöppningarna regelbundet. Frekvensen för rengöring beror på använt material och hur länge den använts.
- Blås regelbundet ur höljets inre delar med torr tryckluft.

Reservdelar och tillbehör

För att tillbehör, särskilt verktygs- och pole-ringshjälp, se tillverkarens kataloger. Sprängritningar och reservdelslistor kan hittas på vår hemsida:
www.flex-tools.com

Information om avyttring

VARNING!

Gör förbrukade elverktyg obrukbara:

- genom att ta bort elsladden från eldrivna elverktyg,
- genom att ta bort batteriet från batteridrivna elverktyg.

 Endast EU-länder
Kasta inte elektriska elverktyg i hushållssoporna!

I enlighet med europeiska direktivet 2012/19/EU om Waste Electrical and Electronic Equipment (WEEE, hantering av elektriskt och elektroniskt avfall) och överfört till nationella lagar måste dessa samlas in separat och återvinnas på ett miljövänligt sätt.

Råmaterial återanvänds istället för att kastas som avfall.

Enheter, tillbehör och förpackning skall återvinnas på ett miljövänligt sätt. Plastdelar identifieras för återvinning enligt materialtyp.

VARNING!

Kasta inte batterier i hushållssoporna, i en öppen eld eller i vatten. Öppna inte förbrukade batterier.

Endast EU-länder:

I enlighet med direktiv 2006/66/EG måste defekta och förbrukade batterier återvinnas.

NOTERA

Fråga din återförsäljare om alternativ för avyttring!

CE-Deklaration om överensstämmelse

Försäkran om överensstämmelse finns i bilaga 1 i bruksanvisningen.

Undantag från ansvar

Tillverkaren och dennes representanter är inte ansvariga för några skador eller förlust av förtjänst på grund av brott i verksamheten, som orsakats av produkten eller av en oanvändbar produkt.

Tillverkaren och dennes representanter är inte ansvariga för några skador som orsakats av felaktig användning av produkten eller om produkten använts tillsammans med produkter från andra tillverkare.

Käyttöoppaassa käytetyt symbolit

VAROITUS!

Ilmaisee uhkaavaa vaaraa. Tämän varoituksen noudattamatta jättäminen voi johtaa kuolemaan tai erittäin vakaviin vammoihin.

HUOMIO!

Ilmaisee mahdollisesti vaarallisen tilanteen. Tämän varoituksen noudattamatta jättäminen voi johtaa lieviin vammoihin tai omaisuusvahinkoihin.

HUOMAUTUS

Ilmaisee käyttövinkkejä ja tärkeitä tietoja.

Sähkötyökalussa olevat symbolit

V Volttia

/min Pyörimisnopeus



Lue käyttöopas loukkaantumisaaran vähentämiseksi!



Vanhan koneen hävittämisohjeet (katso sivu 82)!

Turvallisuutesi takia

VAROITUS!

Ennen sähkötyökalun käyttämistä lue seuraavat:

- nämä käyttöohjeet,
- ”Yleiset turvallisuusohjeet” sähkötyökalujen käsittelyyn mukana tulevasta lehtisestä (julkaisunumero: 315.915),
- nykyiset voimassa olevat työpaikan säännöt ja onnettomuuksien ehkäisemistä koskevat säännöt.

Tämä työkalu on uusinta tekniikkaa ja se on rakennettu hyväksytyjen turvallisuusmääräysten mukaisesti.

Sähkötyökalun käyttö saattaa kuitenkin aiheuttaa hengenvaaran tai loukkaantumisaaran käyttäjälle tai kolmannelle osapuolelle tai sähkötyökalu tai

muu omaisuus voi vaurioitua.

Akkukäyttöistä iskuväännintä saa käyttää vain

- sen käyttötarkoituksen mukaisesti,
- täydellisessä toimintakunnossa.

Turvallisuuteen vaikuttavat häiriöt on korjattava välittömästi.

Käyttötarkoitus

Akkukäyttöinen iskuväännin on tarkoitettu

- ammattikäyttöön teollisuudessa ja kaupan alalla,
- ruuvipulttien, muttereiden ja erilaisten kierrekiinnittimien kiinnitykseen ja löysäämiseen.

Iskuvääntimen turvallisuusohjeet

VAROITUS!

Lue kaikki tämän sähkötyökalun mukana tulleet turvallisuusvaroitukset, ohjeet, piirustukset ja tekniset tiedot. Jos kaikkia alla olevia ohjeita ei noudateta, seurauksena saattaa olla sähköisku, tulipalo ja/tai vakava loukkaantuminen. Säilytä kaikki varoitukset ja ohjeet myöhempäälle käyttöä varten.

- **Pidä sähkötyökalua työskentelyn aikana vain eristetyistä tartuntapinnoista, kun suoritat toimenpidettä, jossa kiinnitin voi osua piilossa oleviin johtoihin tai omaan virtajohtoonsa.** Kiinnittimien kosketus ”jännitteeseen” johtoon saattaa tehdä myös sähkötyökalun metalliosat ”jännitteisiksi” ja aiheuttaa sähköiskun käyttäjälle.

Melu ja värinä

Melu- ja värinäarvot on mitattu standardin EN 62841 mukaan.

Sähkötyökalun A-painotettu melutaso on tyypillisesti:

- Äänenpainetaso L_{pA} : 87,0 dB (A)
- Äänitehotaso L_{WA} : 98,0 dB (A)
- Epävarmuus: $K = 3$ dB

Kokonaistärinäarvo:

- Päästöarvo a_{F1} : 17,88 m/s^2
- Epävarmuus: $K = 1,5$ m/s^2
- Toistuvat iskutärinät (p_F): 1544 m/s^2
- Epävarmuus: $K = 92$ m/s^2

HUOMIO!

Ilmoitetut mittauservat koskevat uusia sähkötyökaluja. Päivittäisessä käytössä melu- ja värinäarvot muuttuvat.

HUOMAUTUS

Ilmoitetut tärinän kokonaisarvot ja ilmoitetut melupäästöarvot on mitattu vakioestimenetelmän mukaisesti, ja niitä voidaan käyttää työkalujen keskinäiseen vertailuun. Niitä voidaan käyttää myös altistumisen alustavaan arviointiin.

Ilmoitettu tärinä- ja melupäästöarvo edustaa työkalun pääasiallisia käyttötarkoituksia. Jos työkalua kuitenkin käytetään muihin käyttötarkoituksiin, eri lisävarusteilla tai huonosti huollettuna, tärinä- ja melupäästöarvot voivat poiketa ilmoitetuista. Tämä voi merkittävästi lisätä altistumistasoa koko työskentelyjakson aikana.

Tärinäaltistustason ja melupäästöarvojen tarkan arvion tekemiseksi on otettava huomioon myös ajat, jolloin työkalu on kytketty pois päältä tai käy, mutta sitä ei tosiasiallisesti käytetä. Tämä voi merkittävästi vähentää altistumistasoa koko työskentelyjakson aikana.

Määritä lisäturvatoimenpiteet käyttäjän suojaamiseksi tärinän ja melun vaikutuksilta, kuten: Työkalun ja lisävarusteiden huolto, käsien pitäminen lämpiminä, työskentelytapojen organisointi.



HUOMIO!

Käytä kuulonsuojaimia melutason ylittäessä 85 dB (A).

Tekniset tiedot

Työkalu		IW 1/2" 750 18.0-EC
Tyyppi		Iskuväännin
Nimellisjännite	V DC	18
Tyhjäkäyntinopeus	r.p.m	0-500/0-1300/0-2300
Suurin iskunopeus	iskua/min	2800
Suurin vääntömomentti	N	750
Paino	kg	1,9*
Akku	18 V	AP 18...sarja AP 18...XT sarja

Käyttölämpötila	-10-40 °C
Varastointilämpötila	< 50 °C
Latauslämpötila	4-40 °C
Laturi	CA 18...sarja CA 12/18...sarja

* Mitattu ilman akkua (löydät akun painon osoitteesta www.flex-tools.com), ilman työkalua.

Yleiskatsaus (katso kuva A)

Tuotteen ominaisuuksien numerointi viittaa koneen kuvaan grafiikkasivulla.

- 1 1/2" neliövääntiö**
- 2 Portaaton nopeuden liipaisukytkin**
- 3 Nopeuden käyttöpaneeli**
- 4 LED-valo**
- 5 Suunnan esivalintakytkin (eteenpäin / lukitus keskelle / taaksepäin)**
- 6 Hihnan kiinnitys**
Rannehihnan kiinnitys (ei mukana), estää työkalun pudottamisen.
- 7 Vyökiinnike**
- 8 Aukko**
- 9 Kiinnitysruuvi**

Käyttöohjeet



VAROITUS!

Irrota akku ennen minkään toimenpiteiden suorittamista sähkötyökalulle.

Ennen sähkötyökalun käynnistämistä

Ota akkukäyttöinen iskuväännin pois pakkauksesta ja tarkista, ettei toimituksesta puutu mitään osia eikä mikään osa ole vaurioitunut.



HUOMAUTUS

Akkua ei ole ladattu täyteen toimitettaessa. Lataa akut täyteen ennen käytön aloittamista. Katso laturin käyttöopas.

Akun asentaminen/vaihtaminen

- Paina ladattua akkua sähkötyökaluun, kunnes se napsahtaa paikalleen (katso

kuva B).

- Irrota painamalla vapautuspainiketta ja vetämällä akku irti (katso kuva C)

⚠ HUOMIO!

Kun laite ei ole käytössä, suojaa akun koskettimet. Irralliset metalliosat voivat aiheuttaa oikosulun koskettimiin; räjähdys- ja palovaara!

Irrotettava vyökiinnike

Työkalu on varustettu irrottavalla vyökiinnikkeellä, joka voidaan sijoittaa työkalun sivulle helpottamaan kuljettamista.

- Irrota akku työkalusta.
- Kohdista uloke ja vyökiinnikkeen 7 reikä työkalun pohjassa olevaan aukkoon 8 ja kierteiseen reikään (katso kuva D).
- Aseta kiinnitysruuvi 9 paikoilleen ja kiristä ruuvi ruuvitaltalla (ei mukana).

Hihnan kiinnitys

- Hihnan kiinnitys rannehihnan (ei mukana) kiinnittämiseen, estää työkalun putoamismahdollisuuden. Kiedo hihna ranteesi ympärille, kun kannat työkalua (katso kuva E).

Voimahylsyn asentaminen ja irrottaminen (katso kuva F)

⚠ HUOMIO!

Ennen minkään työn aloittamista sähkötyökalulla käännä suunnan esivalintakytkin 5 keskiasentoon.

Varmista, että voimahylysy ja kiinnitysosa eivät ole vaurioituneet ennen voimahylsyn asentamista.

- Kohdista voimahylsyn neliö neliövääntiöön 1 ja työnnä voimahylysy neliövääntiöön niin pitkälle kuin se menee.
- Napauta sitä tarvittaessa kevyesti.
- Irrota voimahylysy yksinkertaisesti vetämällä se irti.

⚠ *käytön jälkeen voimahylysy voi olla kuuma. Käytä suojakäsineitä, kun irrotat voimahylsyn työkalusta tai anna voimahylsyn ensin jäähtyä.*

Suunnan esivalinta (katso kuva G)

⚠ HUOMIO!

Muuta pyörimissuunta vasta, kun sähkötyökalu on pysäytetty.

Siirrä suunnan esivalintakytkin 5 haluttuun asentoon:

- Aseta suunnan esivalintakytkin työkalun vasempaan reunaan pulttien/mutterien kiristämiseksi
- Aseta suunnan esivalintakytkin työkalun oikeaan reunaan pulttien/mutterien löysäämiseksi.
- Aseta suunnan esivalintakytkin "OFF" (lukitus keskelle) -asentoon vähentääksesi vahingossa tapahtuvan käynnistyksen mahdollisuutta, kun työkalua ei käytetä.

i HUOMAUTUS

Iskuväännin ei käynnisty, ellei suunnan esivalintakytkin ole kytketty kokonaan vasemmalle tai oikealle.

⚠ VAROITUS!

Akkutyökalut ovat aina käyttökunnossa. Siksi suunnan esivalintakytkin tulee aina lukita keskiasentoon, kun työkalua ei käytetä tai kun kannat sitä sivullasi.

Tilan valinta (katso kuva H)

⚠ HUOMIO!

Työkalusi on varustettu nopeudensäätöpaneelilla 3, joka sijaitsee työkalun jalassa ja koostuu väännön ohjauspainikkeesta, "A"-painikkeesta ja työskentelytilojen LED-merkkivaloista.

Väännön ohjauspainiketta käytetään valitsemaan kolmesta tilasta vääntömomentin, pyörimisnopeuden (RPM) ja iskunopeuden (IPM) asetusten säätämiseksi käytön mukaan. Tilat 1, 2 ja 3 ovat ainoita tiloja, joissa nopeutta ohjataan portaattomalla nopeuden liipaisinkytkimellä.

Väännön ohjaustilan valitseminen:

- Tarkista ensin aktiivinen tila. Paina ja vapauta liipaisinkytkin tai paina väännön ohjauspainiketta tai "A"-painiketta suoraan koskettamatta liipaisinkytkintä. Tilanumeron alla oleva LED-merkkivalo syttyy ilmaisemaan aktiivisen tilan asetuksen.

Paina väännön ohjauspainiketta lyhyesti (alle 0,5 sekuntia) selataksesi 3 tilaa. Jokainen painallus vaihtaa yhden vääntömomenttitason. Katso lisätietoja alla olevasta taulukosta.

"A" on erikoistila, joka on suunniteltu käytettäväksi sekä eteenpäin kiertämiseen pulttien tai muttereiden kiristämiseksi että taaksepäin kiertämiseen pulttien tai





muttereiden löysäämiseksi.

- Eteenpäin: pultin automaattinen pysäytystila; työkalu pysähtyy muutaman iskun jälkeen, jotta vältetään liian tiukka kiinnitys.
 - Taaksepäin: pultin irrotustila; työkalu pysähtyy automaattisesti heti, kun se on irrottanut pultin/mutterin.
- "A"-tilan valitseminen:**
- tarkista aktiivinen tila: Paina ja vapauta liipaisinkytkin tai paina väännön ohjauspainiketta tai "A"-painiketta suoraan koskettamatta liipaisinkytkintä. "A"-painikkeen vieressä oleva LED-merkkivalo syttyy ilmaisemaan senhetkisen tila-asetuksen. Katso lisätietoja alla olevasta taulukosta:

Eteenpäin kiertäminen

Paneelissa näkyvä LED-merkkivalo	Työtila	Käyttö
	1	Pienten pulttien ja muttereiden hienosäätöinen kiristys.
	2	Kiristettäessä vääntömomentti on kohtalainen.
	3	Kiristettäessä vääntömomentti on suurin mahdollinen.
	A	Kiristettäessä automaattisella pysäytyksellä.

Taaksepäin kiertäminen

Paneelissa näkyvä LED-merkkivalo	Työtila	Käyttö
	1	Pienten pulttien ja muttereiden hienosäätöinen löysäminen.
	2	Löysätessä vääntömomentti on kohtalainen.
	3	Löysätessä vääntömomentti on suurin mahdollinen.
	A	Löysäminen automaattisella pysäytyksellä.

 PALAA  EI PALA

**VAROITUS!**

Älä vaihda työtilaa työkalun ollessa käynnissä. Äkillinen vääntömomentin muutos voi aiheuttaa hallinnan menettämisen ja mahdollisen loukkaantumisen tai työkalun tai työkalupaleen vaurioitumisen.

**HUOMAUTUS**

Puun tiheyden ja metallimateriaalin vaihtelevuus voi vaikuttaa lopputulokseen. Käyttäjän tulee valita sopiva tila käytön perusteella.

**HUOMAUTUS**

LED-merkkivalo sammuu noin 1 minuutin kuluttua liipaisinkytkimen vapauttamisesta.

**HUOMAUTUS**

Kun työkalu käynnistetään seuraavan kerran, työtila palaa edelliseen asetukseen.

Sähkötyökalun kytkeminen päälle (katso kuva I)

- Kytke sähkötyökalu päälle:
- Paina liipaisinkytkintä 2.
- Portaaton nopeuden liipaisinkytkin antaa suuremman nopeuden kovemmalla liipaisimen painalluksella ja pienemmän nopeuden pienemmällä liipaisimen painalluksella.
- Sähkötyökalun kytkeminen pois päältä: Vapauta liipaisinkytkin.

LED-valo (katso kuva J)

- LED-merkkivalo syttyy automaattisesti painamalla portaatonta nopeuden liipaisinkytkintä kevyesti ennen kuin työkalu käynnistyy, ja se sammuu noin 10 sekuntia sen jälkeen, kun portaaton nopeuden liipaisinkytkin vapautetaan.
- LED-merkkivalo alkaa vilkkua nopeasti, kun työkalu ja/tai akku ylikuormittuu tai tulee liian kuumaksi ja sisäiset anturit kytkävät työkalun pois päältä. Anna työkalun levätä vähän aikaa tai aseta työkalu ja akku erillään jäähtymään ilmvirtaukseen.
- LED-merkkivalo vilkkuu hitaammin ilmaisten, että akun varaus on vähissä. Lataa akku uudelleen.
- Jos LED-merkkivalo ei syty, kun käynnistät työkalun, tai se sammuu äkillisesti käytön aikana, kyseessä voi olla sisäinen tiedonsiirtovirhe. Ota yhteyttä

asiakaspalveluun tai valtuutettuun huoltoliikkeeseen avun saamiseksi.

Mutterien ja pulttien kiristäminen ja löysäminen (katso kuva K)

Mutterien ja pulttien kiristäminen

Käytä mutterin tai pulttiin sopivaa kuusiokoloistukkaa. Valitse oikea työskentelytila tai "A"-tila pultin ja mutterin tyyppiin tai koon mukaan. Tee aina ennen työn aloittamista koekäyttö, jotta voit määrittää pultin tai mutterin oikean kiinnityssajan.

On suositeltavaa suorittaa koekäyttö romumateriaalille parhaan tilavalinnan määrittämiseksi.

- Aseta suunnan esivalintakytkin eteenpäin-asentoon.
- Pidä työkalua tukevasti ja aseta hylsy pultin tai mutterin päälle. Varmista, että pultin tai mutterin pää on koko pituudeltaan täysin hylsyn sisällä.
- Kytke iskuväännin päälle painamalla portaattoman nopeuden liipaisinkytkintä. Aloita hitaasti ja lisää nopeutta sitä mukaa, kun mutteri tai pultti liikkuu alaspäin. Aseta mutteri tai pultti tiukasti paikalleen hidastamalla työkalua pysäytykseen. Jos tätä menettelyä ei noudateta, työkalulla on taipumus vääntyä tai kiertyä kädessäsi, kun mutteri tai pultti asettuu paikalleen.
- Kiinnitä pultti tai mutteri oikeaan vääntömomenttiin.
- Tarkista vääntömomentti aina kiinnityksen jälkeen momenttiavaimella. Jos kiinnittimet ovat liian kireällä, lyhennä iskuaikaa. Jos ne eivät ole tarpeeksi kireällä, lisää iskuaikaa.

HUOMAUTUS:

- Pidä työkalua suoraan pultin tai mutterin akselin suuntaisesti.
- Liian suuri kiinnitysmomentti voi vahingoittaa pulttia/mutteria tai hylsyä.

Mutterien ja pulttien löysäminen

Käytä muttereiden ja pulttien löysäämiseen joko toimintatila 1, 2, 3 tai "A"-tilaa käytöstä riippuen.

Kun työskentelet yläpuolella tai auton renkaiden parissa, on suositeltavaa käyttää "A"-tilaa, jotta irronheet kiinnittimet eivät putoaisi maahan tai ahtaaseen tilaan.

- Aseta suunnan esivalintakytkin taaksepäin-

asentoon.

- Pidä työkalua tukevasti ja aseta hylsy pultin tai mutterin päälle. Varmista, että pultin tai mutterin pää on koko pituudeltaan täysin hylsyn sisällä.
- Kytke iskuväänin päälle painamalla portaattoman nopeuden liipaisinkytkintä. Kun kiinnitin on löystynyt, työkalu lakkaa toimimasta. Tämä työkalu sallii liipaisinkytkimen painamisen jatkamisen, jotta voit tarvittaessa irrottaa mutterin pitkistä pultista.

Huolto ja hoito



VAROITUS!

Irrota akku ennen minkään toimenpiteiden suorittamista sähkötyökalulle.

Puhdistaminen

- Puhdista sähkötyökalu ja tuuletusaukkojen edessä oleva ritilä säännöllisesti. Puhdistusväli riippuu materiaalista ja käyttäjän pituudesta.
- Puhalla kotelon sisätila ja moottori puhtaaksi kuivalla paineilmalla säännöllisin välein.

Varaosat ja lisätarvikkeet

Katso muut lisätarvikkeet, etenkin työkalut ja kiillotustarvikkeet, valmistajan tuoteluetteloista.

Räjähetyksuvat ja varaosaluettelot löydät kotisivuiltamme:

www.flex-tools.com

Hävittämistä koskevat tiedot



VAROITUS!

Tee käytöstä poistetut sähkötyökalut käyttökelpottomiksi:

- *sähköllä toimivat poista virtajohto,*
- *akkukäyttöiset poista akku.*



Vain EU-maat

Älä hävitä sähkötyökaluja kotitalousjätteen joukossa!

Vanhoja sähkö- ja elektroniikkalaitteita koskevan eurooppalaisen direktiivin 2012/19/EU ja sen maakohtaisten sovellusten mukaisesti käytetyt sähkötyökalut on kerättävä erikseen ja kierrätettävä ympäristöystävällisellä tavalla.

Raaka-aineiden hyödyntäminen jätteenä hävittämisen sijaan.

Laitteet, lisävarusteet ja pakkaukset pitää kierrättää ympäristöystävällisellä tavalla. Muoviset osat on merkitty kierrätykseen materiaalityypin mukaisesti.



VAROITUS!

Älä hävitä akkuja tai paristoja kotitalousjätteen seassa, polttamalla tai heittämällä veteen. Älä avaa käytettyjä akkuja tai paristoja.

Vain EU-maat:

Direktiivin 2006/66/EY mukaan vialliset tai käytetyt akut ja paristot on kierrätettävä.



HUOMAUTUS

Kysy jälleenmyyjältä tietoa hävitysvaihtoehtoista!

☞-Vaatimustenmukaisuusvaikutus

Vaatimustenmukaisuusvakuutukset ovat tämän käyttöohjeen liitteenä 1.

Vastuun poissulkeminen

Valmistaja ja valmistajan edustaja eivät vastaa vahingoista tai voiton menetyksestä, joiden syynä on liiketoiminnan keskeytyminen johtuen tuotteesta tai siitä, ettei tuotetta mahdollisesti voida käyttää.

Valmistaja ja valmistajan edustaja eivät vastaa vahingoista, joiden syynä on ohjeiden vastainen käyttö tai tuotteen käyttö muiden kuin valmistajan tuotteiden kanssa.

Σύμβολα που χρησιμοποιούνται σε αυτό το εγχειρίδιο



ΠΡΟΕΙΔΟΠΟΙΗΣΗ!

Υποδηλώνει επικείμενο κίνδυνο. Η μη τήρηση αυτής της προειδοποίησης μπορεί να οδηγήσει σε θάνατο ή σε εξαιρετικά σοβαρό τραυματισμό.



ΠΡΟΣΟΧΗ!

Υποδηλώνει το ενδεχόμενο μιας επικίνδυνης κατάστασης. Η μη τήρηση αυτής της προειδοποίησης μπορεί να οδηγήσει σε ελαφρύ τραυματισμό ή σε υλικές ζημιές.



ΣΗΜΕΙΩΣΗ

Υποδηλώνει συμβουλές χρήσης και σημαντικές πληροφορίες.

Σύμβολα επάνω στο ηλεκτρικό εργαλείο

V Volt

/min Ταχύτητα περιστροφής



Προκειμένου να μειωθεί ο κίνδυνος τραυματισμού, ο χρήστης πρέπει να διαβάσει τις οδηγίες χρήσης!



Οδηγίες διάθεσης του άχρηστου ηλεκτρικού εργαλείου (βλ. σελίδα 91)!

Για τη δική σας ασφάλεια



ΠΡΟΕΙΔΟΠΟΙΗΣΗ!

Πριν από τη χρήση του ηλεκτρικού εργαλείου, διαβάστε και τηρείτε:

- τις παρούσες οδηγίες χρήσης,
- τις «Γενικές οδηγίες ασφαλείας» για το χειρισμό ηλεκτρικών εργαλείων στο βιβλιαράκι που περιλαμβάνεται στη συσκευασία (αριθ. φυλλαδίου: 315.915),
- τους κανόνες που ισχύουν στην εγκατάσταση, και τους κανονισμούς πρόληψης ατυχημάτων.

Αυτό το ηλεκτρικό εργαλείο ανταποκρίνεται στην πιο σύγχρονη τεχνολογία και έχει κατασκευαστεί σύμφωνα με τους αναγνωρισμένους κανονισμούς ασφαλείας.

Ωστόσο, όταν χρησιμοποιείται το ηλεκτρικό εργαλείο μπορεί να αποτελέσει κίνδυνο για τη ζωή και τη σωματική ακεραιότητα του χρήστη ή τρίτου, όπως και να προκληθεί υλική ζημιά στο ηλεκτρικό εργαλείο ή σε άλλη περιουσία.

Το ασύρματο γαλλικό κλειδί κρούσης μπορεί να χρησιμοποιηθεί μόνο σύμφωνα με την προβλεπόμενη χρήση,

- σε άριστη κατάσταση λειτουργίας.
- Βλάβες με επίπτωση στην ασφάλεια θα πρέπει να αποκαθίστανται αμέσως.

Προβλεπόμενη χρήση

Το ασύρματο γαλλικό κλειδί κρούσης προορίζεται

- για εμπορική χρήση στη βιομηχανία και το εμπόριο,
- για τη στερέωση και χαλάρωση μπουλονιών, παξιμαδιών και διαφόρων συνδετήρων με σπειρώμα.

Οδηγίες ασφαλείας για γαλλικό κλειδί κρούσης



ΠΡΟΕΙΔΟΠΟΙΗΣΗ!

Μελετήστε όλες τις προειδοποιήσεις ασφαλείας, τις οδηγίες, τις εικόνες και τις προδιαγραφές που συνοδεύουν αυτό το ηλεκτρικό εργαλείο. Εάν δεν τηρηθούν όλες οι οδηγίες που αναφέρονται παρακάτω, μπορεί να προκληθεί ηλεκτροπληξία, πυρκαγιά και/ή σοβαρός τραυματισμός. Φυλάξτε όλες τις προειδοποιήσεις και τις οδηγίες για μελλοντική αναφορά.

- **Κρατάτε το ηλεκτρικό εργαλείο από τις μονωμένες λαβές, όταν πραγματοποιείτε μια εργασία κατά την οποία ο συνδετήρας μπορεί να έρθει σε επαφή με κρυφές καλωδιώσεις ή με το ίδιο του καλώδιο.** Εάν οι συνδετήρες έρθουν σε επαφή με ηλεκτροφόρα καλώδια ενδέχεται τα εκτεθειμένα μεταλλικά μέρη του ηλεκτρικού εργαλείου να καταστούν και αυτά ηλεκτροφόρα και να προκαλέσουν ηλεκτροπληξία στον χειριστή.

Θόρυβος και δόνηση

Οι τιμές θορύβου και δόνησης έχουν προσδιοριστεί σύμφωνα με το πρότυπο EN 62841.

Το αξιολογημένο επίπεδο θορύβου A του ηλεκτρικού εργαλείου είναι τυπικά:

– Στάθμη ηχητικής πίεσης L_{pA} : 87,0 dB(A)

– Στάθμη ηχητικής ισχύος L_{WA} : 98,0 dB(A)

– Αβεβαιότητα: $K = 3$ dB

Συνολική τιμή δόνησης:

– Τιμή εκπομπών a_{h1} : 17,9 m/s²

– Αβεβαιότητα: $K = 1,5$ m/s²

Επαναλαμβανόμενες δονήσεις

κρούσης(r_f): 1544 m/s²

– Αβεβαιότητα: $K=92$ m/s²

ΠΡΟΣΟΧΗ!

Οι αναφερόμενες τιμές αφορούν καινούρια ηλεκτρικά εργαλεία. Η καθημερινή χρήση προκαλεί αλλαγές στις τιμές θορύβου και δόνησης.

ΣΗΜΕΙΩΣΗ

Το επίπεδο μετάδοσης δόνησης που αναφέρεται στο παρόν ενημερωτικό φύλλο έχει μετρηθεί σύμφωνα με μια τυποποιημένη μέθοδο μέτρησης κατά το πρότυπο EN 62841 και μπορεί να χρησιμοποιηθεί για τη σύγκριση εργαλείων μεταξύ τους.

Μπορεί να χρησιμοποιηθεί για μια προκαταρκτική αξιολόγηση έκθεσης. Το προσδιορισμένο επίπεδο μετάδοσης δόνησης ανταποκρίνεται στις κύριες εφαρμογές του εργαλείου.

Ωστόσο, εάν το εργαλείο χρησιμοποιηθεί για άλλες εφαρμογές, με διαφορετικά εξαρτήματα κοπής ή υπό ελλιπή συντήρηση, τότε το επίπεδο μεταδιδόμενης δόνησης ενδέχεται να διαφέρει.

Αυτό μπορεί να αυξήσει σημαντικά το επίπεδο έκθεσης κατά τη διάρκεια της συνολικής περιόδου εργασίας.

Προκειμένου να εκτιμηθεί με ακρίβεια το επίπεδο έκθεσης σε δόνηση, θα πρέπει να λαμβάνεται επίσης υπόψη ο χρόνος που το εργαλείο είναι απενεργοποιημένο ή σε λειτουργία χωρίς να χρησιμοποιείται.

Αυτό μπορεί να μειώσει σημαντικά το επίπεδο έκθεσης κατά τη διάρκεια της συνολικής περιόδου εργασίας.

Προσδιορίστε επιπρόσθετα μέτρα

ασφαλείας για την προστασία του χειριστή από τις συνέπειες της δόνησης, όπως: συντηρείτε το εργαλείο και τα εξαρτήματα κοπής, διατηρείτε τα χέρια ζεστά, και δημιουργήστε πρότυπα εργασίας.

ΠΡΟΣΟΧΗ!

Φοράτε ωτοασπίδες όταν η ηχητική πίεση είναι άνω των 85 dB(A).

Τεχνικά Χαρακτηριστικά

Εργαλείο	IW 1/2" 750 18.0-EC	
Τύπος	Γαλλικό κλειδί κρούσης	
Ονομαστική τάση	Vdc	18
Ταχύτητα χωρίς φορτίο	r.p.m	0-500/0-1300/0-2300
Μέγιστη κρούση	bpm	2800
Μέγιστη ροπή	N	750
Βάρος	kg	1,9*
Μπαταρία	18V	AP Σειρά 18... AP Σειρά 18...XT
Θερμοκρασία λειτουργίας	-10~40°C	
Θερμοκρασία αποθήκευσης	< 50°C	
Θερμοκρασία φόρτισης	4~40°C	
Φορτιστής	CA Σειρά 18... CA Σειρά 12/18...	

* Μετρήθηκε χωρίς μπαταρία (μπορείτε να βρείτε το βάρος της μπαταρίας στο www.flex-tools.com), χωρίς εργαλείο.

Γενική επισκόπηση (βλ. σχήμα A)

Η αρίθμηση των χαρακτηριστικών του προϊόντος αναφέρεται στην απεικόνιση του ηλεκτρικού εργαλείου στη σελίδα με τα γραφικά.

- 1 Τετράγωνο τσοκ 1/2»
- 2 Διακόπτης-σκανδάλη μεταβλητής ταχύτητας
- 3 Πάνελ ρύθμισης ταχύτητας

- 4 **Λυχνία LED**
- 5 **Διακόπτης προεπιλογής κατεύθυνσης (εμπρός / κεντρικό κλείδωμα / ανάποδη)**
- 6 **Υποδοχή θηλιάς**
Για την προσάρτηση θηλιάς (δεν περιλαμβάνεται), ώστε να μειωθεί η πιθανότητα να σας πέσει το εργαλείο.
- 7 **Κλιπ ζώνης**
- 8 **Άνοιγμα**
- 9 **Βίδες συναρμογής**

Οδηγίες χρήσης

ΠΡΟΕΙΔΟΠΟΙΗΣΗ!

Αφαιρείτε την μπαταρία πριν από την εκτέλεση οποιασδήποτε εργασίας στο ηλεκτρικό εργαλείο.

Πριν από την ενεργοποίηση του ηλεκτρικού εργαλείου

Αποσυνεχάστε το ασύρματο γαλλικό κλειδί κρούσης και ελέγξτε μήπως κάποια εξαρτήματα λείπουν ή έχουν υποστεί ζημιά.

ΣΗΜΕΙΩΣΗ

Οι μπαταρίες δεν είναι φορτισμένες πλήρως κατά την παράδοση. Πριν από την αρχική χρήση, φορτίστε τις μπαταρίες πλήρως. Ανατρέξτε στο εγχειρίδιο του φορτιστή.

Τοποθέτηση/αντικατάσταση μπαταρίας

- Πιέστε τη φορτισμένη μπαταρία μέσα στο ηλεκτρικό εργαλείο, μέχρι να ακουστεί ένα κλικ ότι μπήκε στη θέση της (βλ. σχήμα Β).
- Για να την αφαιρέσετε, πιέστε το κουμπί αποδέσμευσης και τραβήξτε την μπαταρία προς τα έξω (βλ. σχήμα C).

ΠΡΟΣΟΧΗ!

Όταν η συσκευή δε χρησιμοποιείται, προστατεύετε τις επαφές της μπαταρίας. Ασύνδετα μεταλλικά μέρη μπορούν να βραχυκυκλώσουν τις επαφές και ενέχει κίνδυνος έκρηξης και πυρκαγιάς!

Αφαιρούμενο κλιπ ζώνης

Το εργαλείο σας είναι εξοπλισμένο με ένα αφαιρούμενο κλιπ ζώνης το οποίο μπορεί

να τοποθετηθεί στο πλάι του εργαλείου για άνετη μεταφορά.

- Αφαιρέστε τη συστοιχία μπαταριών από το ηλεκτρικό εργαλείο.
- Ευθυγραμμίστε το πτερύγιο και την οπή του κλιπ ζώνης 7 με το άνοιγμα και την οπή 8 με σπείρωμα στη βάση του εργαλείου (βλ. σχήμα D).
- Εισαγάγετε τη βίδα σύσφιξης 9 και συσφίξτε την με ασφάλεια με ένα κατσαβίδι (δεν περιλαμβάνεται).

Υποδοχή θηλιάς

- Παρέχεται μια υποδοχή θηλιάς για την προσάρτηση της θηλιάς καρπού (δεν περιλαμβάνεται), ώστε να μειωθεί η πιθανότητα να σας πέσει το εργαλείο. Τυλίγετε τη θηλιά γύρω από το χέρι σας όταν μεταφέρετε το εργαλείο (βλ. σχήμα E).

Τοποθέτηση και αφαίρεση του καρδιακίου αέρος (βλ. σχήμα F)

ΠΡΟΣΟΧΗ!

Προτού να εκτελέσετε οποιαδήποτε εργασία στο ηλεκτρικό εργαλείο, ρυθμίζετε το διακόπτη προεπιλογής κατεύθυνσης περιστροφής 5 στη μεσαία θέση ασφάλισης. Βεβαιωθείτε ότι το καρδιάκι αέρος και το τμήμα τοποθέτησης δεν έχουν υποστεί ζημιά προτού να εγκαταστήσετε το καρδιάκι αέρος.

- Ευθυγραμμίστε το τετράγωνο του καρδιακίου αέρος με το τετράγωνο τσοκ 1 και ωθήστε το καρδιάκι αέρος πάνω στο τετράγωνο τσοκ μέχρι τέρμα.
- Πατήστε το ελαφρά, εάν χρειαστεί.
- Για να αφαιρέσετε το καρδιάκι αέρος, απλώς τραβήξτε το για να το βγάλετε.

ΠΡΟΕΙΔΟΠΟΙΗΣΗ!

Το καρδιάκι αέρος ενδέχεται να καίει μετά από παρατεταμένη χρήση. Χρησιμοποιείτε προστατευτικά γάντια όταν αφαιρείτε το καρδιάκι αέρος από το ηλεκτρικό εργαλείο ή αφήνετε το καρδιάκι αέρος να κρυώσει πρώτα.

Προεπιλογή κατεύθυνσης περιστροφής (βλ. σχήμα G)

ΠΡΟΣΟΧΗ!

Αλλάζετε κατεύθυνση περιστροφής μόνο εφόσον το ηλεκτρικό εργαλείο είναι απενεργοποιημένο.

Μετακινήστε το διακόπτη προεπιλογής κατεύθυνσης 5 στην απαιτούμενη θέση:

- Ρυθμίστε το διακόπτη προεπιλογής κατεύθυνσης τέρμα αριστερά στο εργαλείο, για να συσφίξετε μπουλόνια/ παξιμάδια.
- Ρυθμίστε το διακόπτη προεπιλογής κατεύθυνσης τέρμα δεξιά στο εργαλείο, για να χαλαρώσετε μπουλόνια/ παξιμάδια.
- Ρυθμίστε το διακόπτη προεπιλογής κατεύθυνσης στη θέση «OFF» (κεντρικό κλειδί) για να μειώσετε την πιθανότητα ακούσιας εκκίνησης όταν το εργαλείο δεν χρησιμοποιείται.

ΣΗΜΕΙΩΣΗ

Το γαλλικό κλειδί κρούσης δεν θα λειτουργήσει εάν ο διακόπτης προεπιλογής κατεύθυνσης δεν έχει ασφαλίσει τέρμα αριστερά ή δεξιά.

ΠΡΟΕΙΔΟΠΟΙΗΣΗ!

Τα εργαλεία μπαταρίας βρίσκονται πάντα σε κατάσταση λειτουργίας. Επομένως, ο διακόπτης προεπιλογής κατεύθυνσης πρέπει να είναι πάντα κλειδωμένος στην κεντρική θέση όταν το εργαλείο δεν χρησιμοποιείται ή καθώς το μεταφέρετε.

Επιλογή τρόπου λειτουργίας (βλ. σχήμα H)

ΠΡΟΣΟΧΗ!

Το ηλεκτρικό εργαλείο σας είναι εξοπλισμένο με πίνακα ελέγχου ταχύτητας 3, που βρίσκεται στη βάση του εργαλείου. Αποτελείται από το κουμπί ελέγχου βιδώματος, το κουμπί «Α» και τις ενδείξεις LED για τους τρόπους λειτουργίας.

Το κουμπί ελέγχου βιδώματος χρησιμοποιείται για την επιλογή μεταξύ τριών λειτουργιών για τη ρύθμιση της ροπής, της ταχύτητας περιστροφής (RPM) και της ταχύτητας κρούσης (IPM) για μια εργασία. Οι λειτουργίες 1,2 και 3 είναι οι μόνες λειτουργίες όπου η ταχύτητα

ελέγχεται από το διακόπτη-σκανδάλη μεταβλητής ταχύτητας.

Για να επιλέξετε τη λειτουργία ελέγχου βιδώματος:

- Αρχικά, ελέγξτε τον ενεργό τρόπο λειτουργίας. Είτε πατήστε και αποδεσμεύστε το διακόπτη-σκανδάλη ή πατήστε απευθείας το κουμπί ελέγχου βιδώματος ή το κουμπί «Α», χωρίς να αγγίξετε το διακόπτη-σκανδάλη. Η ένδειξη LED κάτω από τον αριθμό του τρόπου λειτουργίας θα ανάψει, επισημαίνοντας την ενεργή ρύθμιση του τρόπου λειτουργίας.
- Πατήστε στιγμιαία το κουμπί ελέγχου βιδώματος (λιγότερο από 0,5 δευτερόλεπτο) για να μεταβείτε από τη μία στην άλλη λειτουργία από τις 3 διαθέσιμες. Κάθε πάτημα μεταβάλλει τη ροπή κατά ένα επίπεδο. Ανατρέξτε στον παρακάτω πίνακα για περισσότερες λεπτομέρειες.





Το «Α» είναι μια ειδική λειτουργία που έχει σχεδιαστεί για χρήση τόσο με περιστροφή προς τα εμπρός για τη σύσφιξη μπουλονιών ή παξιμαδιών όσο και με ανάποδη περιστροφή για τη χαλάρωση μπουλονιών ή παξιμαδιών.

- Προς τα εμπρός: λειτουργία αυτόματης διακοπής για μπουλόνι. Το εργαλείο σταματά μετά την εφαρμογή ενός αριθμού κρούσεων για να αποφευχθεί η υπερβολική σύσφιξη.
- Ανάποδη: λειτουργία αφαίρεσης μπουλονιού. Το εργαλείο σταματά αυτόματα μόλις χαλαρώσει το μπουλόνι/ παξιμάδι.





Για να επιλέξετε τη λειτουργία «Α»:

- ελέγξτε την ενεργή λειτουργία: Είτε πατήστε και αποδεσμεύστε το διακόπτη-σκανδάλη ή πατήστε απευθείας το κουμπί ελέγχου βιδώματος ή το κουμπί «Α», χωρίς να αγγίξετε το διακόπτη-σκανδάλη. Η ένδειξη LED δίπλα στο κουμπί «Α» ανάβει, υποδεικνύοντας την τρέχουσα ρύθμιση λειτουργίας. Βλ. περισσότερες λεπτομέρειες στο παρακάτω διάγραμμα:

Περιστροφή προς τα εμπρός

Στον πίνακα ανάβει η ένδειξη LED	Λειτουργία εργασίας	Εφαρμογή
	1	Fine-tuned tightening of small bolts and nuts.
	2	When tightening, the torque is moderate.
	3	When tightening, the torque is maximum.
	A	Tightening with automatic stop.

Ανάποδη περιστροφή

Στον πίνακα ανάβει η ένδειξη LED	Λειτουργία εργασίας	Εφαρμογή
	1	Fine-tuned loosening of small bolts and nuts.
	2	When loosening, the torque is moderate.
	3	When loosening, the torque is maximum.
	A	Loosening with automatic stop.

ΕΝΕΡΓΟΠΟΙΗΜΕΝΗ

ΑΠΕΝΕΡΓΟΠΟΙΗΜΕΝΗ

⚠ ΠΡΟΕΙΔΟΠΟΙΗΣΗ!

Μην αλλάζετε τον τρόπο λειτουργίας ενώ το εργαλείο βρίσκεται σε λειτουργία. Η ξαφνική αλλαγή της ροπής μπορεί να προκαλέσει απώλεια ελέγχου, προκαλώντας ενδεχόμενο τραυματισμού ή ζημιά στο εργαλείο ή στο τεμάχιο εργασίας.

i ΣΗΜΕΙΩΣΗ

Η πυκνότητα του ξύλου και του μεταλλικού υλικού μπορεί να επηρεάσει το τελικό αποτέλεσμα. Ο χρήστης θα πρέπει να επιλέξει την κατάλληλη λειτουργία με βάση την εργασία.

i ΣΗΜΕΙΩΣΗ

Η ένδειξη LED θα σβήσει περίπου 1 λεπτό μετά την αποδέσμευση του διακόπτη-σκανδάλη.

i ΣΗΜΕΙΩΣΗ

Όταν το εργαλείο ενεργοποιηθεί την επόμενη φορά, ο τρόπος λειτουργίας θα επανέλθει στην προηγούμενη ρύθμιση.

Ενεργοποίηση του ηλεκτρικού εργαλείου (βλ. σχήμα I)

- Για να ενεργοποιήσετε το ηλεκτρικό εργαλείο:

Πιέστε το διακόπτη-σκανδάλη 2.

Ο διακόπτης-σκανδάλη μεταβλητής ταχύτητας παρέχει μεγαλύτερη ταχύτητα αυξάνοντας την πίεση στη σκανδάλη και μικρότερη ταχύτητα μειώνοντας την πίεση στη σκανδάλη.

- Για να απενεργοποιήσετε το ηλεκτρικό εργαλείο:

Απελευθερώστε το διακόπτη-σκανδάλη.

Λυχνία LED (βλ. σχήμα J)

- Η λυχνία LED θα ανάψει αυτόματα με ένα ελαφρύ πάτημα του διακόπτη-σκανδάλη μεταβλητής ταχύτητας, προτού αρχίσει να λειτουργεί το εργαλείο, ενώ θα σβήσει περίπου 10 δευτερόλεπτα μετά την αποδέσμευση του διακόπτη-σκανδάλη μεταβλητής ταχύτητας.
- Η λυχνία LED αναβοσβήνει γρήγορα σε περίπτωση υπερφόρτωσης ή υπερθέρμανσης του ηλεκτρικού εργαλείου και/ή της μπαταρίας, ενώ οι εσωτερικοί αισθητήρες του ηλεκτρικού εργαλείου θα απενεργοποιήσουν το

εργαλείο. Αφήστε το ηλεκτρικό εργαλείο να «ξεκουραστεί» για λίγο, τοποθετώντας το εργαλείο και την μπαταρία ξεχωριστά σε σημείο με καλή ροή αέρα προκειμένου να κρυσώσουν.

- Η λυχνία LED αναβοσβήνει πιο αργά, όταν η μπαταρία κοντεύει να αδειάσει. Επαναφορτίστε τη συστοιχία μπαταριών.
- Εάν η λυχνία LED δεν ανάψει όταν ενεργοποιήσετε το εργαλείο ή σβήσει ξαφνικά κατά τη διάρκεια της εργασίας σας, αυτό μπορεί να οφείλεται σε σφάλμα εσωτερικής επικοινωνίας. Επικοινωνήστε με την εξυπηρέτηση πελατών ή με ένα εξουσιοδοτημένο κέντρο σέρβις για βοήθεια.

Συσφίξτε και χαλαρώστε παξιμάδια και μπουλόνια (βλ. σχήμα K)

Για να συσφίξετε τα παξιμάδια και τα μπουλόνια

Χρησιμοποιήστε το εξαγωνικό καρυδάκι που ταιριάζει στο παξιμάδι ή το μπουλόνι. Επιλέξτε την κατάλληλη λειτουργία εργασίας ή τη λειτουργία «A» ανάλογα με τον τύπο ή το μέγεθος του μπουλονιού και του παξιμαδιού. Προτού ξεκινήσετε την εργασία σας, εκτελείτε πάντα μια δοκιμαστική λειτουργία για να προσδιορίσετε τον ιδανικό χρόνο σύσφιξης για το μπουλόνι ή το παξιμάδι σας.

Συνιστάται να κάνετε μια δοκιμή σε ένα άχρηστο υλικό, ώστε να προσδιορίσετε το βέλτιστο τρόπο λειτουργίας.

- Ρυθμίστε το διακόπτη προεπιλογής κατεύθυνσης σε κατεύθυνση προς τα εμπρός.
- Κρατήστε σταθερά το εργαλείο και τοποθετήστε το καρυδάκι πάνω από το μπουλόνι ή το παξιμάδι. Βεβαιωθείτε ότι όλο το μήκος της κεφαλής του μπουλονιού ή του παξιμαδιού βρίσκεται πλήρως μέσα στο καρυδάκι.
- Πιέστε το διακόπτη-σκανδάλη μεταβλητής ταχύτητας για να ενεργοποιήσετε το γαλλικό κλειδί κρούσης. Ξεκινήστε αργά, αυξάνοντας την ταχύτητα καθώς το παξιμάδι ή το μπουλόνι βυθίζεται. Συσφίξτε πλήρως το παξιμάδι ή το μπουλόνι, επιβραδύνοντας

το εργαλείο ώπου να σταματήσει. Εάν δεν ακολουθηθεί αυτή η διαδικασία, το εργαλείο θα έχει την τάση να συστρέφεται ή να αναστρέφεται στο χέρι σας όταν το παξιμάδι ή το μπουλόνι εδράζεται.

- Συσφίξτε το μπουλόνι ή το παξιμάδι με τη σωστή ροπή.
- Μετά τη σύσφιξη, ελέγχετε πάντα τη ροπή με ένα δυναμομετρικό κλειδί. Εάν η σύσφιξη είναι υπερβολικά σφιχτή, μειώστε το χρόνο κρούσης. Εάν δεν είναι αρκετά σφιχτή, αυξήστε τον χρόνο κρούσης.

ΕΙΔΙΟΠΟΙΗΣΗ:

- Κρατήστε το εργαλείο ευθεία, κατά μήκος του άξονα του μπουλονιού ή παξιμαδιού.
- Η υπερβολική ροπή σύσφιξης μπορεί να προκαλέσει ζημιά στο μπουλόνι/παξιμάδι ή το καρυδάκι.

Για να χαλαρώσετε παξιμάδια και μπουλόνια

Χρησιμοποιήστε τη λειτουργία 1,2, 3 ή τη λειτουργία «Α» για να χαλαρώσετε παξιμάδια και μπουλόνια, ανάλογα με την εφαρμογή.

Όταν εργάζεστε πάνω από το κεφάλι ή εργάζεστε σε ελαστικά αυτοκινήτων, για να αποφύγετε την πτώση των χαλαρωμένων συνδετήρων στο έδαφος ή σε στενό χώρο, συνιστάται να χρησιμοποιήσετε τη λειτουργία «Α» για να κάνετε αυτήν τη δουλειά.

- Ρυθμίστε το διακόπτη προεπιλογής κατεύθυνσης σε ανάποδη κατεύθυνση.
- Κρατήστε σταθερά το εργαλείο και τοποθετήστε το καρυδάκι πάνω από το μπουλόνι ή το παξιμάδι. Βεβαιωθείτε ότι όλο το μήκος της κεφαλής του μπουλονιού ή του παξιμαδιού βρίσκεται πλήρως μέσα στο καρυδάκι.

- Πιέστε το διακόπτη-σκανδάλη μεταβλητής ταχύτητας για να ενεργοποιήσετε το γαλλικό κλειδί κρούσης. Μόλις ο συνδετήρας χαλαρώσει, το εργαλείο θα σταματήσει να λειτουργεί. Αυτό το εργαλείο σας επιτρέπει επίσης να συνεχίσετε να πιέζετε το διακόπτη-σκανδάλη για την αφαίρεση του παξιμαδιού από το μακρύ μπουλόνι, εάν είναι απαραίτητο.

Συντήρηση και φροντίδα



ΠΡΟΕΙΔΟΠΟΙΗΣΗ!

Αφαιρείτε την μπαταρία πριν από την εκτέλεση οποιασδήποτε εργασίας στο ηλεκτρικό εργαλείο.

Καθαρισμός

- Καθαρίζετε τακτικά το ηλεκτρικό εργαλείο και το πλέγμα που υπάρχει μπροστά από τις οπές εξαερισμού. Η συχνότητα καθαρισμού εξαρτάται από το υλικό και τη διάρκεια χρήσης.
- Καθαρίζετε τακτικά το εσωτερικό του περιβλήματος και του κινητήρα με ξηρό πεπιεσμένο αέρα.

Ανταλλακτικά και παρελκόμενα

Για άλλα παρελκόμενα, ειδικά για εργαλεία ή βοηθήματα στίλβωσης, ανατρέξτε στους καταλόγους του κατασκευαστή.

Σχεδιαγράμματα σε ανεπτυγμένη μορφή και λίστες ανταλλακτικών διατίθενται στον δικτυακό μας τόπο.

www.flex-tools.com

Πληροφορίες διάθεσης



ΠΡΟΕΙΔΟΠΟΙΗΣΗ!

Αχρηστεύετε τα παλιά ηλεκτρικά εργαλεία:

- αφαιρώντας το καλώδιο ρεύματος στα ηλεκτρικά εργαλεία που λειτουργούν με ρεύμα,
- αφαιρώντας την μπαταρία στα ηλεκτρικά εργαλεία που λειτουργούν με μπαταρία.



Μόνο για χώρες της ΕΕ
Μην απορρίπτετε τα ηλεκτρικά
εργαλεία στα οικιακά απορρίμματα!

Σύμφωνα με την ευρωπαϊκή οδηγία
2012/19/ΕΕ σχετικά με τα απόβλητα
ηλεκτρικού και ηλεκτρονικού εξοπλισμού
και την ενσωμάτωση της οδηγίας αυτής
στο εθνικό δίκαιο, τα άχρηστα ηλεκτρικά
εργαλεία πρέπει να συλλέγονται ξεχωριστά
για να ανακυκλωθούν με τρόπο φιλικό προς
το περιβάλλον.



**Ανάκτηση πρώτων υλών αντί για
διάθεση απορριμμάτων.**

Η συσκευή, τα παρελκόμενα και η
συσκευασία πρέπει να ανακυκλώνονται
με τρόπο φιλικό προς το περιβάλλον.
Τα πλαστικά μέρη επισημαίνονται για
ανακύκλωση ανάλογα με τον τύπο υλικού.



ΠΡΟΕΙΔΟΠΟΙΗΣΗ!

*Μην απορρίπτετε τις μπαταρίες στα
οικιακά απορρίμματα, στη φωτιά ή σε νερό.
Μην ανοίγετε τις άχρηστες μπαταρίες.*

Μόνο για χώρες της ΕΕ:
Σύμφωνα με την οδηγία 2006/66/ΕΚ, οι
ελαττωματικές ή άδειες μπαταρίες πρέπει
να ανακυκλώνονται.



ΣΗΜΕΙΩΣΗ

*Σας παρακαλούμε να ζητήσετε από το
κατάστημα αγοράς να σας υποδείξει τους
τρόπους διάθεσης!*

CE- Δήλωση συμμόρφωσης

Οι Δηλώσεις συμμόρφωσης περιλαμβάνονται στο Παράρτημα 1 του παρόντος εγχειριδίου οδηγιών.

Απαλλαγή ευθύνης

Ο κατασκευαστής και ο εκπρόσωπός του δεν ευθύνονται για καμία ζημιά ή απώλεια κέρδους λόγω της διακοπής επαγγελματικής δραστηριότητας, η οποία επήλθε λόγω του προϊόντος ή ενός άχρηστου προϊόντος.

Ο κατασκευαστής και ο εκπρόσωπός του δεν ευθύνονται για καμία ζημιά που προκλήθηκε από ακατάλληλη χρήση του προϊόντος ή από τη χρήση του προϊόντος με προϊόντα άλλων κατασκευαστών.

Bu kılavuzda kullanılan semboller

UYARI!

Yaklaşan tehlikeyi belirtir. Bu uyarının dikkate alınmaması ölüm veya ağır yaralanmalara neden olabilir.

DİKKAT!

Olası bir tehlikeli durumu belirtir. Bu uyarının dikkate alınmaması hafif yaralanmalara veya maddi hasara neden olabilir.

NOT

Uygulama ipuçlarını ve önemli bilgileri belirtir.

Elektrikli alettaki semboller

V Volt

/dk. Dönüş hızı



Yaralanma riskini azaltmak için kullanım talimatlarını okuyun.



Eskiyen cihazın bertaraf edilmesine ilişkin bilgiler (bkz. sayfa 97)!

Güvenliğiniz için

UYARI!

Elektrikli aleti kullanmadan önce lütfen aşağıdakileri okuyun:

- burada yer alan *çalıştırma talimatlarını*,
- *elektrikli aletlerin kullanımına ilişkin ekteki kitapçıkta yer alan "Genel güvenlik talimatları"nı (broşür no.: 315.915)*,
- *aletin kullanılacağı alana ilişkin geçerli kuralları ve kazaların önlenmesi ile ilgili düzenlemeleri.*

Bu elektrikli alet son teknoloji ürünü olup, kabul edilen güvenlik düzenlemelerine uygun olarak üretilmiştir.

Bununla birlikte kullanım sırasında elektrikli alet, kullanıcının veya bir üçüncü tarafın hayatı ve sağlığı için tehlike oluşturabilir ya da aletin kendisi veya başka eşyalar zarar görebilir.

Kablosuz darbeli somun anahtarı yalnızca

- *kullanım amacına göre*
- *ve mükemmel çalışır durumda*

kullanılabilir.

Güvenliği tehlikeye atan arızalar derhal onarılmalıdır.

Kullanım amacı

Kablosuz darbeli somun anahtarı, aşağıdaki kullanım amaçlarına yöneliktir:

- *sanayi ve ticari amaçlı kullanım için,*
- *cıvataların, somunların ve çeşitli dişli bağlantı elemanlarının sabitlenmesi ve gevşetilmesi için.*

Darbeli somun anahtarı için güvenlik talimatları

UYARI!

Bu elektrikli alet ile birlikte verilen tüm güvenlik uyarılarını, talimatları, çizimleri ve teknik özellikleri okuyun. Aşağıdaki talimatların tamamına uyulmaması elektrik çarpması, yangın ve/veya ciddi yaralanma ile sonuçlanabilir. Tüm uyarı ve talimatları gelecekte başvuru amacıyla muhafaza edin.

- **Bağlantı parçasının gizli kabloları veya aletin kendi kablosuna temas edebileceği bir işlem gerçekleştirirken, elektrikli aleti yalıtımlı kavrama yüzeylerinden tutun.** "Elektrik akımlı" bir kabloya temas eden bağlantı parçaları elektrikli aletin metal kısımlarının da "elektrik akımlı" olmasına sebep olabilir ve çalışan kişinin çarpmasına neden olabilir.

Ses ve titreşim

Ses ve titreşim değerleri EN 62841 ile uyumlu olarak ölçülmüştür.

Elektrikli aletin değerlendirilmiş gürültü seviyesi (A) tipik olarak:

- Ses basıncı seviyesi L_{pA} : 87,0 dB(A)
- Ses gücü seviyesi L_{WA} : 98,0 dB(A)
- Belirsizlik: $K = 3$ dB

Toplam titreşim değeri:

- Emisyon değeri a_{hV} : 17,9 m/s^2
- Belirsizlik: $K = 1,5$ m/s^2
- Tekrarlanan darbe titreşimleri (p_F): 1544 m/s^2
- Belirsizlik: $K = 92$ m/s^2

DİKKAT!

Belirtilen ölçümler yeni olan elektrikli aletlerden elde edilmiştir. Günlük kullanım, gürültü ve titreşim değerlerinin değişmesine neden olur.

i NOT

Beyan edilen toplam titreşim değeri (değerleri) ve beyan edilen gürültü emisyon değeri (değerleri) standart bir test yöntemine uygun olarak ölçülmüştür ve bir aleti diğeriyle karşılaştırmak için kullanılabilir; ayrıca maruz kalmanın ön değerlendirmesinde de kullanılabilirler.

Beyan edilen titreşim emisyon seviyesi ve gürültü emisyon değeri (değerleri) aletin ana uygulamalarını temsil eder. Ancak alet farklı uygulamalar için, farklı aksesuarlarla kullanıldığında veya yetersiz bakım yapıldığında, titreşim emisyon seviyesi ve gürültü emisyon değeri (değerleri) farklılık gösterebilir. Bu, toplam çalışma süresi boyunca maruz kalma seviyesini önemli ölçüde artırabilir.

Titreşime maruz kalma seviyesinin ve gürültü emisyon değerinin (değerlerinin) doğru bir şekilde tahmin edilmesi için, aletin kapalı olduğu veya çalıştığı halde fiilen kullanılmadığı sürelerin de dikkate alınması gerekir. Bu, toplam çalışma süresi boyunca maruz kalma seviyesini önemli ölçüde azaltabilir.

Operatörü titreşim ve gürültünün etkilerinden korumak için şu ek güvenlik önlemlerini belirleyin: Aletin ve aksesuarların bakımının yapılması, ellerin sıcak tutulması, çalışma planlarının organize edilmesi.

! DİKKAT!

Ses basıncı 85 dB(A) seviyesinin üzerindeyken kulak koruyucuları takın.

Teknik veriler

Alet	IW 1/2" 750 18.0-EC	
Tipi	Darbeli Somun Anahtarı	
Nominal voltaj	Vdc	18
Yüksüz hız	r.p.m	0-500/0-1300/ 0-2300
Maksimum darbe hızı	bpm	2800
Maksimum tork	N	750
„EPTA	kg	1,9*

Batarya	18V	AP 18...serisi AP 18...XT serisi
Çalışma sıcaklığı	-10~40 °C	
Depolama sıcaklığı	< 50 °C	
Şarj olma sıcaklığı	4~40 °C	
Şarj cihazı	CA 18...serisi CA 12/18...serisi	

* Akü ve alet olmadan ölçülmüştür (akü ağırlığını www.flex-tools.com adresinde bulabilirsiniz).

Genel bakış (bkz. şekil A)

Ürün özelliklerine ait numaralar için teknik resim sayfalarındaki makine çizimlerine bakın.

- 1 **1/2" Kare uç**
- 2 **Değişken hız tetiği**
- 3 **Hız kontrol paneli**
- 4 **LED ışık**
- 5 **Yön ön seçim düğmesi (ileri / orta-kilitli / geri)**
- 6 **Kayış bağlama yeri**
Aletinizin düşme ihtimalini azaltmak amacıyla bir bilek kayışı (ürüne dahil değildir) takmak içindir.
- 7 **Kemer kancası**
- 8 **Açıklık**
- 9 **Sabitlenme vidası**

Çalıştırma talimatları**! UYARI!**

Elektrikli alet üzerinde herhangi bir çalışma yapmadan önce bataryayı çıkarın.

Elektrikli aleti çalıştırmadan önce

Kablosuz darbeli somun anahtarını ambalajından çıkarın ve eksik ya da hasarlı parça olup olmadığını kontrol edin.

i NOT

Teslimatta batarya tam olarak şarj edilmemiştir. İlk çalıştırmadan önce bataryayı tam olarak şarj edin. Şarj cihazının kullanım kılavuzuna bakın.

Bataryanın takılması/

değiştirilmesi

- Şarj edilmiş bataryayı tık sesi çıkararak yerine oturuncaya kadar alete itin (bkz. şekil B).
- Çıkarmak için çıkarma düğmesine basın ve bataryayı çıkarın (bkz. şekil C).

⚠ **DİKKAT!**

Alet kullanımda değilken batarya kutuplarını koruyun. Gevşek metal parçalar kutuplara kısa devre yaptırabilir, patlama ve yangın tehlikesi oluşturabilir!

Çıkarılabilir kemer kancası

Aletiniz, rahat taşıyabilmemiz için aletin yanına yerleştirilebilen çıkarılabilir bir kemer kancası ile donatılmıştır.

- Bataryayı aletten çıkarın.
- Kemer kancasındaki (7) tırnağı ve deliği, sırayla aletin altındaki açıklık (8) ve vida deliği ile hizalayın (bkz. şek. D).
- Sabitleme vidasını (9) takın ve bir tornavida (ürüne dahil değildir) ile vidayı sıkın.

Kayış bağlama

- Aletinizi düşürme olasılığını azaltmak amacıyla bir bilek kayışı (ürüne dahil değildir) için kayış bağlama yeri bulunmaktadır. Aleti taşırken kayışı elinizin etrafına sarın (bkz. şekil E).

Darbeli lokmayı takma ve çıkarma (bkz. şekil)

⚠ **DİKKAT!**

Elektrikli alet üzerinde herhangi bir işlem yapmadan önce yön ön seçim düğmesini (5) ortadaki konuma getirin.

Darbeli lokmayı takmadan önce darbeli lokmanın ve montaj kısmının hasar görmediğinden emin olun.

- Darbeli lokmanın karesini, kare uç (1) ile hizalayın ve darbeli lokmayı gidebildiği kadar kare ucun üzerine itin.
- Gerekirse hafifçe vurun.
- Darbeli lokmayı çıkarmak için çekmeniz yeterlidir.

⚠ **UYARI!**

Darbeli lokma uzun süreli kullanımdan sonra sıcak olabilir. Darbeli lokmayı aletten çıkarırken koruyucu eldiven kullanın veya önce darbeli lokmanın soğumasını bekleyin.

Yön ön seçimi (bkz. şekil G)

⚠ **DİKKAT!**

Dönüş yönünü sadece elektrikli alet dururken değiştirin.

Yön ön seçim düğmesini (5) gerekli konuma getirin:

- Cıvataları/somunları sıkamak için yön ön seçim düğmesini aletin en soluna getirin.
- Cıvataları/somunları gevşetmek için yön ön seçim düğmesini aletin en sağına getirin.
- Alet kullanımda değilken yanlışlıkla çalıştırma ihtimalini azaltmaya yardımcı olmak için yön ön seçim düğmesini "KAPALI" (orta-kilitli) konumuna getirin.

i **NOT**

Darbeli somun anahtarı, yön ön seçim düğmesi tamamen sola veya sağa getirilmedikçe çalışmaz.

⚠ **UYARI!**

Batarya ile çalışan aletler her zaman çalışma durumundadır. Bu nedenle yön ön seçim düğmesi, alet kullanımda değilken veya aleti yan tarafınızda taşırken her zaman orta konumda kilitlenmelidir.

Mod seçimi (bkz. şekil H)

⚠ **DİKKAT!**

Aletinizin alt kısmında bir hız kontrol paneli (3) vardır. Panel, tahrik kontrol düğmesi, "A" düğmesi ve çalışma modları için LED göstergelerinden oluşur.

Tahrik kontrol düğmesi, bir uygulamanın tork, dönüş hızı (RPM) ve darbe hızı (IPM) ayarını yapmak üzere üç mod arasında seçim yapmak için kullanılır. 1, 2 ve 3 modları sadece değişken hız tetiği tarafından kontrol edilen modlardır.

Tahrik kontrol modunu seçmek için:

- İlk önce aktif modu kontrol edin. Tetiğe basıp bırakabilir ya da tetiğe dokunmadan doğrudan tahrik kontrol düğmesine veya "A" düğmesine basabilirsiniz. Mod numarasının altındaki LED göstergesi, etkin mod ayarını belirtmek için yanar.
- 3 mod arasında geçiş yapmak için tahrik kontrol düğmesine kısa bir süre (0,5 saniyeden az) basın. Her basışta bir tork seviyesi değişir. Aşağıdaki tabloda daha fazla ayrıntı görebilirsiniz.

"A" modu, hem cıvataları veya somunları sıkamak için ileri dönüş hem de cıvataları veya somunları gevşetmek için geri dönüş için kullanılmak üzere tasarlanmış özel bir moddur.

- İleri: cıvata otomatik durdurma modu; alet, çok sıkı sabitlemeyi önlemek için bir dizi darbe uygulandıktan sonra durur.

Geri: civata çıkarma modu; alet, civatayı/ somunu gevşettiği anda otomatik olarak durur.





"A" modunu seçmek için:

- aktif modu kontrol edin:
Tetiğe basıp bırakabilir veya tetiğe



dokunmadan doğrudan tahrik kontrol düğmesine ya da "A" düğmesine basabilirsiniz.

"A" düğmesinin yanındaki LED göstergesi, mevcut mod ayarını göstermek için yanar. Aşağıdaki tabloda daha fazla ayrıntı görebilirsiniz:

İleri Döndürme

Panelde görüntülenen LED göstergesi	Çalışma modu	Uygulama
	1	Küçük civataları ve somunları ince ayarlı sıkma.
	2	Sıkma sırasında tork orta seviyededir.
	3	Sıkma sırasında tork maksimum seviyededir.
	A	Otomatik durdurma ile sıkma.

Geri Döndürme

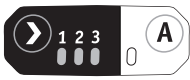
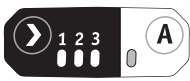
Panelde görüntülenen LED göstergesi	Çalışma modu	Uygulama
	1	Küçük civataları ve somunları ince ayarlı gevşetme.
	2	Gevşetme sırasında tork orta seviyededir.
	3	Gevşetme sırasında tork maksimum seviyededir.
	A	Otomatik durdurma ile gevşetme.

 AÇIK  KAPALI

⚠ UYARI!

Alet çalışırken çalışma modunu değiştirmeyin. Ani tork değişimi, kontrol kaybına neden olarak yaralanmaların meydana gelmesine ya da alet veya iş parçasının zarar görmesine yol açabilir.

i NOT

Ahşap yoğunluğunun ve metal malzemenin çeşitliliği nihai sonucu etkileyebilir. Kullanıcı, uygulamaya göre uygun modu seçmelidir.

i NOT

LED gösterge, tetik bırakıldıktan yaklaşık 1 dk. sonra kapanır.

i NOT

Aleti bir sonraki açışınızda çalışma modu önceki ayara geri döner.

Elektrikli aleti çalıştırma (bkz. şekil I)

- Elektrikli aleti çalıştırmak için: Tetiğe (2) basın.

Değişken hız tetiği, tetik basıncı artırıldıkça daha yüksek hız ve tetik basıncı azaltıldıkça daha düşük hız sağlar.

- Elektrikli aleti kapatmak için: Tetiği bırakın.

LED ışık (bkz. şekil J)

- LED ışık, değişken hız tetiğine hafifçe basıldığında alet çalışmaya başlamadan önce otomatik olarak yanar ve değişken hız tetiği bırakıldıktan yaklaşık 10 saniye sonra söner.
- LED ışık, alet ve/veya batarya aşırı yüklendiğinde ya da çok sıcak olduğunda hızlıca yanıp söner ve dahili sensörler aleti kapatır. Aleti bir süre dinlendirin veya aleti ve bataryayı soğumaları için ayrı ayrı hava akımının altına yerleştirin.
- LED ışık, bataryanın düşük kapasitede olduğunu göstermek için daha yavaş yanıp söner. Bataryayı yeniden şarj edin.
- Aleti açtığınızda LED yanmıyorsa veya çalışırken aniden sönüyorsa bunun nedeni dahili iletişim hatası olabilir. Yardım için lütfen müşteri hizmetlerine veya yetkili servis merkezine başvurun.

Somunları ve cıvataları sıkma ve**gevşetme (bkz. şekil K)****Somunları ve cıvataları sıkmak için**

Somun veya cıvata ile eşleşen altıgen lokmayı kullanın. Cıvata ve somunun tipine veya boyutuna bağlı olarak uygun bir çalışma modunu veya "A" modunu seçin. Çalışmaya başlamadan önce cıvatanız veya somununuz için doğru sıkma süresini belirlemek için her zaman bir test işlemi gerçekleştirin.

En iyi mod seçimini belirlemek için bir hurda malzeme üzerinde deneme yapmanız önerilir.

- Yön ön seçim düğmesini ileri ayarına getirin.
- Aleti sıkıca tutun ve lokmayı cıvata veya somunun üzerine yerleştirin. Cıvata başı veya somun uzunluğunun tamamen lokmaya tam olarak oturduğundan emin olun.
- Darbeli somun anahtarını çalıştırmak için değişken hız tetiğine basın. Çalışmaya yavaş başlayın, somun veya cıvata aşağı indikçe hızı artırın. Aleti durdurmak için yavaşlatarak somunu veya cıvatayı sıkıca ayarlayın. Bu yöntem uygulanmazsa somun veya cıvata yerleştiğinde alet elinizde tork veya bükülme eğilimi gösterir.
- Cıvatayı veya somunu uygun torkla sabitleyin.
- Sıktıktan sonra daima bir tork anahtarı ile torku kontrol edin. Bağlantı elemanları çok sıkıysa darbe süresini azaltın. Yeterince sıkı değillerse darbe süresini artırın.

DİKKAT:

- Aleti cıvata veya somun eksenini boyunca düz tutun.
- Aşırı sıkma torku cıvata/somun veya lokmaya zarar verebilir.

Somunları ve cıvataları gevşetmek için

Uygulamaya bağlı olarak somunları ve cıvataları gevşetmek için 1, 2, 3 veya "A" modunu kullanın.

Baş üstü yerlerde veya araba lastikleri üzerinde çalışırken, gevşetilen bağlantı elemanlarının yere veya dar bir alana düşmesini önlemek için bu tür işlerde "A" modunun kullanılması önerilir.

- Yön ön seçim düğmesi ayarını ters konuma getirin.
- Aleti sıkıca tutun ve lokmayı cıvata veya

somunun üzerine yerleştirin. Cıvata başı veya somun uzunluğunun tamamen lokmaya tam olarak oturduğundan emin olun.

- Darbeleri somun anahtarını çalıştırmak için değişken hız tetiğine basın. Bağlantı elemanı gevşediğinde aletin çalışması durur. Bu alet gerekirse somunu uzun cıvata çıkararak için tetik anahtarına basmaya devam etmenizi de sağlar.

Bakım

UYARI!

Elektrikli alet üzerinde herhangi bir çalışma yapmadan önce bataryayı çıkarın.

Temizlik

- Elektrikli aleti ve havalandırma deliklerinin önündeki ızgarayı düzenli olarak temizleyin. Temizleme sıklığı malzemeye ve kullanım süresine bağlıdır.
- Gövde içine ve motora kuru basınçlı hava üfleyerek düzenli olarak temizleyin.

Yedek parçalar ve aksesuarlar

Diğer aksesuarlar, özellikle aletler ve cila yardımcılar için üreticinin kataloglarına bakınız.

Parça yerleşim çizimleri ve yedek parça listeleri ana sayfamızda bulunabilir:

www.flex-tools.com

Elden çıkarma bilgileri

UYARI!

Gereksiz elektrikli aletleri kullanılamaz hale getirin:

- güç kablosunu çıkartarak elektrikle çalışan elektrik aletini,
- batarya ile çalışan cihazların bataryasını çıkarın.

 Sadece AB ülkeleri içindir
Elektrikli aletleri evsel atıkların içine atmayın!

Atık Elektrikli ve Elektronik Cihazlar hakkındaki 2012/19/EU Avrupa Direktifi uyarınca ve ulusal yasalara uygun olarak kullanılan elektrikli aletler ayrı ayrı toplanmalı ve çevre dostu bir şekilde geri dönüştürülmelidir.



Atık bertarafı yerine hammadde geri kazanımı.

Cihaz, aksesuarlar ve ambalajlar çevre dostu bir şekilde geri dönüştürülmelidir. Plastik parçalar malzeme türüne göre geri dönüşüm için tanımlanmıştır.



UYARI!

Bataryaları evsel atıklara, ateşe veya suya atmayın. Kullanılmış bataryaları açmayın.

Sadece AB ülkeleri içindir:

2006/66/EC sayılı Direktife göre hatalı veya kullanılmış bataryalar geri dönüştürülmelidir.



NOT

Lütfen bayinize bertaraf etme seçenekleri hakkında danışın!

CE-Uygunluk beyanı

Uygunluk beyanları, bu kullanım kılavuzunun Ek 1'inde yer almaktadır.

Sorumluluktan muafiyet

Üretici ve temsilcisi, ürünün veya kullanılamaz bir ürünün neden olduğu iş kesintilerinden kaynaklanan zararlardan ve kâr kayıplarından sorumlu değildir.

Üretici ve temsilcisi, ürünün yanlış kullanılması veya ürünün diğer üreticilerin ürünleri ile kullanılması sonucu oluşabilecek hasarlardan sorumlu değildir.

Symbole używane w niniejszej instrukcji

OSTRZEŻENIE!

Oznacza bezpośrednie zagrożenie. Zignorowanie tego ostrzeżenia może doprowadzić do śmierci lub bardzo poważnych, ciężkich obrażeń.

OSTROŻNIE!

Oznacza sytuację potencjalnie niebezpieczną. Zignorowanie tego ostrzeżenia może doprowadzić do lekkich urazów lub uszkodzenia mienia.

UWAGA

Oznacza wskazówki dotyczące stosowania i inne ważne informacje.

Symbole na elektronarzędziu

V Wolty

/min Obroty na minutę



Aby ograniczyć ryzyko urazów, należy przeczytać instrukcję obsługi!



Wskazówki dotyczące utylizacji starej maszyny (patrz strona 104)!

Dla własnego bezpieczeństwa

OSTRZEŻENIE!

Przed użyciem elektronarzędzia należy przeczytać:

- niniejszą instrukcję obsługi,
- „Ogólne instrukcje bezpieczeństwa”, dotyczące posługiwania się elektronarzędziami, podane w załączonej broszurze (ulotka nr 315.915),
- zasady aktualnie obowiązujące w miejscu pracy oraz przepisy w sprawie zapobiegania wypadkom.

To elektronarzędzie zostało skonstruowane z wykorzystaniem najnowszych technologii i w sposób spełniający uznane przepisy bezpieczeństwa.

Mimo to niewłaściwe lub nieodpowiednie użytkowanie elektronarzędzia może zagrażać życiu lub zdrowiu użytkownika lub osób

postronnych, a także grozi zniszczeniem elektronarzędzia lub innego mienia.

Akumulatorowego klucza udarowego można używać wyłącznie

- zgodnie z przeznaczeniem
- i tylko, gdy jest on w pełni sprawny.

Usterki mające wpływ na bezpieczeństwo należy naprawiać natychmiast.

Przeznaczenie

Akumulatorowy klucz udarowy jest przeznaczony

- do użytku komercyjnego w przemyśle i handlu,
- do mocowania i odkręcania śrub, nakrętek i różnych gwintowanych elementów połączeniowych.

Instrukcje bezpieczeństwa dotyczące klucza udarowego

OSTRZEŻENIE!

Prosimy przeczytać wszystkie ostrzeżenia i instrukcje oraz przestudiować specyfikację i ilustracje dostarczone wraz z elektronarzędziem. Niestosowanie się do wszystkich podanych niżej instrukcji może doprowadzić do porażenia prądem, pożaru i/lub poważnych obrażeń. Wszystkie ostrzeżenia i instrukcje należy zachować na przyszłość.

- Przy pracach, w trakcie których wkręt lub śruba mogą natrafić na ukryty przewód elektryczny lub przewód zasilający elektronarzędzia, elektronarzędzie należy trzymać za izolowane uchwyty. Dotknięcie przewodu pod napięciem wkrętem lub śrubą może spowodować, że przez nieizolowane elementy metalowe elektronarzędzia popłynie prąd, co grozi operatorowi porażeniem.

Hałas i drgania

Wartości emisji hałasu zmierzono zgodnie z normą EN 62841.

Szacunkowy poziom hałasu A elektronarzędzia wynosi na ogół:

- Poziom ciśnienia akustycznego L_{PA} : 87,0 dB(A)
- Poziom mocy akustycznej L_{WA} : 98,0 dB(A)
- Niepewność: $K = 3$ dB

Całkowita wartość drgań:

- Wartość emisji a_h : 17,9 m/s²
 - Niepewność: $K = 1,5$ m/s²
- Powtarzające się drgania
udarowe(p_e): 1544 m/s²
- Niepewność: $K=92$ m/s²

**OSTROŻNIE!**

Podane wartości pomiarów odnoszą się do nowych elektronarzędzi. Codzienne użytkowanie sprawia, że wartości hałasu i drgań ulegają zmianie.

**UWAGA**

Deklarowana całkowita wartość (wartości) wibracji oraz deklarowana wartość (wartości) emisji hałasu zostały zmierzone zgodnie ze standardową metodą testową i mogą być wykorzystane do porównania jednego narzędzia z drugim; mogą być również użyte we wstępnej ocenie narażenia.

Deklarowany poziom emisji wibracji i wartość (wartości) emisji hałasu reprezentują główne zastosowania narzędzia. Jeśli jednak narzędzie jest używane do innych zastosowań, z innymi akcesoriami lub jest słabo konserwowane, poziom emisji wibracji i wartość (wartości) emisji hałasu mogą się różnić. Może to znacznie zwiększyć poziom narażenia w całym okresie pracy.

Aby dokonać dokładnej oceny poziomu narażenia na wibracje i wartości (wartości) emisji hałasu, należy również uwzględnić czasy, w których narzędzie jest wyłączone lub pracuje, ale nie jest faktycznie używane. Może to znacznie zmniejszyć poziom narażenia w całym okresie pracy.

Należy określić dodatkowe środki bezpieczeństwa w celu ochrony operatora przed skutkami wibracji i hałasu, takie jak: konserwacja narzędzia i akcesoriów, utrzymywanie ciepła rąk, organizacja harmonogramu pracy.

**OSTROŻNIE!**

Gdy poziom ciśnienia akustycznego przekracza 85 dB(A), należy nosić ochronniki słuchu.

Dane techniczne

Narzędzie		IW 1/2" 750 18.0-EC
Typ		Klucz udarowy
Napięcie znamionowe	V, prąd stały	18
Prędkość bez obciążenia	obr./min	0-500/0-1300/ 0-2300
Maks. prędkość udaru	uderzeń/min	2800
Maks. moment obrotowy	N	750
Ciężar	kg	1,9*
Akumulator	18 V	AP 18...seria AP 18...XT seria
Temperatura pracy	-10~40°C	
Temperatura przechowywania	< 50°C	
Temperatura ładowania	4 - 40°C	
Ładowarka	Seria CA...18 Seria CA...12/18	

* Pomiary wykonano bez akumulatora (wagę akumulatora można sprawdzić na stronie www.flex-tools.com), bez użycia narzędzi.

Krótki opis urządzenia (patrz rysunek A)

Numeracja elementów odnosi się do rysunku narzędzia na stronie z elementami graficznymi.

- 1 Kwadratowa końcówka 1/2"
- 2 Przełącznik spustowy z regulacją prędkości
- 3 Panel sterowania prędkością
- 4 Lampka LED
- 5 Przełącznik wyboru kierunku (do przodu / blokada - pozycja środkowa / do tyłu)
- 6 Zaczep na pasek

Do mocowania paska na rękę (do dokupienia osobno), co zmniejsza ryzyko upuszczenia narzędzia.

7 Klips na pasek

8 Otwór

9 Śruba mocująca

Instrukcja obsługi

OSTRZEŻENIE!

Przed wykonaniem jakichkolwiek prac przy elektronarzędziu należy wyjąć akumulator.

Przed włączeniem elektronarzędzia

Prosimy wypakować akumulatorowy klucz udarowy i sprawdzić, czy nie brakuje żadnej części i czy nic nie jest uszkodzone.

UWAGA

W momencie dostawy akumulatory nie są całkowicie naładowane. Przed rozpoczęciem użytkowania należy całkowicie naładować akumulatory. Więcej informacji - patrz instrukcja obsługi ładowarki.

Wkładanie/wyjmowanie akumulatora

- Włożyć naładowany akumulator do elektronarzędzia i docisnąć, aby zablokował się na swoim miejscu (patrz rysunek B).
- Aby wyjąć akumulator, wystarczy nacisnąć przycisk odblokowujący i wysunąć akumulator (patrz rysunek C).

OSTROŻNIE!

Gdy urządzenie nie jest używane, należy chronić styki akumulatora. Luźne części metalowe mogą doprowadzić do zwarcia styków; ryzyko wybuchu i pożaru!

Zdejmowany klips na pasek

Narzędzie jest wyposażone w zdejmowany klips na pasek, który można zamocować z obu stron narzędzia, co jest wygodne podczas transportu.

- Wyjąć akumulator z narzędzia.
- Dopasować zebro i otwór w klipsie na pasek 7 do otworu 8 i gwintowanego otworu w podstawie narzędzia (patrz rysunek D).

- Włożyć śrubę mocującą 9 i mocno dokręcić śrubokrętem (do dokupienia osobno).

Zaczepek na pasek

- Zaczepek na pasek służy do mocowania paska na rękę (do dokupienia osobno), który zmniejsza ryzyko upuszczenia narzędzia. Podczas noszenia narzędzia pasek należy mieć owinięty wokół ręki (patrz rysunek E).

Zakładanie i zdejmowanie nasadki udarowej (patrz rysunek F)

OSTROŻNIE!

Przed wykonaniem jakichkolwiek prac przy elektronarzędziu należy przestawić przełącznik wyboru kierunku 5 w pozycję środkową.

Przed zainstalowaniem nasadki udarowej należy się upewnić, czy nasadka udarowa i część montażowa nie są uszkodzone.

- Dopasować kwadratowe gniazdo nasadki udarowej do kwadratowej końcówki 1 i wcisnąć nasadkę udarową do oporu na kwadratową końcówkę.
- W razie potrzeby lekko stuknąć.
- Aby zdjąć nasadkę udarową, wystarczy ją pociągnąć.

OSTRZEŻENIE!

Po dłuższym użytkowaniu nasadka udarowa może być gorąca. Podczas zdejmowania nasadki udarowej z narzędzia należy używać rękawic ochronnych lub najpierw poczekać, aż nasadka udarowa ostygnie.

Preselekcja kierunku (patrz rysunek G)

OSTROŻNIE!

Kierunek obrotów należy zmieniać dopiero wtedy, gdy elektronarzędzie całkowicie się zatrzyma.

Przestawić przełącznik wyboru kierunku 5 w żądane położenie:

- Aby dokręcać śruby/nakrętki, przełącznik wyboru kierunku należy ustawić po lewej stronie narzędzia.
- Aby odkręcać śruby/nakrętki, przełącznik wyboru kierunku należy ustawić po prawej stronie narzędzia.

- Ustawienie przełącznika wyboru kierunku w pozycji „OFF” (wyłączenie, blokada - pozycja środkowa) zmniejsza możliwość przypadkowego uruchomienia, gdy urządzenie nie jest używane.

i UWAGA

Jeśli przełącznik wyboru kierunku nie zostanie całkowicie przesunięty w lewo lub w prawo, klucz udarowy nie będzie działał w ogóle.

! OSTRZEŻENIE!

Narzędzia akumulatorowe są zawsze gotowe do pracy. Dlatego też, gdy narzędzie nie jest używane lub gdy użytkownik nosi je przy boku, przełącznik wyboru kierunku powinien być zawsze zablokowany w pozycji środkowej.

Wybór trybu (patrz rysunek H)

! OSTROŻNIE!

Narzędzie jest wyposażone w panel sterowania prędkością 3, znajdujący się na podstawie narzędzia. Panel ten składa się z przycisku sterowania trybem wkręcania, przycisku „A” i diod LED wskazujących tryby pracy.

Przycisk sterowania trybem wkręcania służy do wyboru jednego z trzech trybów regulacji momentu obrotowego, prędkości obrotowej (RPM) i prędkości udaru (IPM) w zależności od zastosowania. Tryby 1, 2 i 3 są jedynymi trybami, w których prędkość jest kontrolowana przełącznikiem spustowym z regulacją prędkości.

Aby wybrać tryb sterowania wkręcaniem, należy:

- Najpierw sprawdzić włączony tryb. Albo wcisnąć i zwolnić przełącznik spustowy, albo nacisnąć przycisk sterowania wkręcaniem lub przycisk „A” bezpośrednio bez dotykania przełącznika spustowego. Zaświeci się kontrolka LED pod numerem trybu, sygnalizując włączony tryb.
- Aby przełączać między 3 trybami, należy na krótko wcisnąć przycisk sterowania trybem wkręcania (krócej niż 0,5 sekundy). Każde wciśnięcie zmienia moment obrotowy o jeden poziom. Więcej szczegółów podano w tabeli poniżej





„A” oznacza tryb specjalny, przeznaczony zarówno do dokręcania śrub lub nakrętek, jak i do ich odkręcania.

- Aby uniknąć zbyt mocnego dokręcania, po kilkukrotnym udarze, do przodu: tryb automatycznego zatrzymywania się; narzędzie zatrzymuje się.
- Do tyłu: tryb wykręcania śrub; narzędzie zatrzymuje się automatycznie, gdy tylko poluzuje śrubę/nakrętkę.





Aby wybrać tryb „A”, należy:

- sprawdzić włączony tryb:
- Można albo wcisnąć i zwolnić przełącznik spustowy, albo nacisnąć przycisk sterowania trybem wkręcania lub przycisk „A” bezpośrednio bez dotykania przełącznika spustowego.
- Wskaźnik LED obok przycisku „A” zaświeci się, wskazując bieżące ustawienie trybu. Więcej szczegółów podano w tabeli poniżej:

Kręcenie do przodu

Wskaźnik LED wyświetlany na panelu	Tryb pracy	Zastosowanie
	1	Precyzyjne dokręcanie małych śrub i nakrętek.
	2	Podczas dokręcania moment obrotowy jest umiarkowany.
	3	Podczas dokręcania moment obrotowy jest maksymalny.
	A	Dokręcanie z automatycznym zatrzymaniem.

Kręcenie do tyłu

Wskaźnik LED wyświetlany na panelu	Tryb pracy	Zastosowanie
	1	Precyzyjne odkręcanie małych śrub i nakrętek.
	2	Podczas odkręcania moment obrotowy jest umiarkowany.
	3	Podczas odkręcania moment obrotowy jest maksymalny.
	A	Odkręcanie z automatycznym zatrzymaniem.

 ŚWIECI  NIE ŚWIECI

OSTRZEŻENIE!

Podczas pracy narzędzia nie wolno zmieniać trybu pracy. Nagła zmiana momentu obrotowego może doprowadzić do utraty kontroli nad narzędziem, powodując urazy lub uszkodzenie narzędzia lub obrabianego przedmiotu.

UWAGA

Różnice w gęstości drewna oraz różnorodność materiałów metalowych mogą mieć wpływ na efekt końcowy. Użytkownik powinien wybrać tryb odpowiedni do konkretnego zastosowania.

UWAGA

Kontrolka LED wyłączy się po około 1 minucie od puszczenia przełącznika spustowego.

UWAGA

Gdy narzędzie zostanie ponownie włączone, tryb pracy powróci do poprzedniego ustawienia.

Włączenie elektronarzędzia (patrz rysunek I)

- Aby włączyć elektronarzędzie, należy: Nacisnąć przełącznik spustowy 2.

Przełącznik spustowy z regulacją prędkości zwiększa obroty w miarę większego wciśnięcia spustu oraz zmniejsza je, gdy spust jest naciskany słabiej.

- Aby wyłączyć elektronarzędzie, należy: Puścić włącznik spustowy.

Lampka LED (patrz rysunek J)

- Po lekkim wciśnięciu przełącznika spustowego z regulacją prędkości, przed rozpoczęciem pracy narzędziem, włącza się lampka LED. Lampka wyłącza się automatycznie po około 10 sekundach od chwili puszczenia przełącznika spustowego.
- Jeśli narzędzie i/lub akumulator zostaną przeciążone lub będą zbyt gorące, lampka LED zapali się i zacznie szybko migać, a czujniki wewnętrzne spowodują wyłączenie narzędzia. Narzędzie należy wtedy na chwilę odłożyć lub wyjąć akumulator i położyć osobno narzędzie i akumulator w miejscu, w którym będą chłodzone strumieniem powietrza.
- Jeśli lampka LED miga wolniej, oznacza to,

że akumulator jest już bliski rozładowania. Należy wtedy naładować akumulator.

- Jeśli lampka LED nie zapala się po włączeniu narzędzia lub nagle gaśnie podczas pracy, może to być spowodowane wewnętrznym błędem komunikacji. Aby uzyskać pomoc, należy skontaktować się z działem obsługi klienta lub autoryzowanym centrum serwisowym.

Dokręcanie i odkręcanie nakrętek i śrub (patrz rysunek K)

Dokręcanie śrub i nakrętek

Należy użyć nasadki sześciokątnej pasującej do nakrętki lub śruby. Wybrać odpowiedni tryb pracy lub tryb „A”, w zależności od typu lub rozmiaru śruby i nakrętki. Przed rozpoczęciem pracy należy zawsze przeprowadzić próbę, aby w ten sposób określić właściwy czas dokręcania śruby lub nakrętki.

W celu ustalenia i wybrania optymalnego trybu, zalecane jest wykonanie próby na niepotrzebnym kawałku materiału.

- Przeszawić przełącznik wyboru kierunku na ustawienie do przodu.
- Mocno chwycić narzędzie i założyć nasadkę na śrubę lub nakrętkę. Upewnić się, że łeb śruby lub nakrętka jest na całej długości całkowicie osadzona w gnieździe.
- Nacisnąć przełącznik spustowy z regulacją prędkości, aby włączyć klucz udarowy. Rozpocząć powoli, zwiększając prędkość w miarę dokręcania nakrętki lub śruby. Dobrze dokręcić nakrętkę lub śrubę, zmniejszając prędkość narzędzia aż do zatrzymania. Jeśli procedura ta nie będzie przestrzegana, narzędzie będzie miało tendencję do obracania się i przekręcania w dłoni, gdy nakrętka lub śruba zacznie stawiać opór.
- Dokręcić śrubę lub nakrętkę odpowiednim momentem.
- Po dokręceniu zawsze sprawdzić moment dokręcenia kluczem dynamometrycznym. Jeśli elementy połączeniowe zostaną wkręcone zbyt mocno, należy skrócić czas używania udaru. Jeśli zostaną dokręcone za słabo, czas używania udaru należy zwiększyć.

UWAGA:

- Narzędzie należy trzymać prosto wzdłuż osi śruby lub nakrętki.
- Zbyt duży moment dokręcania może doprowadzić do uszkodzenia śruby/nakrętki lub nasadki.

Odkręcanie śrub i nakrętek

W zależności od zastosowania, aby odkręcać śruby i nakrętki, należy używać trybu 1,2, 3 lub trybu „A”.

Podczas pracy nad głową lub pracy przy oponach samochodowych, aby zapobiec spadnięciu odkręconych elementów połączeniowych na ziemię lub w miejsca trudnodostępne, do wykonania pracy zaleca się używać trybu „A”.

- Ustawić przełącznik wyboru kierunku w pozycję do tyłu.
- Mocno chwycić narzędzie i założyć nasadkę na śrubę lub nakrętkę. Upewnić się, że łeb śruby lub nakrętka jest na całej długości całkowicie osadzony/-a w nasadce.
- Nacisnąć przełącznik spustowy z regulacją prędkości, aby włączyć klucz udarowy. Po odkręceniu elementu połączeniowego narzędzie przestanie pracować. Narzędzie umożliwi również dalsze wciskanie spustu w celu wykręcenia nakrętki z długiej śruby, o ile jest taka potrzeba.

Konserwacja i utrzymanie**! OSTRZEŻENIE!**

Przed wykonaniem jakichkolwiek prac przy elektronarzędziu należy wyjąć akumulator.

Czyszczenie

- Elektronarzędzie i kratkę z przodu otworów wentylacyjnych należy regularnie czyścić. Częstotliwość czyszczenia zależy od materiału i czasu użytkowania.
- Wnętrze obudowy i silnik należy regularnie przedmuchiwać sprężonym powietrzem.

Części zamienne i akcesoria

Pozostałe akcesoria, w szczególności zaś narzędzia i akcesoria do polerowania, znaleźć można w katalogach producenta.

Rysunki rozstrzelone i listy części zamiennych znaleźć można na naszej stronie:

www.flex-tools.com

Informacje dotyczące utylizacji**! OSTRZEŻENIE!**

Jeśli elektronarzędzie jest już niepotrzebne, należy uniemożliwić używanie go:

- w przypadku elektronarzędzi sieciowych przez usunięcie przewodu zasilającego,
- w przypadku elektronarzędzi akumulatorowych przez wyjęcie akumulatora.



Tylko kraje UE

Elektronarzędzi nie należy wyrzucać do zmieszanych odpadów komunalnych!

Zgodnie z europejską dyrektywą 2012/19/UE w sprawie zużytego sprzętu elektrycznego i elektronicznego (WEEE) oraz jej transpozycjami krajowymi, zużyte narzędzia elektryczne powinny być zbierane oddzielnie i poddawane recyklingowi w sposób przyjazny dla środowiska.

**Odzyskiwanie surowców zamiast utylizacji odpadów.**

Urządzenie, akcesoria i opakowanie należy poddać recyklingowi w przyjazny dla środowiska sposób. Identyfikacja części plastikowych przeznaczonych do recyklingu odbywa się na podstawie materiału, z którego są one wykonane.

! OSTRZEŻENIE!

Akumulatorów/baterii nie należy wyrzucać do zmieszanych odpadów komunalnych (zwykłych śmieci gospodarstwach domowych), ani wrzucać do ognia lub wody. Nie otwierać zużytych baterii/akumulatorów.

Tylko kraje UE:

Zgodnie z Dyrektywą 2006/66/WE, uszkodzone lub zużyte baterie i akumulatory muszą być poddane recyklingowi.

**UWAGA**

O dostępne możliwości utylizacji prosimy zapytać swojego dystrybutora!

CE-Deklaracja zgodności

Deklaracje zgodności znajdują się w załączniku 1 do niniejszej instrukcji obsługi.

Wyłączenia odpowiedzialności

Producent i jego przedstawiciel nie ponoszą odpowiedzialności za jakiegokolwiek szkody

i straty oraz utratę zysków wskutek przerwy w prowadzeniu działalności spowodowanej produktem lub faktem, że produktu nie da się używać.

Producent i jego przedstawiciel nie ponoszą odpowiedzialności za jakiegokolwiek szkody i straty spowodowane niewłaściwym użyciem produktu lub używaniem go w połączeniu z produktami innych producentów.

A jelen kézikönyvben használt szimbólumok

 **FIGYELMEZTETÉS!**
Közelség veszélyt jelez. A jelzés figyelmen kívül hagyása halált vagy különösen súlyos sérüléseket okozhat.

 **VIGYÁZAT!**
Potenciálisan veszélyes helyzetet jelez. A jelzés figyelmen kívül hagyása könnyű sérülést vagy anyagi kárt okozhat.

 **MEGJEGYZÉS**
Alkalmazási tippeket és fontos információkat jelez.

Az elektromos szerszámon található szimbólumok

V Volt

/min Fordulatszám



A sérülések kockázatának csökkentése érdekében olvassa el a használati útmutatót.



A régi készülék ártalmatlanítására vonatkozó információk (lásd a(z) 112. oldalon)!

Az Ön biztonsága érdekében.

 **FIGYELMEZTETÉS!**
Mielőtt elkezdheti használni az elektromos szerszámot, olvassa el és tartsa be:

- tezt a használati útmutatót,
- taz elektromos szerszámok kezelésére vonatkozó „Általános biztonsági előírások” c. részt a mellékelt kiadványban (száma: 315.915),
- taz üzem aktuális szabályait és a balesetek megelőzésére vonatkozó előírásait.

Jelen elektromos szerszám a legkorszerűbb technológia alapján, az elismert biztonsági előírásoknak megfelelően készült.

Ennek ellenére, használat közben az elektromos szerszám veszélyeztetheti a használó vagy

harmadik fél életét és végtagjait, illetve az elektromos szerszám vagy más vagyontárgy károsodását is okozhatja.

Az akkumulátoros ütvecsavarozó csak

- ta rendeltetésének megfelelően,
- ta megfelelő munkamenet betartása mellett használható.

A biztonságot veszélyeztető hibákat azonnal meg kell javítani.

Rendeltetésszerű használat

Az akkumulátoros ütvecsavarozó célja

- ipari és kereskedelmi használat,
- csavarok, anyák és különféle menetes rögzítők rögzítése és lazítása.

Az ütvecsavarozóra vonatkozó biztonsági utasítások

 **FIGYELMEZTETÉS!**
Olvassa el az elektromos kéziszerszámhoz mellékelt összes biztonsági figyelmeztetést, utasítást, ábrát és specifikációt. Az alább felsorolt utasítások be nem tartása áramütést, tűzveszélyt és/vagy súlyos sérülést idézhet elő. Órizzon meg minden figyelmeztetést és utasítást, hogy később is elő tudja majd venni.

- **Az elektromos szerszámot kizárólag a szigetelt tartófelületeknél fogva tartsa, amikor olyan műveletet végez, ahol a rögzítő a burkolat alatti vezetéket vagy saját kábelét érintheti.** A feszültség alatt lévő vezetékkel érintkező rögzítők feszültség alá helyezhetik az elektromos kéziszerszám burkolat nélküli fémrészeit, és a gépezetelő áramütést szenvedhet.

Zaj és rezgés

A zaj és rezgési értékek meghatározása az EN 62841 szabvány szerint történt.

Az elektromos szerszám A-ra értékelt zajszintjének általános adatai:

- Hangnyomásszint L_{pA} : 87,0 dB(A)
- Mért hangteljesítményszint L_{WA} : 98,0 dB(A)
K = 3 dB
- Bizonytalanság:
- Teljes rezgési érték:
- Kibocsátási érték a_h : 17,9 m/s²
- Bizonytalanság: K=1,5 m/s²
- Ismétlődő ütésrezgések(p_F): 1544 m/s²
- Bizonytalanság: K=92 m/s²

**VIGYÁZAT!**

A jelzett értékek az új elektromos szerszámra vonatkoznak. A napi használatból a zaj és a rezgési adatok módosulhatnak.

**MEGJEGYZÉS**

A deklarált rezgési összérték(ek)et és a deklarált zajkibocsátási érték(ek)et szabványos vizsgálati módszerrel mérték, és felhasználhatók az egyik szerszám másikkal való összehasonlítására; valamint a kitétségi előzetes értékelésére is alkalmazhatók.

A deklarált rezgéskibocsátási szint és zajkibocsátási érték(ek) a szerszám fő alkalmazási területeit képviselik. Ha azonban a szerszámot más alkalmazásokhoz, más tartozékokkal használják, vagy a karbantartása nem megfelelő, a rezgéskibocsátási szint és a zajkibocsátási érték(ek) eltérhetnek. Ez jelentősen növelheti a kitétségi szintet a teljes munkaidő alatt.

A rezgési kitétségi szint és a zajkibocsátási érték(ek) pontos becsléséhez figyelembe kell venni azokat az időszakokat is, amikor a szerszám ki van kapcsolva, vagy működik ugyan, de ténylegesen nem használják. Ez jelentősen csökkentheti a kitétségi szintet a teljes munkaidő alatt.

Határozzon meg további biztonsági intézkedéseket a kezelő védelmére a rezgés és a zaj hatásai ellen, mint például: A szerszám és a tartozékok karbantartása, a kezek melegen tartása, a munkarend megszervezése.

**VIGYÁZAT!**

85 dB(A) feletti hangnyomás esetén viseljen fülvédőt.

Műszaki adatok

Szerszám		IW 1/2" 750 18.0-EC
Típus		Ütvecsavarozó
Üresjárat fordulatszám	Vdc	18
Max. ütésszám	ford./ perc	0-500/0-1300/ 0-2300
Max nyomaték	bpm	2800

Súly a 01/2003 EPTA eljárás szerint meghatározva (akkumulátor nélkül)	N	750
Akkumulátor	kg	1,9*
Az akkumulátor súlya	18V	AP 18...sorozat AP 18...XT sorozat
Tárolási hőmérséklet	-10~40°C	
Storage temperature	< 50 °C	
Töltési hőmérséklet	4~40°C	
Töltő	CA 18...sorozat CA 12/18...sorozat	

* Akkumulátor nélkül (az akkumulátor súlyát a www.flex-tools.com oldalon találja) és szerszám nélkül mérve.

Áttekintés (lásd az A ábrát)

A termék elemeinek számozása megfelel a gép illusztrációján látható számoknak a rajzokat ábrázoló oldalon.

- 1/2" négyzogáttétel**
- Állítható sebességszabályozó kapcsoló**
- Sebességszabályozó panel**
- LED lámpa**
- Írány előválasztó kapcsoló (előre/ középső-reteszelés/hátamenet)**
- Csuklópánt rögzítés**
A csuklópánt (nem tartozék) rögzítéséhez, hogy csökkentse a szerszám leejtésének esélyét.
- Övkapocs**
- Nyitás**
- Rögzítő csavar**

Használati útmutató**FIGYELMEZTETÉS!**

Vegye ki az akkumulátort, mielőtt az elektromos szerszámon bármilyen munkát végezne.

Az elektromos szerszám bekapcsolása előtt

Csomagolja ki az akkumulátoros ütvecsavarozót, és győződjön meg arról, hogy nincsenek hiányzó vagy sérült alkatrészei.

MEGJEGYZÉS

Az akkumulátorok a szállításkor nincsenek teljesen feltöltött állapotban. Az első használat előtt töltsse fel teljesen az akkumulátorokat. Tekintse át a töltő használati utasítását.

Az akkumulátor berakása / cseréje

- Tolja a feltöltött akkumulátort az elektromos szerszámba, amíg be nem kattant a helyére, (lásd a B ábrát)
- Az eltávolításhoz nyomja meg a kioldógombot, és húzza le az akkumulátort a gépről (lásd a C ábrát)

VIGYÁZAT!

Amikor az eszköz nincs használatban, védje az akkumulátor-csatlakozókat. A laza fém alkatrészek rövidre zárhatják a csatlakozókat, és robbanás-, illetve tűzveszély állhat fenn!

Levehető övkapocs

Az eszköz levehető övkapocssal van felszerelve, amely a kényelmes szállítás érdekében az eszköz oldalára felszerelhető.

- Vegye ki az akkumulátoregységet a szerszámból.
- Illessze össze az övkapcon található bordát és nyílást (7) a szerszám alján lévő menetes nyíláshoz (8) (lásd D ábra).
- Tegye be a rögzítőcsavart (9) és szorosan húzza meg egy csavarhúzóval (nem tartozék).

Csuklópánt rögzítés

- A csuklópánt rögzítés (nem tartozék) arra szolgál hogy csökkentse a szerszám leejtésének esélyét. Tekerje a pántot a kezére, amikor viszi a szerszámot (lásd az E ábrát).

Szerelje fel és távolítsa el a dugókulcsot (lásd az F ábrát)

VIGYÁZAT!

Mielőtt az elektromos szerszámon bármilyen munkát végezne, állítsa az 5-ös irány előválasztó kapcsolót középső állásba.

A dugókulcs felszerelése előtt győződjön meg arról, hogy a dugókulcs és a rögzítőrész nem sérült.

- Igazítsa a dugókulcs négyzetét a dugókulcs adapterhez (1), és ütközésig nyomja rá az dugókulcsot a dugókulcs adapterre.
- Ha szükséges, finoman kopogtassa meg.
- A dugókulcs eltávolításához egyszerűen húzza le.

FIGYELMEZTETÉS!

A dugókulcs hosszan tartó használat után felforrósodhat. Használjon védőkesztyűt, amikor eltávolítja a dugókulcsot a szerszámból, vagy először hagyja kihűlni a dugókulcsot.

Írány előválasztás (lásd a G ábrát)

VIGYÁZAT!

Csak akkor változtassa meg a forgásirányt, ha az elektromos szerszám leállt.

Állítsa a 5-ös irány előválasztó kapcsolót a kívánt állásba:

- Igazítsa az irány előválasztó kapcsolót a szerszám bal szélére a csavarok/anyák meghúzásához
- Igazítsa az irány előválasztó kapcsolót a szerszám jobb szélére a csavarok/anyák meglazításához.
- Állítsa a forgásirány-előválasztó kapcsolót „KI” (középső-reteszelő) pozícióba, így csökkentve a véletlen indítás lehetőségét, ha nincs használatban.

MEGJEGYZÉS

Az ütvecsavarozó csak akkor működik, ha az irány előválasztó kapcsolót teljesen balra vagy jobbra tolják.

FIGYELMEZTETÉS!

Az akkumulátoros szerszámok mindig működési állapotban vannak. Ezért a forgásirány előválasztó kapcsolót mindig középhelyzetben kell reteszelni, ha a szerszám nincs használatban, vagy ha maga mellett hordozza.

Módválasztás (lásd a H ábrát)

VIGYÁZAT!

A szerszám sebességszabályozó panellel (3) van felszerelve, amely a hajtásvezérlő gombból, az „A” gombból és az üzemmódok LED-kijelzőiből áll.

A hajtásvezérlő gombbal három üzemmód közül választhat az adott alkalmazás nyomatékának, forgási sebességének (fordulatszámának) és ütési sebességének (IPM) beállításához. Az 1, 2 és 3 üzemmód az egyetlen mód, ahol a sebességet az állítható sebességű kioldó kapcsoló vezérli.

A hajtásvezérlő mód kiválasztása:

- Először ellenőrizze az aktív módot. Nyomja le és oldja ki a kapcsolót, vagy nyomja meg a hajtásvezérlő gombot vagy közvetlenül az „A” gombot, anélkül, hogy megérintené az indító kapcsolót. Az módjelző szám alatti LED-jelző világít, hogy jelezze az aktív üzemmód beállítását.
- Nyomja meg röviden a meghajtó-vezérlő gombot (0,5 másodpercnél rövidebb ideig) a 3 üzemmód közti váltáshoz. Minden gombnyomással egy nyomatékszintet vált. A további részleteket lásd az alábbi táblázatban.



Az „A” egy speciális üzemmód, amelyet úgy terveztek, hogy előre forgatással a csavarok vagy anyák meghúzására, illetve hátrafele forgatással a csavarok vagy anyák meglazításához használják.

- Előre: csavar automatikus leállítási módja; a szerszám több ütés után leáll, hogy elkerülje a túl szoros rögzítést.
- Hátramenet: csavar eltávolítási mód; a szerszám automatikusan leáll, amint meglazította a csavart/anyát.



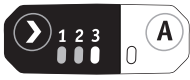

Az „A” mód kiválasztásához:

- ellenőrizze az aktív módot: Nyomja meg és oldja ki az indító kapcsolót, vagy nyomja meg közvetlenül a hajtásvezérlő gombot vagy az „A” gombot anélkül, hogy megérintené az indító kapcsolót.
- Az „A” gomb alatti LED lámpa világít az aktuális üzemmód beállításának kijelzésére. A további részleteket megtekintheti az alábbi táblázatban:

Forgatás előre

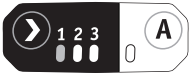
A panelen megjelenő LED lámpa	Üzemmód	Alkalmazás
	1	Apró csavarok és anyák finom meghúzása.
	2	Meghúzáskor a nyomaték mérsékelte.
	3	Meghúzáskor a nyomaték maximális.
	A	Meghúzás automatikus leállítással.

Ellentétes irányú forgás

A panelen megjelenő LED lámpa	Üzem mód	Alkalmazás
	1	Apró csavarok és anyák finom meglazítása.
	2	Lazításkor a nyomaték mérsékelt.
	3	Lazításkor a nyomaték maximális.
	A	Lazítás automatikus leállítással.



FIGYELMEZTETÉS!

Ne változtassa az üzemmódot, amíg az eszköz jár. A nyomaték hirtelen változása az irányítás elvesztését okozhatja, ami a szerszám vagy a munkadarab esetleges sérülését vagy károsodását eredményezheti.

MEGJEGYZÉS

A fák és fémek eltérő sűrűsége befolyásolhatja a végeredményt. A felhasználónak kell kiválasztania a megfelelő módot az alkalmazás alapján.

MEGJEGYZÉS

A LED lámpa kb. 1 perc után kikapcsol az indító kapcsoló aktiválása után.

MEGJEGYZÉS

Az eszköz legközelebbi bekapcsolásakor az üzemmód visszaáll az előző beállításra.

Az elektromos szerszám bekapcsolása (lásd az I ábrát)

■ Az elektromos szerszám bekapcsolásához: Nyomja meg a 2-es indító kapcsolót.

Az állítható sebességű kioldó kapcsoló nagyobb sebességet biztosít nagyobb erejű nyomás mellett és alacsonyabb sebességet, ha kisebb erővel nyomják a kioldót.

■ Az elektromos szerszám kikapcsolása: Engedje el az indítókapcsolót.

LED lámpa (lásd a J ábrát)

- A LED lámpa automatikusan bekapcsol, ha enyhén megnyomja az állítható sebességváltó kapcsolót, mielőtt a szerszám elindulna, és kb 10 másodperccel az állítható sebességű kioldó kapcsoló felengedése után.
- Amikor a szerszám és/vagy az akkumulátoregység túlterheltté válik vagy felforrósodik, a LED lámpa gyorsan kezd villogni, a belső érzékelők pedig kikapcsolják a szerszámot. Egy kis ideig hagyja nyugalomban a szerszámot, vagy válassza külön a szerszámot és az akkumulátoregységet, hogy a levegőáram lehűtse őket.
- A LED lámpa lassabban villog, jelezve, hogy az akkumulátor töltöttsége alacsony. Töltse fel újra az akkumulátoregységet.
- Ha a LED nem világít, amikor bekapcsolja a

szerszámot, vagy működés közben hirtelen kikapcsol, azt a belső kommunikációs hiba okozhatja. Kérjük, forduljon az ügyfélszolgálatához vagy egy hivatalos szervizközponthoz segítségért.

Húzza meg és lazítsa a csavarokat és anyákat (lásd a K ábrát)

Az anyák és csavarok meghúzásához

Használja az anyának vagy csavarának megfelelő imbuszfejet. A csavar és anya típusától vagy méretétől függően válassza ki a megfelelő üzemmódot vagy az „A” módot. A munka megkezdése előtt mindig végezzen próbaműveletet a csavar vagy anya megfelelő rögzítési idejének meghatározásához.

A legmegfelelőbb mód kiválasztásához ajánlatos próbát végezni egy hulladékanyagon.

- Állítsa az irány előválasztó kapcsolót előre állásba.
- Tartsa határozottan a szerszámot, és helyezze a dugókulcsot a csavarra vagy anyára. Győződjön meg arról, hogy a csavarfej vagy az anya teljes hosszában teljesen be van dugva a dugókulcsba.
- Nyomja le az állítható sebességű indító kapcsolót az ütvecsavarozó bekapcsolásához. Lassan indítsa el, növelve a sebességet, ahogy az anya vagy a csavar beljebb süllyed. Állítsa be az anyát vagy csavart szorosan úgy, hogy lelassítja a szerszámot, amíg meg nem áll. Ha az eljárást nem követik, akkor a szerszám hajlamos lesz nyomatékra vagy elcsavarodásra a kezében, amikor az anya vagy a csavar beül.
- Rögzítse a csavart vagy anyát a megfelelő nyomatékkal.
- Rögzítés után mindig ellenőrizze a nyomatékot egy nyomatékkulccsal. Ha a rögzítők túl szorosak, csökkentse a beütési időt. Ha nem elég szorosak, növelje a beütési időt.

MEGJEGYZÉS:

- Tartsa a szerszámot egyenesen a csavar vagy anya tengelye mentén.
- A túlzott rögzítési nyomaték károsíthatja a csavart/anyát vagy a dugókulcsot.

Anyák és csavarok lazításához

Használja az 1, 2, 3 vagy „A” módot az anyák és csavarok meglazításához az alkalmazástól függően.

Fej feletti munkavégzéskor vagy autógumikon végzett munka során, a meglazult rögzítők talajra vagy szűk helyre esésének megelőzése érdekében az „A” üzemmód használata ajánlott ehhez a munkához.

- Állítsa az irány előválasztó kapcsolót hátramenetbe.
- Tartsa határozottan a szerszámot, és helyezze a dugókulcsot a csavarra vagy anyára. Győződjön meg arról, hogy a csavarfej vagy az anya teljes hosszában teljesen be van dugva a dugókulcsba.
- Nyomja le az állítható sebességű indító kapcsolót az ütvecsavarozó bekapcsolásához. Amint a rögzítő meglazult, a szerszám leáll. A szerszámmal szükség esetén továbbra is lenyomhatja az indító kapcsolót, hogy eltávolíthassa az anyát a hosszú csavarról.

Karbantartás és ápolás



FIGYELMEZTETÉS!

Vegye ki az akkumulátort, mielőtt az elektromos szerszámon bármilyen munkát végezne.

Tisztítás

- Rendszeresen tisztítsa meg az elektromos szerszámot és a szellőzőnyílások előtti rácsot. A tisztítás gyakorisága függ az anyagtól és a használat hosszától.
- Száraz sűrített levegővel rendszeresen fújja ki a ház belsejét és a motort.

Pótalkatrészek és tartozékok

Egyéb tartozékokat, különösen szerszámokat és polírozási segédeszközöket a gyártó katalógusaiban talál.

A robbantott ábrák és az alkatrészjegyzékek a honlapunkon találhatóak:

www.flex-tools.com

Ártalmatlanításra vonatkozó információk



FIGYELMEZTETÉS!

Tegye a használhatatlanná az elektromos szerszámokat:

- az elektromos szerszámokat a hálózati kábel eltávolításával,
- az akkumulátorral működő elektromos szerszámokat az akkumulátor eltávolításával.



Csak EU tagállamok

Ne dobjon elektromos szerszámokat a háztartási hulladékok közé!

Az elektromos és elektronikus berendezések hulladékairól szóló 2012/19/EU irányelvvel és ennek nemzeti jogszabályokba átültetett előírásaival összhangban az elektromos szerszámokat elkülönítve kell összegyűjteni, és gondoskodni kell a környezetbarát újrahasznosításukról.



Nyersanyag újrahasznosítás a hulladék ártalmatlanítása helyett.

Gondoskodni kell az eszköz, a tartozékok és a csomagolóanyagok környezetbarát újrahasznosításáról. A műanyag alkatrészek újrahasznosítása az anyag típusának függvényében történik.



FIGYELMEZTETÉS!

Az akkumulátorokat ne tegye a háztartási hulladékok közé, tűzbe vagy vízbe. Ne nyissa fel a használt akkumulátorokat.

Csak EU tagállamok:

A 2006/66/EK irányelv értelmében gondoskodni kell a hibás vagy használt akkumulátorok újrahasznosításáról.



MEGJEGYZÉS

Kérjük, hogy érdeklődjön az ártalmatlanítási lehetőségekről abban az üzletben, ahol a terméket vásárolta!

CE-Megfelelőségi nyilatkozat

A megfelelőségi nyilatkozatok a használati útmutató 1. mellékletében található.

Felelősség alóli mentesség

A gyártó és képviselője nem vállal felelősséget a termék vagy egy használhatatlan termék által okozott működési zavar miatti semmilyen kárért és elvesztett nyereségért.

A gyártó és képviselője nem vállal felelősséget semmilyen kárért, amelyet a termék helytelen használata vagy a termék más gyártók termékeivel együtt történő használata okozott.

Symbyoly použité v tomto návodu

VAROVÁNÍ!

Označuje hrozící nebezpečí. Nedodržení tohoto varování může mít za následek smrt nebo mimořádně těžká zranění.

UPOZORNĚNÍ!

Označuje potenciálně nebezpečnou situaci. Nedodržení tohoto upozornění může mít za následek lehké zranění nebo škodu na majetku.

POZNÁMKA

Označuje tipy pro použití a důležité informace.

Symbyoly na elektrickém nářadí

V Volty

/min Rychlost otáčení



Aby bylo sníženo riziko úrazu, musí si uživatel přečíst návod k obsluze!



Informace o likvidaci starého zařízení (viz strana 118)!

Pro vaši bezpečnost

VAROVÁNÍ!

Před použitím elektrického nářadí si přečtěte a dodržujte:

- tento návod k použití,
- „Všeobecné bezpečnostní pokyny“ týkající se manipulace s elektrickým nářadím v příložené brožuře (dokument č.: 315.915),
- aktuálně platná pravidla daného místa a předpisy pro prevenci úrazů.

Toto elektrické nářadí odpovídá posledním trendům a bylo zkonstruováno v souladu s uznávanými bezpečnostními předpisy.

Přesto při jeho použití může dojít k ohrožení života a končetin uživatele nebo třetí osoby, nebo může dojít k poškození samotného elektrického nářadí nebo jiného majetku.

Akumulátorový rázový utahovák se smí používat

pouze

- k určenému účelu
 - v perfektním provozním stavu.
- Závady, které ohrožují bezpečnost, musí být bezodkladně opraveny.

Zamýšlené použití

- Akumulátorový rázový utahovák je určen pro
- pro komerční využití v průmyslu a obchodu,
 - pro utahování a povolování šroubů, matic a různých spojovacích prvků se závitem.

Bezpečnostní pokyny pro rázový utahovák

VAROVÁNÍ!

Přečtěte si všechny bezpečnostní výstrahy, pokyny, ilustrace a technické údaje dodané s tímto elektrickým nářadím. Nedodržení všech níže uvedených pokynů může vést k úrazu elektrickým proudem, požáru a/nebo vážnému úrazu. Všechna varování a pokyny uschovejte pro budoucí použití.

- **Držte elektrické nářadí za izolované části rukojeti při provádění prací, při nichž by se utahovací prvek mohl dostat do kontaktu se skrytým vedením nebo vlastním kabelem.** Upevňovací prvky, které jsou v kontaktu s vodičem „pod proudem“, mohou rozvést proud do nechráněných kovových částí elektrického nářadí a způsobit obsluze úraz elektrickým proudem.

Hluk a vibrace

Hodnoty hluku a vibrací byly stanoveny v souladu s normou EN 62841.

Hodnocená hladina hluku elektrického nářadí a je typicky:

- Hladina akustického tlaku L_{pA} : 87,0 dB(A)
- Hladina akustického výkonu L_{WA} :

98,0 dB(A)

- Neurčitost: $K = 3$ dB

Celková hodnota vibrací:

- Emisní hodnota a_{h1} : 17,9 m/s^2

- Neurčitost: $K = 1,5$ m/s^2

Opakovaná rázové vibrace (p_r): 1544 m/s^2

- Neurčitost: $K = 92$ m/s^2



UPOZORNĚNÍ!

Uvedená měření se týkají nového elektrického nářadí. Denní použití způsobuje změnu

hodnot hluku a vibrací.

i POZNÁMKA

Deklarovaná celková hodnota (hodnoty) vibrací a deklarovaná hodnota (hodnoty) emisí hluku byly změřeny v souladu se standardní zkušební metodou a mohou být použity pro porovnání jednoho nářadí s druhým; mohou být také použity pro předběžné posouzení expozice.

Deklarovaná úroveň emisí vibrací a hodnota (hodnoty) emisí hluku představují hlavní způsoby použití nářadí. Pokud se však nářadí používá pro jiné aplikace, s jiným příslušenstvím nebo při špatné údržbě, může se úroveň emisí vibrací a hodnota (hodnoty) emisí hluku lišit. To může výrazně zvýšit úroveň expozice po celou pracovní dobu. Pro přesný odhad úrovně expozice vibracím a hodnoty (hodnot) emisí hluku je také nutné vzít v úvahu dobu, kdy je nářadí vypnuté nebo běží, ale ve skutečnosti se nepoužívá. To může výrazně snížit úroveň expozice po celou pracovní dobu.

Stanovte dodatečná bezpečnostní opatření k ochraně obsluhy před účinky vibrací a hluku, jako jsou: Údržba nářadí a příslušenství, udržování rukou v teple, organizace pracovních postupů.

! UPOZORNĚNÍ!

Při akustickém tlaku vyšším než 85 dB (A) používejte chrániče sluchu.

Technická data

Nářadí	IW 1/2" 750 18.0-EC	
Typ	Rázový utahovák	
Jmenovité napětí	V=	18
Rychlost při chodu naprázdno	ot/min	0-500/0-1300/ 0-2300
Max. příklepová rychlost	úderů/ min	2800
Max. točivý moment	N	750
Hmotnost	kg	1,9*
Akumulátor	18V	AP 18...Řada AP 18...XT Řada

Provozní teplota	-10 až 40 °C
Skladovací teplota	< 50 °C
Teplota nabíjení	4 až 40 °C
Nabíječka	CA 18...Řada CA 12/18...Řada

* Měřeno bez akumulátoru (hmotnost akumulátoru naleznete na www.flex-tools.com), bez nástroje.

Přehled (viz obr. A)

Číslování funkcí výrobku odkazuje na vyobrazení přístroje na stránce s obrázky.

- 1 1/2" čtyřhranná hlavice
- 2 Spouštěcí spínač s nastavením rychlosti
- 3 Ovládací panel rychlosti
- 4 LED světlo
- 5 Přepínač předvolby směru (vpřed / středová zajištěná poloha / vzad)
- 6 Upevnění řemínku
Pro připojení řemínku k zápěstí (není součástí), aby bylo sníženo riziko pádu nástroje.
- 7 Spona na opasek
- 8 Otevření
- 9 Připevňovací šroub

Návod k použití

! VAROVÁNÍ!

Před prováděním jakýchkoli prací na nářadí nejprve vyjměte akumulátor.

Před zapnutím elektrického nářadí

Rozbalte rázový utahovák a zkontrolujte, zda nechybí nebo nejsou poškozené žádné díly.

i POZNÁMKA

Akumulátory nejsou při dodání plně nabitý. Před prvním uvedením do provozu akumulátory plně nabíjete. Viz návod k obsluze

nabíječky.

Vložení / výměna akumulátoru

- Nabítý akumulátor zatlačte do elektrického nářadí, dokud nezapadne na místo (viz obr. B).
- Chcete-li akumulátor vyjmout, stiskněte uvolňovací tlačítko a akumulátor vytáhněte (viz obr. C).



UPOZORNĚNÍ!

Pokud zařízení nepoužíváte, chraňte kontakty akumulátoru. Volné kovové části mohou zkratovat kontakty; nebezpečí výbuchu a požáru!

Odnímatelná spona na opasek

Vaše nářadí je vybaveno odnímatelnou sponou na opasek, která může být umístěna na boku nářadí pro pohodlné přenášení.

- Vyjměte akumulátor z nástroje.
- Žarovnejte žebro a otvor spony na opasek 7 s otvorem 8 a závitovým otvorem na základně nářadí. (viz obrázek D)
- Vložte upevňovací šroub 9 a bezpečně jej utáhněte pomocí šroubováku (není součástí).

Upevnění řemínku

- Upevnění řemínku slouží pro připojení řemínku na zápěstí (není součástí), aby se snížilo riziko upuštění nástroje. Při přenášení nářadí omotejte řemínek kolem ruky (viz obr. E).

Instalace a demontáž rázového nástavce (viz obrázek F)



UPOZORNĚNÍ!

Před jakoukoli prací na elektrickém nářadí přesuňte přepínač předvolby směru 5 do střední polohy.

Před instalací rázového nástavce se ujistěte, že rázový nástavec a jeho montážní část nejsou poškozeny.

- Vyrovnajte čtyřhran rázového nástavce se čtyřhrannou hlavicí 1 a zatlačte rázový nástavec na čtyřhrannou hlavicí tak daleko, jak to půjde.
- V případě potřeby na něj lehce poklepejte.
- Chcete-li rázový nástavec vyjmout, jednoduše ho sundejte.



VAROVÁNÍ!

Rázový nástavec může být po delším používání horký. Při vyjímání rázového nástavce z nářadí používejte ochranné rukavice nebo nejprve nechte rázový nástavec vychladnout.

Předvolba směru (viz obrázek G)



UPOZORNĚNÍ!

Směr otáčení měňte pouze při zastaveném elektrickém nářadí.

Přesuňte přepínač předvolby směru 5 do požadované polohy:

- Chcete-li utáhnout šrouby/matice, umístěte přepínač předvolby směru zcela vlevo na nástroj.
- Chcete-li povolit šrouby/matice, umístěte přepínač předvolby směru zcela vpravo na nástroj.
- Umístěte přepínač předvolby směru do polohy „OFF“ (VYP) (středová zajištěná poloha), abyste snížili možnost náhodného spuštění, když se nářadí nepoužívá.



POZNÁMKA

Rázový utahovák se nespustí, pokud není přepínač předvolby směru zcela zapnutý vlevo nebo vpravo.



VAROVÁNÍ!

Akumulátorové nářadí je vždy v provozoschopném stavu. Proto by měl být spínač předvolby směru vždy zajištěn ve střední poloze, když nářadí nepoužíváte nebo její nosíte u sebe.

Výběr režimu (viz obr. H)



UPOZORNĚNÍ!

Vaše nářadí je vybaveno panelem regulace otáček 3, který se nachází na patce nářadí a skládá se z tlačítka ovládní pohonu, tlačítka „A“ a LED indikátorů pracovních režimů.

Tlačítko ovládní pohonu se používá k výběru ze tří režimů pro úpravu nastavení točivého momentu, rychlosti otáčení (RPM) a rychlosti nárazu (IPM) pro danou aplikaci. Režimy 1, 2 a 3 jsou jediné režimy, kde je rychlost řízena spínačem s nastavením rychlosti.

Chcete-li vybrat režim ovládní pohonu:

- Nejprve zkontrolujte aktivní režim. Buď stiskněte a uvolněte spouštěcí spínač, nebo stiskněte přímo tlačítko ovládní

pohonu nebo tlačítko „A“, aniž byste se dotkli spouštěcího spínače. LED indikátor pod číslem režimu se rozsvítí, což indikuje nastavení aktivního režimu.

- Krátkým stisknutím tlačítka ovládání pohonu (méně než 0,5 sekundy) můžete procházet 3 režimy. Každé stisknutí změní jednu úroveň točivého momentu. Více informací uvádí následující tabulka.

„A“ je speciální režim, který je určen k použití jak při otáčení vpřed pro utahování šroubů nebo matic, tak při otáčení vzad pro povolování šroubů nebo matic.

- Vpřed: režim automatického zastavení šroubu; nástroj se po několika rázech zastaví, aby nedošlo k příliš silnému upevnění.
- Vzad: režim odstraňování šroubů; nástroj se automaticky zastaví, jakmile uvolní šroub/matku.





Výběr režimu „A“:

- zkontrolujte aktivní režim:





Buď stiskněte a uvolněte spouštěcí spínač, nebo stiskněte přímo tlačítko ovládání pohonu nebo tlačítko „A“, aniž byste se dotkli spouštěcího spínače.

Indikátor LED vedle tlačítka „A“ se rozsvítí a indikuje aktuální nastavení režimu. Viz další podrobnosti v tabulce níže:

Otáčení vpřed

LED kontrolka zobrazená na panelu	Pracovní režim	Aplikace
	1	Přesné utažení malých šroubů a matic.
	2	Při utahování je krouticí moment mírný.
	3	Při utahování je krouticí moment maximální.
	A	Utahování s automatickým zastavením.

Otáčení vzad

LED kontrolka zobrazená na panelu	Pracovní režim	Aplikace
	1	Jemné povolování malých šroubů a matic.
	2	Při povolování je krouticí moment mírný.
	3	Při povolování je krouticí moment maximální.
	A	Uvolnění s automatickým zastavením.

 SVÍTÍ  NESVÍTÍ

VAROVÁNÍ!

Neměňte pracovní režim, když je nástroj v chodu. Náhlá změna točivého momentu může způsobit ztrátu kontroly a způsobit zranění nebo poškození nástroje nebo obrobku.

POZNÁMKA

Rozmanitost hustoty dřeva a kovového materiálu může ovlivnit konečný výsledek. Uživatel by měl vybrat vhodný režim na základě aplikace.

POZNÁMKA

LED kontrolka zhasne přibližně 1 minutu po uvolnění spouštěcího spínače.

POZNÁMKA

Při příštím zapnutí nástroje se pracovní režim vrátí k předchozímu nastavení.

Zapnutí elektrického nářadí (viz obr. I)

- Zapnutí elektrického nářadí:
Stiskněte spouštěcí vypínač 2.

Spínač s nastavením rychlosti poskytuje vyšší rychlost se zvýšeným přitlakem na spínač a nižší rychlost se sníženým přitlakem na spínač.

- Vypnutí elektrického nářadí:
Uvolněte spínač.

LED světlo (viz obrázky J)

- LED světlo se automaticky rozsvítí lehkým stisknutím spínače s nastavením rychlosti před spuštěním nářadí a zhasne přibližně 10 sekund po uvolnění spínače s nastavením rychlosti.
- LED světlo začne rychle blikat, když je nářadí a/nebo akumulátor přetížený nebo příliš horký a vnitřní senzory nářadí vypnou. Nechte nářadí chvíli odpočinout nebo nářadí a akumulátor umístěte zvlášť pod proud vzduchu, aby se ochladili.
- LED světlo bude blikat pomaleji, což znamená, že je akumulátor téměř vybitý. Dobijte akumulátor.
- Pokud se LED při zapnutí nářadí nerozsvítí nebo se během provozu náhle vypne, může to být způsobeno interní komunikační chybou. Požádejte o pomoc zákaznický servis nebo autorizované servisní středisko.

Utahování a povolování matic a šroubů (viz obr. K)

Utahování matic a šroubů

Použijte šestihrannou hlavici odpovídající matici nebo šroubu. Podle typu nebo velikosti šroubu a matice zvolte správný pracovní režim nebo režim „A“. Před zahájením práce vždy proveďte zkušební operaci, abyste zjistili správnou dobu upevnění šroubu nebo matice.

Je vhodné provést zkušební provoz na odpadovém materiálu, aby se určil nejlepší výběr režimu.

- Nastavte přepínač předvolby směru do polohy vpřed.
- Držte nástroj pevně a nasadte hlavici na šroub nebo matici. Ujistěte se, že je hlava šroubu nebo matice zcela zasunuta do hlavice.
- Stisknutím spínače s proměnlivými otáčkami zapněte rázový utahovák. Začněte pomalu a zvyšujte rychlost, jak matice nebo šroub sjede dolů. Upevněte matici nebo šroub těsně tak, že nástroj zpomalíte až na doraz. Pokud tento postup nedodržíte, nástroj bude mít tendenci se utahovat nebo kroutit v ruce, když matice nebo šroub dosedne.
- Upevněte šroub nebo matici správným utahovacím momentem.
- Po upevnění vždy zkontrolujte točivý moment momentovým klíčem. Pokud jsou spojovací prvky příliš utažené, zkrátte dobu utahování. Pokud nejsou dostatečně těsné, prodlužte dobu utahování.

POZNÁMKA:

- Držte nástroj rovně podél osy šroubu nebo matice.
- Nadměrný upevňovací moment může poškodit šroub/matici nebo hlavici.

Povolování matic a šroubů

K povolování matic a šroubů použijte režim 1, 2, 3 nebo režim „A“ v závislosti na použití.

Aby uvolněné upevňovací prvky nespadly na zem nebo do těsného prostoru při práci nad hlavou nebo při práci na pneumatikách automobilů, doporučujeme používat k této práci režim „A“.

- Nastavte přepínač předvolby směru do polohy vzad.

- Držte nástroj pevně a nasadte hlavici na šroub nebo matici. Ujistěte se, že je hlava šroubu nebo matice zcela zasunuta do hlavice.
- Stisknutím spínače s proměnlivými otáčkami zapněte rázový utahovák. Jakmile se upevňovací prvek uvolní, nástroj přestane pracovat. Tento nástroj také umožňuje v případě potřeby pokračovat v mačkání spouštěcího spínače pro odstranění matice z dlouhého šroubu.

Údržba a péče



VAROVÁNÍ!

Před prováděním jakýchkoli prací na nářadí nejprve vyjměte akumulátor.

Čištění

- Elektrické nářadí a mřížku před větracími otvory pravidelně čistěte. Četnost čištění závisí na materiálu a délce používání.
- Vnitřek pouzdra a motor pravidelně ofukujte suchým stlačeným vzduchem.

Náhradní díly a příslušenství

Další příslušenství, zejména nástroje a leštící pomůcky, naleznete v katalogích výrobce.

Schematické výkresy a seznamy náhradních dílů naleznete na naší domovské stránce:

www.flex-tools.com

Informace o likvidaci



VAROVÁNÍ!

Nepotřebné elektrické nářadí učiňte nepoužitelným:

- odstraněním napájecího kabelu v případě síťového elektrického nářadí,
- vyjmutím akumulátoru v případě akumulátorového elektrického nářadí.



Pouze v zemích EU

Elektrické nářadí nelikvidujte v rámci domovního odpadu!

V souladu s evropskou směrnicí 2012/19/EU o odpadních elektrických a elektronických zařízeních a provedení do vnitrostátních právních předpisů musí být elektrické nářadí shromažďováno odděleně a recyklováno způsobem šetrným k životnímu prostředí.



Recyklace surovin místo likvidace odpadu.

Zařízení, příslušenství a obaly by měly být recyklovány způsobem šetrným k životnímu prostředí. Plastové díly jsou určeny pro recyklaci podle druhu materiálu.



VAROVÁNÍ!

Akumulátory nevhazujte do domovního odpadu, ohně ani vody. Použité akumulátory neotvírejte.

Pouze v zemích EU:

V souladu se směrnicí 2006/66/ES musí být vadné nebo použité akumulátory recyklovány.



POZNÁMKA

Informujte se u vašeho prodejce o možnostech likvidace!

☞-Prohlášení o shodě

Prohlášení o shodě jsou uvedena v příloze 1 tohoto návodu k použití.

Vyloučení odpovědnosti

Výrobce a jeho zástupce neodpovídají za škody a ušlý zisk v důsledku přerušení podnikání způsobeného výrobkem nebo nepoužitelným výrobkem.

Výrobce a jeho zástupce neručí za škody, které byly způsobeny nesprávným použitím výrobku nebo použitím výrobku s výrobky jiných výrobců.

Symbole použité v tomto návode

VAROVANIE!

Označuje hroziace nebezpečenstvo. Nedodržanie tohto varovania môže mať za následok smrť alebo mimoriadne ťažké zranenia.

UPOZORNENIE!

Označuje možnú nebezpečnú situáciu. Nedodržanie tohto upozornenia môže mať za následok mierne zranenie alebo poškodenie majetku.

POZNÁMKA

Označuje aplikačné rady a dôležité informácie.

Symbole na elektrickom nástroji

V Volty

/min Rýchlosť otáčania



Prečítajte si návod na obsluhu pre zníženie rizika poranenia!



Informácie o likvidácii starého stroja (pozri stranu 125)!

Pre vašu bezpečnosť

VAROVANIE!

Pred použitím elektrického nástroja si prečítajte:

- tento návod na obsluhu,
- *t, Všeobecné bezpečnostné pokyny o narábaní s elektrickým nástrojom v priloženej brožúre (leták č.: 315.915),*
- *taktuálne platné miestne pravidlá a predpisy na prevenciu nehôd.*

Tento elektrický nástroj je najmodernejšie a bolo skonštruované v súlade s uznávanými bezpečnostnými predpismi.

Pri použití však môže dôjsť k ohrozeniu života a končatin používateľa alebo ďalších osôb, alebo môže dôjsť k poškodeniu elektrického nástroja či

iného majetku.

Akumulátorový rázový ťahovák sa smie používať iba

- tv súlade s určením a
 - tv bezchybnom prevádzkovom stave.
- Poruchy, ktoré ohrozujú bezpečnosť, sa musia okamžite opraviť.

Zamýšľané použitie

Akumulátorový rázový ťahovák je určený

- na komerčné použitie v priemysle a obchode
- na upevňovanie a povoľovanie skrutiek, matic a rôznych spojovacích prvkov so závitom.

Bezpečnostné pokyny pre rázový ťahovák

VAROVANIE!

Prečítajte si všetky bezpečnostné upozornenia, pokyny, ilustrácie a špecifikácie dodané s týmto elektrickým nástrojom. Nedodržanie nižšie uvedených pokynov môže mať za následok úraz elektrickým prúdom, požiar a/alebo vážne zranenie. Všetky varovania a pokyny si ponechajte pre prípadnú potrebu v budúcnosti.

- **Elektrické nástroj držte za izolované uchopovacie povrchy pri vykonávaní operácií, pri ktorých sa upevňovací prvok môže dotknúť skrytého vedenia alebo vlastného kábla.** Pri kontakte upevňovacích prvkov so „živým“ vodičom sa môžu obnažené kovové časti nástroja stať „živými“ a môžu spôsobiť obsluhu elektrický šok.

Hluk a vibrácie

Hodnoty hluku a vibrácií boli stanovené v súlade s normou EN 62841.

Vyhodnotená hladina hluku A elektrického nástroja je zvyčajne:

- Hladina akustického tlaku L_{pA} : 87,0 dB (A)
- Hladina akustického výkonu L_{WA} :

98,0 dB (A)

K = 3 dB

- Neurčitost:

Celková hodnota vibrácií:

- Emisná hodnota a_{h1} : 17,9 m/s²

- Neurčitost: K = 1,5 m/s²

Opakované rázové vibrácie(p_F): 1544 m/s²

– Neurčitost: $K=92 \text{ m/s}^2$

UPOZORNENIE!

Uvedené merania sa vzťahujú na nový elektrický nástroj. Denné používanie spôsobuje zmenu hodnôt hluku a vibrácií.

POZNÁMKA

Deklarovaná celková hodnota (hodnoty) vibrácií a deklarovaná hodnota (hodnoty) emisií hluku boli namerané v súlade so štandardnou skúšobnou metódou a môžu sa použiť na porovnanie jedného náradia s druhým; môžu sa použiť aj na predbežné posúdenie expozície.

Deklarovaná úroveň emisií vibrácií a hodnota (hodnoty) emisií hluku predstavujú hlavné spôsoby použitia náradia. Ak sa však náradie používa na iné aplikácie, s iným príslušenstvom alebo pri nedostatočnej údržbe, úroveň emisií vibrácií a hodnota (hodnoty) emisií hluku sa môžu líšiť. To môže výrazne zvýšiť úroveň expozície počas celej pracovnej doby.

Pre presný odhad úrovne expozície vibráciám a hodnoty (hodnôt) emisií hluku je tiež potrebné vziať do úvahy čas, kedy je náradie vypnuté alebo beží, ale v skutočnosti sa nepoužíva. To môže výrazne znížiť úroveň expozície počas celej pracovnej doby. Stanovte dodatočné bezpečnostné opatrenia na ochranu obsluhy pred účinkami vibrácií a hluku, ako sú: Údržba náradia a príslušenstva, udržiavanie rúk v teple, organizácia pracovných postupov.

UPOZORNENIE!

Používajte chrániče sluchu pri akustickom tlaku nad 85 dB (A).

Technické údaje

Nástroj	IW 1/2" 750 18.0-EC	
Typ	Rázový ťahovák	
Menovité napätie	V=	18
Rýchlosť bez zaťaženia	ot./min	0-500/0-1300/ 0-2300
Max. príklepová rýchlosť	úder/ min	2800

Krútiaci moment	N	750
Hmotnosť	kg	1,9*
Akumulátor	18V	AP 18...séria AP 18...XT séria
Pracovná teplota	-10 ~ 40 °C	
Skladovacia teplota	< 50 °C	
Teplota nabíjania	4 ~ 40 °C	
Nabíjačka	CA 18...séria CA 12/18...séria	

* Merané bez akumulátora (hmotnosť akumulátora nájdete na stránke www.flex-tools.com), bez náradia.

Prehľad (pozri obr. A)

Číslovanie dielov výrobku sa vzťahuje na ilustráciu prístroja na stránke s nákrešom.

- 1 1/2" štvorhranná hlavica
- 2 Hlavný vypínač s nastavením premenlivej rýchlosti
- 3 Ovládací panel rýchlosti
- 4 LED svetlo
- 5 Prepínač predvoľby smeru (dopredu / stredná zaistená poloha / dozadu)
- 6 Pripevnenie remienka
Na pripevnenie remienka na zápästie (nie je súčasťou balenia) pre zníženie pravdepodobnosti pádu vášho nástroja.
- 7 Spona na opasok
- 8 Otvor
- 9 Upevňovacia skrutka

Návod na obsluhu

VAROVANIE!

Pred akýmikoľvek prácami na elektrickom nástroji vyberte akumulátor.

Pred zapnutím elektrického nástroja

Rozbaľte akumulátorový rázový ťahovák a skontrolujte, či tu nechýbajú alebo nie sú

poškodené diely.

i **POZNÁMKA**

Akumulátory nie sú pri dodaní úplne nabité. Pred prvým použitím úplne nabíjate akumulátor. Pozrite si návod na obsluhu nabíjačky.

Vloženie/výmena akumulátora

- Nabíjajúci akumulátor zatlačte do nástroja, kým nezacvakne na svoje miesto (pozri obr. B).
- Na vybratie stlačte uvoľňovacie tlačidlo a vyťahnite akumulátor (pozri obr. C).

! UPOZORNENIE!

Keď nástroj nepoužívate, chráňte kontakty akumulátora. Uvoľnené kovové časti môžu skratovať kontakty; nebezpečenstvo výbuchu a požiaru!

Odnímateľná spona na opasok

Váš nástroj je vybavený odnímateľnou sponou na opasok, ktorú je možné umiestniť na bočnú časť nástroja pre pohodlnú prepravu.

- Vyberte akumulátor z nástroja.
- Zarovnajte rebro a otvor spony na opasok 7 s otvorom 8 a otvorom so závitom na základni nástroja. (pozri obrázok D).
- Vložte upevňovaciú skrutku 9 a pevne ju utiahnite skrutkovačom (nie je súčasťou balenia).

Pripevnenie remienka

- K dispozícii je pripevnenie remienka na zápästie (nie je súčasťou dodávky), aby sa znížila pravdepodobnosť, že vám nástroj spadne. Pri prenášaní nástroja si omotajte remienok okolo ruky (pozri obr. E).

Nainštalujte a odstráňte nárazovú objímku (pozri obrázok F)

! UPOZORNENIE!

Pred akoukoľvek prácou na nástroji prepnite prepínač smeru 5 do strednej polohy.

Pred inštaláciou nárazovej objímky sa uistite, že nárazová objímka a montážna časť nie sú poškodené.

- Zarovnajte štvorhran rázovej objímky so štvorhrannou hlavico 1 a nasuňte rázovú objímku na štvorhrannú hlavica až na doraz.
- V prípade potreby na ňu jemne poklepte.
- Ak chcete odstrániť rázovú objímku, jednoducho ju vyťahnite.

! VAROVANIE!

Rázová objímka môže byť po dlhšom používaní horúca. Pri vyberaní rázovej objímky z nástroja používajte ochranné rukavice alebo ju nechajte najskôr vychladnúť.

Predvoľba smeru (pozri obrázok G)

! UPOZORNENIE!

Smer otáčania meňte iba vtedy, keď je elektrický nástroj zastavený.

Prepnite prepínač smeru 5 do požadovanej polohy:

- Umiestnite prepínač predvoľby smeru úplne vľavo na nástroji pre ťahovanie skrutiek/matíc.
- Umiestnite prepínač predvoľby smeru úplne vpravo na nástroji pre uvoľnenie skrutiek/matíc.
- Umiestnite prepínač smeru do polohy „OFF“ (VYP) (stredná zaistená poloha), aby ste znížili možnosť náhodného spustenia, keď sa nástroj nepoužíva.

i **POZNÁMKA**

Rázový ťahovák sa nespustí, pokiaľ nie je prepínač smeru zapnutý úplne doľava alebo doprava.

! VAROVANIE!

Akumulátorový nástroj je vždy v prevádzkyschopnom stave. Preto by mal byť prepínač predvoľby smeru vždy zaistený v strednej polohe, keď sa nástroj alebo keď ho nosíte pri sebe.

Výber režimu (pozri obr. H)

! UPOZORNENIE!

Váš nástroj je vybavený ovládacím panelom rýchlosti 3, ktorý sa nachádza na nohe nástroja, pozostáva z tlačidla ovládania pohonu „A“ a LED kontroliek pracovných režimov.

Tlačidlo ovládania pohonu sa používa na výber z troch režimov na úpravu krútiaceho momentu, rýchlosti otáčania (ot/m) a rýchlosti príklepu (p/m) pre danú aplikáciu. Režimy 1, 2 a 3 sú jediné režimy, v ktorých je rýchlosť ovládaná spínačom s nastavením premenlivej rýchlosti.

Výber režimu ovládania pohonu:

- Najprv skontrolujte aktívny režim. Buď stlačte a uvoľnite spúšťací spínač alebo stlačte tlačidlo ovládania pohonu alebo

tláčidlo „A“ priamo bez toho, aby ste sa dotkli spúšťacieho spínača. LED kontrolka pod číslom režimu sa rozsvieti, čo indikuje nastavenie aktívneho režimu.

- Krátko stlačte tlačidlo ovládania pohonu (menej ako 0,5 sekundy), aby ste prešli cez 3 režimy. Každé stlačenie zmení jednu úroveň krútiaceho momentu. Viac podrobností nájdete v tabuľke nižšie:

„A“ je špeciálny režim, ktorý je určený na použitie s rotáciou dopredu na uťahovanie skrutiek alebo matíc a rotáciou vzad na povoľovanie skrutiek alebo matíc.

- Vpred: režim automatického zastavenia skrutky; nástroj sa zastaví po použití niekoľkých nárazov, aby sa zabránilo príliš

tesnému upevneniu.





- Vzad: režim odstraňovania skrutiek; nástroj sa automaticky zastaví, len čo uvoľní skrutku/maticu.

Výber režimu „A“:





- skontrolujte aktívny režim: Buď stlačte a uvoľnite spúšťací spínač alebo stlačte tlačidlo ovládania pohonu alebo tlačidlo „A“ priamo bez toho, aby ste sa dotkli spúšťacieho spínača.

LED kontrolka vedľa tlačidla „A“ sa rozsvieti, aby indikovala aktuálne nastavenie režimu. Pozrite si ďalšie podrobnosti v tabuľke nižšie:

Rotácia vpred

LED kontrolka zobrazená na paneli	Pracovný režim	Použitie
	1	Jemné dotiahnutie malých skrutiek a matíc.
	2	Pri uťahovaní je krútiaci moment mierny.
	3	Pri uťahovaní je krútiaci moment maximálny.
	A	Uťahovanie s automatickým zastavením.

Rotácia vzad

LED kontrolka zobrazená na paneli	Pracovný režim	Použitie
	1	Prispôsobené uvoľnenie malých skrutiek a matíc.
	2	Pri uvoľnení je krútiaci moment mierny.
	3	Pri uvoľnení je krútiaci moment maximálny.
	A	Uvoľňovanie s automatickým zastavením.

SVIETI NESVIETI

VAROVANIE!

Počas chodu nástroja nemeňte pracovný režim. Náhla zmena krútiaceho momentu môže spôsobiť stratu kontroly a možné zranenie alebo poškodenie nástroja alebo obrobku.

POZNÁMKA

Rozmanitosť hustoty dreva a kovového materiálu môže ovplyvniť konečný výsledok. Používateľ by si mal vybrať vhodný režim na základe aplikácie.

POZNÁMKA

LED kontrolka zhasne približne 1 minútu po uvoľnení spínača.

POZNÁMKA

Pri ďalšom zapnutí nástroja sa pracovný režim vráti na predchádzajúce nastavenie.

Zapnutie elektrického nástroja (pozri obr. I)

- Zapnutie elektrického nástroja: Stlačte spúšťač spínača 2.

Hlavný vypínač s nastavením premenlivej rýchlosti poskytuje vyššiu rýchlosť so zvýšeným prítlakom na vypínač a nižšiu rýchlosť so zníženým prítlakom na vypínač.

- Ak chcete elektrický nástroj vypnúť: Uvoľnite hlavný vypínač.

LED svetlo (pozri obr. J)

- LED svetlo sa automaticky rozsvieti miernym stlačením spínača s nastavením premenlivej rýchlosti pred spustením nástroja sa vypne na približne 10 sekúnd po uvoľnení spínača s nastavením premenlivej rýchlosti.
- Keď je nástroj a/alebo akumulátor preťažený alebo príliš horúci, LED svetlo začne rýchlo blikať a vnútorné snímače vypnú nástroj. Nástroj na chvíľu odstavte alebo umiestnite nástroj a akumulátor oddelene do prúdu vzduchu, aby sa ochladili.
- LED svetlo bude blikať pomalšie, čo znamená, že akumulátor má nízku kapacitu. Nabite akumulátor.
- Ak sa LED pri zapnutí nástroja nerozsvieti alebo ak sa náhle vypne počas prevádzky, môže to byť spôsobené internou komunikačnou chybou. Požiadajte o pomoc zákaznícky servis alebo autorizované servisné stredisko.

■ Uťahnutie a uvoľnenie matíc a skrutiek (pozri obrázok K)

Uťahnutie matíc a skrutiek

Použite šesťhrannú objímku, ktorá sa zhoduje s maticou alebo skrutkou. Vyberte správny pracovný režim alebo režim „A“ v závislosti od typu alebo veľkosti skrutky a matice.

Pred začatím práce vždy vykonajte skúšobnú operáciu, aby ste určili správny čas uťahnutia vašej skrutky alebo matice.

Odporúča sa vykonať skúšobnú prevádzku na odpadovom materiáli, aby sa určil najlepší výber režimu.

- Nastavte prepínač predvoľby smeru do polohy vpred.
- Nástroj pevne držte a nasadte objímku na skrutku alebo maticu. Uistite sa, že celá dĺžka hlavy skrutky alebo matice je úplne zasunutá do objímky.
- Stlačením spínača s premenlivou rýchlosťou zapnite rázový uťahovák. Začnite pomaly a zvyšujte rýchlosť, keď sa matica alebo skrutka spúšťajú dole. Maticu alebo skrutku dotiahnite natesno tak, že nástroj spomalíte až na doraz. Ak tento postup nedodržíte, nástroj bude mať pri dosadnutí matice alebo skrutky tendenciu skrútiť sa alebo sa otáčať v ruke.
- Uťahnite skrutku alebo maticu na správny krútiaci moment.
- Po upevnení vždy skontrolujte krútiaci moment momentovým kľúčom. Ak sú upevňovacie prvky príliš tesné, skráťte čas dorazu. Ak nie sú dostatočne tesné, predĺžte čas dorazu.

POZNÁMKA:

- Držte nástroj rovno pozdĺž osi skrutky alebo matice.
- Nadmerný uťahovací moment môže poškodiť skrutku/maticu alebo objímku.

Uvoľnenie matíc a skrutiek

Na uvoľnenie matíc a skrutiek použite režim 1, 2, 3 alebo „A“ v závislosti od aplikácie.

Pre zabránenie pádu uvoľnených upevňovacích prvkov na zem alebo do tesného priestoru pri práci nad hlavou alebo pri práci na pneumatikách automobilov odporúčame použiť na túto prácu režim „A“.

- Nastavte prepínač predvoľby smeru do polohy vzad.

- Nástroj pevne držte a nasadte objímku na skrutku alebo maticu. Uistite sa, že celá dĺžka hlavy skrutky alebo matice je úplne zasunutá do objímky.
- Stlačením spínača s premenlivou rýchlosťou zapnite rázový uťahovák. Akonáhle je upevňovací prvok uvoľnený, nástroj sa zastaví. Tento nástroj vám tiež umožňuje v prípade potreby pokračovať v stláčaní spúšťacieho spínača na odstránenie matice z dlhej skrutky.

Údržba a starostlivosť



VAROVANIE!

Pred akýmkoľvek prácou na elektrickom nástroji vyberte akumulátor.

Čistenie

- Pravidelne čistite elektrický nástroj a mriežku na vetracích otvoroch. Frekvencia čistenia závisí od materiálu a doby používania.
- Vnútro skrine a motor pravidelne prefukujte suchým stlačeným vzduchom.

Náhradné diely a príslušenstvo

Ďalšie príslušenstvo, najmä nástroje a leštiaca pomôcky nájdete v katalógoch výrobcu.

Výkresovú dokumentáciu a zoznamy náhradných dielov nájdete na našej domovskej stránke:

www.flex-tools.com

Informácie o likvidácii



VAROVANIE!

Zneškodnite nepotrebné elektrické nástroje:

- odstránením sieťovej šnúry elektrického nástroja,
- odstránením akumulátora elektrického nástroja.



Len v krajinách EÚ

Elektrický nástroj nevyhadzujte do domového odpadu!

V súlade s európskou smernicou 2012/19/EÚ o odpade z elektrických a elektronických zariadení a transpozícií do vnútroštátneho práva musia byť použité elektrické nástroje zbierané oddelene a recyklované spôsobom šetrným k životnému prostrediu.



Recyklácia surovín namiesto likvidácie odpadu.

Zariadenie, príslušenstvo a obaly sa musia recyklovať spôsobom šetrným k životnému prostrediu. Plastové diely sú určené na recykláciu podľa druhu materiálu.



VAROVANIE!

Nevyhadzujte batérie do domového odpadu, ohňa alebo vody. Neotvárajte použité batérie.

Len v krajinách EÚ:

V súlade so smernicou 2006/66/ES musia byť chybné alebo použité batérie recyklované.



POZNÁMKA

O možnostiach likvidácie sa informujte u vášho predajcu!

⌋-Vyhlásenie o zhode

Vyhlásenia o zhode sú uvedené v prílohe 1 k tomuto návodu na použitie.

Vylúčenie zodpovednosti

Výrobca a jeho zástupca nie sú zodpovední za škody a ušlý zisk v dôsledku prerušenia podnikania spôsobeného výrobkom alebo nepoužiteľným výrobkom.

Výrobca a jeho zástupca nezodpovedajú za škody, ktoré vznikli nesprávnym použitím elektrického nástroja alebo použitím elektrického nástroja s výrobkami od iných výrobcov.

Simboli koji se upotrebljavaju u ovom priručniku

UPOZORENJE!

Označava neposredno prijeteću opasnost. Zanemarivanje ovog upozorenja može rezultirati smrću ili izuzetno teškim ozljedama.

OPREZ!

Označava moguće opasnu situaciju. Zanemarivanje ovog upozorenja može rezultirati lakšim ozljedama ili materijalnom štetom.

NAPOMENA!

Označava savjete za primjenu i važne informacije.

Simboli na električnom alatu

V volti

/min Brzina vrtnje



Pročitajte upute za uporabu radi smanjenja rizika od ozljeda!



Informacije o zbrinjavanju starog stroja (pogledajte stranicu 132)!

Radi vaše sigurnosti

UPOZORENJE!

Prije uporabe električnog alata pročitajte sljedeće:

- tove upute za rukovanje,
- t"Opće napomene o sigurnosti" za rukovanje električnim alatima u priloženoj brošuri (letak br.: 315.915),
- pravila i propise za sprječavanje nesreća koji važe na mjestu primjene.

Ovaj električni alat izrađen je prema najnovijem stanju tehnike i priznatim sigurnosno-tehničkim propisima.

Ipak, ovaj električni alat može za vrijeme upotrebe predstavljati opasnosti za tijelo i život korisnika ili drugih osoba, odnosno može doći do oštećenja električnog alata ili drugih materijalnih šteta.

Akumulatorski udarni ključ može se koristiti samo

- tza predviđenu namjenu

– tu besprijeckornom radnom stanju.

Nepravilnosti koje utječu na sigurnost potrebno je bez odlaganja otkloniti.

Namjena

Akumulatorski udarni ključ namijenjen je

- za komercijalnu uporabu u industriji i obrtu,
- za pričvršćivanje i otpuštanje vijaka, matica i raznih učvršćivača s navojem.

Upute za siguran rad s udarnim ključem

UPOZORENJE!

Pročitajte sva sigurnosna upozorenja, sve upute, ilustracije i specifikacije isporučene s ovim električnim alatom. Zanemarivanje svih uputa navedenih u nastavku može rezultirati strujnim udarom, požarom i/ili teškim ozljedama. Sačuvajte sva upozorenja i sve upute za buduće potrebe.

- Električni alat držite za izolirane površine za držanje prilikom izvođenja postupaka tijekom kojih vijak može dodirnuti skrivene vodiče ili vlastiti kabel. Vijci u dodiru s kabelom pod naponom mogu neizolirane metalne dijelove električnog alata dovesti pod napon uslijed čega rukovatelj može pretrpjeti električni udar.

Buka i vibracije

Vrijednosti buke i vibracija određene su u skladu s normom EN 62841.

Ocijenjena razina buke električnog alata tipično iznosi:

- Razina zvučnog tlaka L_{pA} : 87,0 dB(A)
- Razina zvučne snage L_{WA} : 98,0 dB(A)
- Nesigurnost: $K = 3$ dB

Ukupna vrijednost vibracija:

- Vrijednost emisije a_{h1} : 17,9 m/s²
- Nesigurnost: $K = 1,5$ m/s²
- Ponavljajuće udarne vibracije (p_T): 1544 m/s²
- Nesigurnost: $K = 92$ m/s²

OPREZ!

Navedena mjerenja odnose se na nove električne alate. Svakodnevna uporaba uzrokuje promjenu vrijednosti buke i vibracija.

NAPOMENA!

Deklarirana ukupna vrijednost(i) vibracija i deklarirana vrijednost(i) emisije buke izmjerene su u skladu sa standardnom

metodom ispitivanja i mogu se koristiti za usporedbu jednog alata s drugim; također se mogu koristiti u preliminarnoj procjeni izloženosti.

Deklarirana razina emisije vibracija i vrijednost(i) emisije buke predstavljaju glavne primjene alata. Međutim, ako se alat koristi za različite primjene, s različitim priborom ili uz loše održavanje, razina emisije vibracija i vrijednost(i) emisije buke mogu se razlikovati. To može značajno povećati razinu izloženosti tijekom ukupnog radnog razdoblja.

Za preciznu procjenu razine izloženosti vibracijama i vrijednosti oznake emisije buke, također je potrebno uzeti u obzir vrijeme kada je alat isključen ili radi, ali zapravo nije u uporabi. To može značajno smanjiti razinu izloženosti tijekom ukupnog radnog razdoblja.

Utvrdite dodatne sigurnosne mjere za zaštitu rukovatelja od utjecaja vibracija i buke kao što su: Održavanje alata i pribora, održavanje ruku toplima, organizacija radnih procesa.

OPREZ!

Pri zvučnom tlaku većem od 85 dB(A) nosite zaštitu za sluh.

Tehnički podaci

Alat	IW 1/2" 750 18.0-EC	
Vrsta	Udarni ključ	
Nazivni napon	Vdc	18
Brzina bez opterećenja	o/min	0-500/0-1300/0-2300
Maks. brzina udaraca	u/min	2800
Maks. zakretni moment	N	750
Težina	kg	1,9*
Baterija	18V	AP18...serija AP18... XTserija
Radna temperatura	-10 - 40 °C	
Temperatura skladištenja	< 50 °C	
Temperatura punjenja	4 - 40 °C	
Punjač	CA18...serija CA 12/18... serija	

* Izmjereno bez baterije (težinu baterije možete pronaći na www.flex-tools.com), bez alata.

Pregled (pogledajte sliku A)

Brojčane oznake značajki proizvoda odnose se na ilustraciju uređaja na stranici s grafičkim prikazom.

- 1** Kvadratni prihvat za nastavke 1/2"
- 2** Okidni prekidač za varijabilnu brzinu
- 3** Upravljačka ploča za regulaciju brzine
- 4** LED svjetlo
- 5** Postavite sklopku za odabir smjera (naprijed/fiksirano u sredini/unatrag).
- 6** Pričvršćenje remena
Za pričvršćivanje trake za zapešće (nije u sadržaju isporuke) kako biste smanjili mogućnost ispuštanja alata.
- 7** Kvačica za pojas
- 8** Otvaranje
- 9** Vijci za pričvršćenje

Upute za uporabu

UPOZORENJE!

Uklonite bateriju prije svih radova na električnom alatu.

Prije uključivanja električnog alata

Raspakirajte akumulatorski udarni ključ i provjerite da nema izgubljenih ili oštećenih dijelova.

NAPOMENA!

Baterije pri isporuci nisu potpuno napunjene. Prije prve uporabe potpuno napunite baterije. Pogledajte upute za uporabu punjača.

Umetanje/zamjena baterije

- Pritisnite napunjenu bateriju u električni alat tako da čujno ulegne u svoje mjesto (vidjeti sliku B).
- Za uklanjanje baterije pritisnite gumb za oslobađanje baterije i izvucite bateriju (vidjeti sliku C).

OPREZ!

Kada ne upotrebljavate uređaj, zaštitite kontakte baterije. Nepričvršćeni metalni

djelovi mogu prouzročiti kratak spoj kontakata; postoji opasnost od eksplozije i požara!

Skidljiva kopča za pojas

Alat je opremljen skidljivom kopčom za remen koja se može postaviti na stranu alata radi praktičnijeg transporta.

- Izvadite baterijski modul iz alata.
- Poravnajte izbočenje i rupu na kopči za remen 7 s otvorom 8 i rupom s navojem na postolju alata (pogledajte sliku D).
- Ubacite vijak za pričvršćivanje 9 i čvrsto ga stegnite odvijačem (nije dio isporuke).

Pričvrсни element za traku

- Pričvrсни element za traku služi za pričvršćivanje trake za zapešće (nije u sadržaju isporuke) kako biste smanjili mogućnost ispuštanja alata. Omotajte traku oko ruke kada nosite alat (vidjeti sliku E).

Montaža i uklanjanje udarnog nastavka (pogledajte sliku F)

OPREZ!

Prije izvođenja bilo kakvih radova na električnom alatu, pomaknite sklopku za odabir smjera 5 u srednji položaj.

Provjerite prije montaže udarnog nastavka da udarni nastavak i montažni dio nisu oštećeni.

- Poravnajte kvadratni prihvat udarnog nastavka s kvadratnim pogonskim prihvatom 1 i gurnite udarni nastavak na kvadratni pogonski prihvat.
- Po potrebi ga lagano udarite.
- Ako želite skinuti nastavak, jednostavno ga izvucite.

UPOZORENJE!

Udarni nastavak može biti vruć nakon duže uporabe. Koristite se zaštitnim rukavicama prilikom uklanjanja udarnog nastavka s alata ili prvo pustite da se udarni nastavak ohladi.

Odabir smjera (pogledajte sliku G)

OPREZ!

Smjer vrtnje promijenite samo kada se električni alat zaustavi.

Preklopku za odabir smjera 5 pomaknite u željeni položaj:

- Postavite preklopku za odabir smjera do

kraja ulijevo na alatu ako želite zatezati vijke/matrice.

- Postavite preklopku za odabir smjera do kraja udesno na alatu ako želite otpuštati vijke/matrice.
- Za smanjenje mogućnosti nehotačnog pokretanja alata kada se ne upotrebljava, prekidač za predodabir smjera pozicionirajte u položaj "OFF" (fiksirano u sredini).

NAPOMENA!

Udarni ključ neće raditi ako preklopka za odabir smjera nije u krajnjem lijevom ili krajnjem desnom položaju.

UPOZORENJE!

Akumulatorski alati su uvijek u radnom stanju. Stoga sklopka za odabir smjera uvijek mora biti zaključana u središnjem položaju kada se alat ne koristi ili kada ga nosite sa strane.

Odabir načina rada (pogledajte sliku H)

OPREZ!

Alat je opremljen pločom za regulaciju brzine 3 koja se nalazi na postolju alata, sastoji se od gumba za upravljanje pogonom, gumba "A" i LED indikatora za načine rada.

Gumb za upravljanje ključem koristi se za odabir između tri načina podešavanja zakretnog momenta, brzine vrtnje (RPM) i brzine udara (IPM) za primjenu. Načini rada 1, 2 i 3 jedini su načini rada u kojima se brzina regulira sklopkom okidača s promjenjivom brzinom.

Odabir načina upravljanja ključem:

- Prvo provjerite aktivan način rada. Ili pritisnite i otpustite sklopku okidača ili pritisnite gumb za upravljanje ključem ili gumb "A" izravno bez dodirivanja sklopke okidača. LED indikator ispod broja načina rada će zasvijetliti kako bi ukazao na postavku aktivnog načina rada.
- Kratko pritisnite tipku za upravljanje ključem (manje od 0,5 sekundi) za kretanje kroz 3 načina rada. Svakim pritiskom mijenja se jedna razina zakretnog momenta. Više pojedinosti potražite u tablici u nastavku.

"A" je poseban način rada koji je predviđen za rotaciju prema naprijed za zatezanje vijaka ili matica i za rotaciju unatrag za otpuštanje

vijaka ili matica.

- Naprijed: automatsko zaustavljanje pri zatezanju vijaka; alat se zaustavlja nakon izvođenja određenog broja udara kako bi se izbjeglo prejako zatezanje.
- Unatrag: način rada za uklanjanja vijaka; alat se automatski zaustavlja čim otpusti vijak/maticu.





Odabir načina rada „A“:

- provjerite aktivan način rada:





Pritisnite i otpustite sklopku okidača ili pritisnite gumb za upravljanje ključem ili gumb "A" izravno bez dodirivanja sklopke okidača.

LED indikator pored gumba "A" će svijetliti kako bi se označila postavka trenutnog načina rada. Više pojedinosti potražite u donjoj tablici:

Rotacija prema naprijed

LED indikator se prikazuje na ploči	Način rada	Primjena
	1	Fino podešeno zatezanje malih vijaka i matica.
	2	Kod zatezanja, zakretni moment je umjeren.
	3	Kod zatezanja, zakretni moment je maksimalan.
	A	Zatezanje s automatskim zaustavljanjem.

Rotacija unatrag

LED indikator se prikazuje na ploči	Način rada	Primjena
	1	Fino podešeno otpuštanje malih vijaka i matica.
	2	Pri otpuštanju, zakretni moment je umjeren.
	3	Pri otpuštanju, zakretni moment je maksimalan.
	A	Otpuštanje s automatskim zaustavljanjem.

 UKLJUČENO  ISKLJUČENO

**UPOZORENJE!**

Nemojte mijenjati način rada dok alat radi. Iznenadna promjena zakretnog momenta može uzrokovati gubitak kontrole uzrokujući moguće ozljede ili oštećenje alata ili obratka.

**NAPOMENA**

Nejednolika gustoća drva i metalnog materijala može utjecati na konačni ishod. Korisnik treba odabrati odgovarajući način rada na temelju primjene.

**NAPOMENA!**

LED indikator će se isključiti oko 1 min nakon otpuštanja okidača.

**NAPOMENA**

Kada se alat sljedeći put uključi, način rada će se vratiti na prethodnu postavku.

Uključivanje električnog alata (pogledajte sliku I)

- Za uključivanje električnog alata: Pritisnite okidač sklopke 2.

Okidni prekidač za varijabilnu brzinu omogućuje veću brzinu uz jači pritisak na okidač i manju brzinu uz manji pritisak na okidač.

- Za isključivanje električnog alata: Otpustite okidačku sklopku.

LED svjetlo (pogledajte sliku J)

- LED svjetlo automatski će se uključiti laganim pritiskom na sklopku s promjenjivom brzinom prije pokretanja alata i isključit će se približno 10 sekundi nakon otpuštanje sklopke okidača.
- LED svjetlo brzo će treptati kada se alat / ili baterijski modul preopterete ili previše zagriju, a unutarnji senzori će isključiti alat. Neka uređaj odstoji neko vrijeme ili zasebno izložite uređaj i baterijski modul struji zraka da se ohlade.
- LED svjetlo će treperiti sporije što ukazuje da je baterija skoro prazna. Napunite baterijski modul.
- Ako LED ne zasvijetli kada uključite alat ili se iznenada ugasi tijekom vašeg rada, to može biti uzrokovano internom komunikacijskom greškom. Za pomoć se obratite korisničkoj službi ili ovlaštenom servisu.

Zatezanje i otpuštanje vijaka, matica (pogledajte sliku K)**Zatezanje matica i vijaka**

Upotrijebite šesterokutni nastavak koji odgovara matici ili vijku. Odaberite odgovarajući način rada ili način rada "A", ovisno o vrsti ili veličini vijka i matice. Prije nego što započnete posao, obavite probni rad kako biste odredili odgovarajuće vrijeme zatezanja vijka ili matice.

Preporučljivo je izvršiti probni rad na otpadnom materijalu kako bi se odredio najbolji način odabira.

- Postavite preklopku za odabir smjera u položaj za naprijed.
- Čvrsto držite alat i postavite nastavak na vijak ili maticu. Pazite da nastavak bude u zahvatu s punom duljinom glave vijka ili matice.
- Za pokretanje udarnog ključa utisnite okidač s regulacijom brzine 4. Počnite polako i povećavajte brzinu dok se matica ili vijak uvrću. Zategnite maticu ili vijak čvrsto usporavanjem alata do zaustavljanja. Ako se ne prati ovaj postupak, alat će okretati ili uvrutati vašu ruku kada matica ili vijak sjedne do kraja.
- Zategnite vijak ili maticu uz odgovarajući okretni moment.
- Nakon zatezanja, provjerite moment zatezanja moment ključem. Ako su vijci prejako zategnuti, smanjite vrijeme udarnog zatezanja. Ako nisu dovoljno zategnuti, povećajte vrijeme udarnog zatezanja.

OBAVIJEST:

- Držite alat ravno duž osi vijka ili matice.
- Prekomjerni moment zatezanja može oštetiti vijak/maticu ili nastavak.

Otpuštanje matica i vijaka

Upotrijebite način rada 1,2, 3 ili "A" za otpuštanje matica i vijaka ovisno o primjeni.

Prilikom rada iznad glave ili rada na automobilskim gumama, kako bi se spriječilo da otpušteni vijci padnu na zemlju ili u tješan prostor, za izvođenje tog posla preporučuje se načina rada "A".

- Postavite preklopku za odabir smjera na postavku za vrtnju unatrag.

- Čvrsto držite alat i postavite nastavak na vijak ili maticu. Pazite da nastavak bude u zahvatu s punom duljinom glave vijka ili matice.
- Za pokretanje udarnog ključa utisnite okidač s regulacijom brzine 4. Nakon otpuštanja vijka, alat će prestati s radom. Ovaj alat također vam omogućuje da nastavite utiskivanje sklopke okidača za uklanjanje matice s dugog vijka, ako je potrebno.

Održavanje i njega



UPOZORENJE!

Uklonite bateriju prije svih radova na električnom alatu.

Čišćenje

- Redovito čistite električni alat i rešetku ispred ventilacijskih otvora. Učestalost čišćenja ovisi o materijalu i trajanju uporabe.
- Unutrašnjost kućišta i motor redovito propušite suhim stlačenim zrakom.

Zamjenski dijelovi i dodatna oprema

Za ostali pribor, posebno za alate i pomagala za poliranje, pogledajte kataloge proizvođača.

Razvijene crteže i popise rezervnih dijelova možete pronaći na našoj internetskoj stranici:

www.flex-tools.com

Informacije o zbrinjavanju

UPOZORENJE!

Električne alate koji više nisu iskoristivi učinite neupotrebljivima:

- *kod alata s mrežnim napajanjem, iskopčajte kabel za napajanje.*
- *Električni alat na baterijsko napajanje uklanjanjem baterije.*



Samo za zemlje EU

Električne alate nemojte odlagati s otpadom iz kućanstva!

U skladu s Europskom Direktivom 2012/19/EU o električnoj i elektroničkoj opremi koja više nije iskoristiva i prijenosu u nacionalni zakon, iskorištene električne alate potrebno je zasebno sakupljati i reciklirati na ekološki prihvatljiv način.



Povrat sirovina umjesto odlaganja u otpad.

Uređaj, dodatnu opremu i ambalažu potrebno je reciklirati na ekološki prihvatljiv način.

Plastični dijelovi identificirani su za recikliranje prema vrsti materijala.



UPOZORENJE!

Baterije nemojte odlagati u otpad iz kućanstva, vatru ili vodu. Nemojte otvarati iskorištene baterije.

Samo za zemlje EU:

U skladu s Direktivom 2006/66/EZ neispravne ili iskorištene baterije potrebno je reciklirati.



NAPOMENA!

Informacije o mogućnostima zbrinjavanja zatražite od svoj dobavljača!

CE- Izjava o sukladnosti

Izjave o sukladnosti nalaze se u Prilogu 1. ovog priručnika s uputama.

Izuzeće od odgovornosti

Proizvođač i njegov zastupnik nisu odgovorni za bilo kakvu štetu ili gubitak zbog prekida poslovanja prouzročenog proizvodom ili neupotrebljivim proizvodom.

Proizvođač i njegov zastupnik nisu odgovorni za štetu prouzročenu nepravilnom uporabom proizvoda ili uporabom proizvoda s proizvodima drugih proizvođača.

Simboli, uporabljeni v teh navodilih

OPOZORILO!

Označuje grozečo nevarnost. Neupoštevanje tega opozorila lahko privede do izgube življenja ali izjemno hudih telesnih poškodb.

POZOR!

Označuje morebitno nevarnost. Neupoštevanje tega opozorila lahko privede do lažjih telesnih poškodb ali materialne škode.

OPOMBA

Označuje nasvete pri uporabi in pomembne informacije.

Simboli na električnem orodju

V Volti

/min Hitrost vrtenja



Če želite zmanjšati tveganje pred poškodbami, preberite navodila za uporabo!



Informacije glede odstranjevanja stare naprave med odpadke (glejte stran 138)!

Za vašo varnost

OPOZORILO!

Preden pričnete uporabljati to električno orodje, preberite naslednje:

- navodila za uporabo,
- »splošna varnostna navodila« *glede upravljanja električnih orodij v priloženi knjižici (št. navodil: 315.915),*
- trenutna veljavna pravila in predpise za preprečevanje nesreč na mestu uporabe.

To najsodobnejše električno orodje smo izdelali v skladu z uveljavljenimi varnostnimi predpisi.

Kljub temu pri uporabi električnega orodja obstaja nevarnost izgube življenja ali okončine uporabnika in/ali tretje osebe oz. lahko pride do poškodb električnega orodja ali druge materialne škode.

Akumulatorski udarni vijačnik lahko uporabljate samo

- za predvideno uporabo;
- v brezhibnem delovnem stanju.

Okvare, ki ogrožajo stopnjo varnosti, je treba nemudoma odpraviti.

Predvidena uporaba

Akumulatorski udarni vijačnik je namenjen

- za komercialno uporabo v industriji in trgovini,
- za pritrditev in odvijanje sornikov, matic in raznih navojnih pritrdilnih elementov.

Varnostna navodila za udarni vijačnik

OPOZORILO!

Preberite vsa varnostna opozorila, navodila, slike in tehnične podatke, ki so priloženi temu električnemu orodju. Zaradi neupoštevanja spodaj navedenih navodil lahko pride do električnega udara, požara in/ali hudih telesnih poškodb. Vsa opozorila in navodila shranite za kasnejšo uporabo.

- Med izvajanjem postopka, pri katerem se lahko pritrdilni element dotakne skritega ožičenja ali svojega kabla, držite električno orodje za izolirane površine. Če se pritrdilni elementi dotaknejo žice, ki je pod električno napetostjo, se lahko izpostavljeni kovinski deli električnega orodja naelektrijo in povzročijo električni udar.

Hrup in tresljaji

Vrednosti hrupa in tresljajev smo določili v skladu s standardom EN 62841.

A-ovrednotena raven hrupa za električno orodje običajno znaša:

- Raven zvočnega tlaka L_{pA} : 87,0 dB(A)
- Izmerjena raven zvočne moči L_{WA} : 98,0 dB(A)
- Negotovost: $K = 3$ dB

Skupna vrednost vibracij:

- Vrednost emisij a_h : 17,9 m/s²
- Negotovost: $K = 1,5$ m/s²

Ponavljajoče se udarne

- vibracije (p_F): 1544 m/s²
- Negotovost: $K = 92$ m/s²



POZOR!

Navedene meritve veljajo za nova električna orodja. Če orodja pogosto uporabljate, se vrednosti hrupa in vibracij lahko spremenijo.

i OPOMBA

Navedena skupna vrednost (vrednosti) vibracij in navedena vrednost (vrednosti) emisije hrupa sta bili izmerjeni v skladu s standardno preskusno metodo in se lahko uporabljata za primerjavo enega orodja z drugim; lahko se uporabita tudi za predhodno oceno izpostavljenosti.

Navedena raven emisij vibracij in vrednost (vrednosti) emisije hrupa predstavljata glavne načine uporabe orodja. Če pa se orodje uporablja za druge načine uporabe, z drugimi nastavki ali pri slabem vzdrževanju, se lahko raven emisij vibracij in vrednost (vrednosti) emisije hrupa razlikujeta. To lahko znatno poveča raven izpostavljenosti v celotnem delovnem obdobju.

Za natančno oceno ravnih izpostavljenosti vibracijam in vrednosti (vrednosti) emisije hrupa je treba upoštevati tudi čas, ko je orodje izklopljeno ali deluje, vendar se dejansko ne uporablja. To lahko znatno zmanjša raven izpostavljenosti v celotnem delovnem obdobju.

Določite dodatne varnostne ukrepe za zaščito upravljalca pred učinki vibracij in hrupa, kot so: Vzdrževanje orodja in nastavkov, ohranjanje toplih rok, organizacija delovnih postopkov.

! POZOR!

Če vrednost zvočnega tlaka presega 85 dB(A), si nadenite zaščito za sluh.

Tehnični podatki

Orodje		IW 1/2" 750 18.0-EC
Tip		Udarni vijačnik
Nazivna napetost	Vdc	18
Hitrost brez obremenitve	r.p.m	0-500/0-1300/0-2300
Najv. hitrost udarca	bpm	2800
Najv. navor	N	750
Teža	kg	1,9*
Baterija	18V	AP18...Serija AP18...XT Serija

Delovna temperatura	-10~40 °C
Temperatura za shranjevanje	< 50 °C
Temperatura polnjenja	4~40 °C
Polnilnik	CA18...Serija CA12/18...Serija

* Merjeno brez baterije (težo baterije najdete na www.flex-tools.com), brez orodja.

Pregled (glejte sliko A)

Oštevilčenje funkcij izdelka se nanaša na sliko naprave na strani s slikami.

- 1 1/2-palčni štirobni nastavek**
- 2 Stikalo za spreminjanje hitrosti**
- 3 Ploščica za regulacijo hitrosti**
- 4 Lučka LED**
- 5 Smerno predizbirno stikalo (naprej/sredinski položaj za zaklep/vzvratno).**
- 6 Pritrditev traku**
Za pritrditev zapestnega traku (ni priložen), da zmanjšate možnost, da bi orodje spustili.
- 7 Pasna sponka**
- 8 Odprtina**
- 9 Pritrdilni vijak**

Navodila za uporabo

! OPOZORILO!

Preden pričnete uporabljati električno orodje, odstranite baterijo.

Pred vklopom električnega orodja

Brezžični udarni vrtnik vzemite iz embalaže in preverite, ali so priloženi vsi deli in ali je kateri od njih morda poškodovan.

i OPOMBA

Ob dostavi baterijski sklop ni v celoti napolnjen. Pred prvo uporabo v celoti napolnite baterijski sklop. Preberite si navodila za uporabo polnilnika.

Vstavljanje/zamenjava baterije

- Napolnjeno baterijo potisnite v električno orodje, dokler ne zaslišite, da se zaskoči (glejte sliko B).
- Če želite odstraniti baterijo, pritisnite gumb za sprostitve in baterijo izvlecite (glejte sliko C).

POZOR!

Ko naprave ne uporabljate, zaščitite kontakte baterije. Zaradi zrahljanih kovinskih delov lahko pride do kratkega stika, nevarnosti eksplozije in požara!

Odstranljiva sponka za pas

Orodje je opremljeno z odstranljivo sponko za pas, ki jo lahko namestite na stranski del orodja za priročen prevoz.

- Baterijski sklop odstranite iz orodja.
- Poravnajte rebro in luknjo na sponki za pas (7) z odprtino (8) in navojno luknjo na podnožju orodja (glejte sliko D).
- Vstavite pritrdilni vijak (9) in ga tesno privijte z izvijačem (ni priložen).

Pritrditev traku

- Priložen je trak za pritrditev zapestnega traku (ni priložen), da zmanjšate možnost za padec orodja. Trak si ovijte okoli zapestja med prenašanjem orodja (glejte sliko E).

Namestite in odstranite udarno vtičnico (glejte sliko F)

POZOR!

Preden začnete izvajati kakršnakoli dela na električnem orodju, premaknite smerno predizbirno stikalo 5 na sredino.

Prepričajte se, da udarna vtičnica in montažni del nista poškodovana, preden namestite udarno vtičnico.

- Poravnajte kvadrat udarne vtičnice s kvadratnim pogonom 1 in potisnite udarno vtičnico na kvadratni pogon, kolikor gre.
- Po potrebi rahlo udarite po njem.
- Če želite odstraniti udarno vtičnico, jo preprosto potegnite stran.

OPOZORILO!

Po daljši uporabi se lahko udarna vtičnica segreje. Pri odstranjevanju udarnega nastavka iz orodja uporabite zaščitne rokavice ali najprej pustite, da se udarni nastavek ohladi.

Predhodna izbira smeri (glejte

sliko G)

POZOR!

Smer vrtenja lahko spremenite samo, ko je električno orodje zaustavljeno.

Smerno predizbirno stikalo 5 premaknite v želeni položaj:

- Smerno predizbirno stikalo premaknite na skrajno levo stran orodja, da zategnete sornike/matice.
- Smerno predizbirno stikalo premaknite na skrajno desno stran orodja, da sprostite sornike/matice.
- Smerno predizbirno stikalo premaknite v položaj »OFF« (Izklop) (centralno zaklepanje), da zmanjšate možnost nenamernega zagona, ko orodje ni v uporabi.

OPOMBA

Udarni vrtnik ne bo deloval, razen če je izbirno stikalo za smer pomaknjeno skrajno levo ali desno.

OPOZORILO!

Akumulatorska orodja so vedno v delovnem stanju. Zato mora biti smerno predizbirno stikalo vedno zaklenjeno v sredinskem položaju, ko orodje ni v uporabi ali ko ga nosite ob telesu.

Izbira načina (glejte sliko H)

POZOR!

Vaše orodje je opremljeno s ploščo za nadzor hitrosti 3, ki se nahaja na nogi orodja, sestavljena je iz gumba za upravljanje pogona, gumba »A« in LED indikatorjev za načine dela.

Gumb za upravljanje pogona se uporablja za izbiro med tremi načini za prilagajanje nastavitve navora, hitrosti vrtenja (RPM) in hitrosti udarca (IPM) za uporabo. Načini 1, 2 in 3 so edini načini, pri katerih je hitrost nadzorovana s stikalom za spreminjanje hitrosti.

Za izbiro načina upravljanja pogona:

- Najprej preverite aktivni način. Pritisnite in spustite sprožilno stikalo ali takoj pritisnite gumb za upravljanje pogona ali gumb »A«, ne da bi se dotaknili sprožilnega stikala. Indikator LED pod številko načina bo zasvetil, da bo prikazal nastavev

aktivnega načina.

- Na kratko pritisnete gumb za upravljanje pogona (manj kot 0,5 sekunde), da se pomaknete med 3 načini. Z vsakim pritiskom se spremeni ena stopnja navora. Več podrobnosti si oglejte v spodnjem grafikonu:

»A« je poseben način, ki je zasnovan za uporabo pri vrtenju naprej za privijanje vijakov ali matic in vrtenju nazaj za odvijanje vijakov ali matic.

- Naprej: način samodejne zaustavitve vijaka; orodje se po številnih udarcih ustavi, da se izognete premočnemu

pritrjevanju.

- Zadaj: način odstranjevanja vijakov; orodje se samodejno ustavi, takoj ko se zrahlja vijak/matica.





Za izbiro načina »A«:

- preverite aktivni način:





Pritisnite in spustite sprožilno stikalo ali takoj pritisnite gumb za upravljanje pogona ali gumb »A«, ne da bi se dotaknili sprožilnega stikala.

Indikator LED poleg gumba »A« bo zasvetil, kar označuje trenutno nastavitve načina. Več podrobnosti si oglejte v spodnji tabeli:

Vrtenje naprej

Vklopljen indikator, prikazan na plošči	Delovni način	Uporaba
	1	Natančno nastavljeno zategovanje majhnih vijakov in matic.
	2	Pri zategovanju je navor zmeren.
	3	Pri zategovanju je navor največji.
	A	Zategovanje z avtomatsko zaustavitvijo.

Vzvratno vrtenje

Vklopljen indikator, prikazan na plošči	Delovni način	Uporaba
	1	Natančno nastavljeno odvijanje majhnih vijakov in matic.
	2	Pri odvijanju je navor zmeren.
	3	Pri odvijanju je navor največji.
	A	Odvijanje z avtomatsko zaustavitvijo.

 SVETI  NE SVETI

OPOZORILO!

Med delovanjem orodja ne spreminjajte načina dela. Nenadna sprememba navora lahko povzroči izgubo nadzora, kar lahko povzroči telesne poškodbe ali poškodbo orodja ali obdelovanca.

OPOMBA

Raznolikost gostote lesa in kovinskega materiala lahko vpliva na končni rezultat. Uporabnik mora izbrati ustrezen način glede na uporabo.

OPOMBA

Indikator LED se bo izklopil približno 1 minuto zatem, ko boste spustili sprožilno stikalo.

OPOMBA

Ko naslednjč vklopite orodje, se način delovanja povrne na prejšnjo nastavitvev.

Vklop električnega orodja (glejte sliko I)

- Za vklop električnega orodja: Pritisnite sprožilno stikalo 2.

Stikalo za spreminjanje hitrosti zagotavlja višjo hitrost s povečanim pritiskom na sprožilec in nižjo hitrost z zmanjšanim pritiskom na sprožilec.

- Za izklop električnega orodja: Sprostite sprožilno stikalo.

Lučka LED (glejte sliko J)

- Lučka LED se bo samodejno vklopila z rahlim pritiskom na stikalo za spreminjanje hitrosti, preden začne orodje delovati, in se bo izklopila približno 10 sekund po sprostitvi stikala za spreminjanje hitrosti.
- Ko je orodje in/ali baterijski sklop preobremenjen, bo lučka LED hitro utripala, notranji senzorji pa bodo izklopili orodje. Odložite orodje za nekaj časa ali pa postavite orodje in baterijski sklop za nekaj časa na zrak, da se ohladita.
- Lučka LED bo utripala počasneje, kar pomeni, da je stanje napoljenosti baterije nizko. Znova napolnite baterijski sklop.
- Če lučka LED ne zasveti, ko vklopite orodje, ali pa se med delovanjem nenadoma izklopi, je to lahko posledica notranje komunikacijske napake. Za pomoč se obrnite na servisno službo ali pooblaščen servisni center.

Privijanje in odvijanje vijakov, matic in sornikov (glejte sliko K)

Za privijanje matic in vijakov

Uporabite šestrobri nastavek, ki se ujema z matico ali vijakom. Izberite ustrezen delovni način ali način »A«, odvisno od vrste ali velikosti vijaka in matice. Preden začnete z delom, vedno izvedite preskusno operacijo, da določite ustrezen čas privijanja vašega vijaka ali matice.

Priporočljivo je, da izvedete preizkus na odpadnem materialu in tako določite najboljši način.

- Smerno predizbirno stikalo nastavite na nastavitve naprej.
- Orodje trdno primite in nastavek položite na vijak ali matico. Prepričajte se, da je celotna dolžina glave vijaka ali matice popolnoma zaskočena v vtičnico.
- Za zagon vrtnika pritisnite stikalo za spreminjanje hitrosti. Začnite počasi in povečujte hitrost, ko matica ali vijak potuje navzdol. Matico ali vijak tesno nastavite tako, da upočasnite orodje do ustavitve. Če tega postopka ne boste upoštevali, se bo orodje še naprej vrtelo in zvijalo v vaši roki, čeprav bo matica ali sornik že nameščen.
- Vijak ali matico privijte do ustreznega navora.
- Po pritrditvi vedno preverite navor z navornim ključem. Če so pritrdilni elementi pretesni, zmanjšajte čas udarca. Če niso dovolj tesni, povečajte čas udarca.

OPOMBA:

- Orodje držite naravnost vzdolž osi vijaka ali matice.
- Prevelik navor privijanja lahko poškoduje vijak/matico ali vtičnico.

Za odvijanje matic in vijakov

Za odvijanje matic in vijakov uporabite način 1, 2, 3 ali način »A«, odvisno od uporabe.

Pri delu nad glavo ali delu na avtomobilskih pnevmatikah je priporočljivo, da za to delo uporabite način »A«, da preprečite, da bi zrahljani pritrdilni elementi padli na tla ali v tesen prostor.

- Smerno predizbirno stikalo premaknite na vzvratno nastavitvev.
- Orodje trdno primite in nastavek položite

na vijak ali matico. Prepričajte se, da je celotna dolžina glave vijaka ali matice popolnoma zaskočena v vtičnico.

- Za zagon vrtnika pritisnite stikalo za spreminjanje hitrosti. Ko je pritrdilni element zrahljan, bo orodje prenehalo delovati. To orodje vam omogoča tudi, da po potrebi še naprej pritiskate na sprožilno stikalo za odstranitev matice z dolgega vijaka.

Vzdrževanje in nega



OPOZORILO!

Preden pričnete uporabljati električno orodje, odstranite baterijo.

Čiščenje

- Redno čistite električno orodje in rešetko pred režami ventilatorja. Pogostost čiščenja je odvisna od materiala in trajanja uporabe.
- S kompresorjem redno spihajte notranjost ohišja in motor.

Nadomestni deli in nastavki

Če želite izvedeti več o drugih nastavkih, zlasti o orodjih in pripomočkih za poliranje, si oglejte prodajno gradivo proizvajalca.

Slike s podrobnostmi in sezname nadomestnih delov si lahko ogledate na naši spletni strani:

www.flex-tools.com

Informacije o odstranjevanju



OPOZORILO!

Onemogočite uporabo električnih orodij, ki jih ne potrebujete več:

- *električna orodja tako, da odstranite napajalni kabel,*
- *baterijska električna orodja tako, da odstranite baterijo.*



Velja samo za države članice EU

Električnih orodij ne zavržite med gospodinjske odpadke.

V skladu z Direktivo EU 2012/19/EU glede odpadne električne in elektronske opreme in prenosom na državno zakonodajo je treba iztrošena električna orodja zbirati ločeno in jih reciklirati na okolju prijazen način.



Predelava namesto odstranjevanja med odpadke.

Napravo, nastavke in embalažo je treba reciklirati na okolju prijazen način. Plastični deli so namenjeni reciklaži glede na vrsto materiala.



OPOZORILO!

Baterij ne mečite med gospodinjske odpadke, v vodo ali ogenj. Ne odpirajte iztrošenih baterij.

Velja samo za države EU:

V skladu z Direktivo 2006/66/ES je treba okvarjene ali iztrošene baterije reciklirati.



OPOMBA

Obrnite se na prodajalca in ga povprašajte glede možnosti odstranjevanja med odpadke!

CE – Izjava o skladnosti

Izjave o skladnosti so vključene v Prilogo 1 k tem navodilom za uporabo.

Oprostitev odgovornosti

Proizvajalec in njegov predstavnik nista odgovorna za kakršno koli škodo in izgubo prihodkov zaradi prekinitve poslovanja, ki ga je povzročil izdelek oziroma neuporaben izdelek.

Proizvajalec in njegov predstavnik nista odgovorna za kakršno koli škodo, nastalo zaradi nepravilne uporabe izdelka ali uporabe izdelka z izdelki drugih proizvajalcev.

Simboluri utilizate în acest manual

AVERTISMENT!

Implică pericol iminent. Nerespectarea acestui avertisment poate duce la deces sau la vătămări extrem de grave.

ATENȚIE!

Denotă o posibilă situație periculoasă. Nerespectarea acestui avertisment se poate solda cu vătămare ușoară sau cu pagube.

NOTĂ

Denotă aplicarea sfaturilor și a informațiilor importante.

Simboluri marcate pe scula electrică

V Volți

/min Turație



Pentru a reduce riscul de accidentări, citiți manualul de utilizare!



Informații privind eliminarea mașinilor vechi (consultați pagina 146)!

Pentru siguranța dumneavoastră

AVERTISMENT!

Înainte de a utiliza scula electrică, vă rugăm să citiți următoarele:

- aceste instrucțiuni de utilizare,
- „Instrucțiunile generale privind siguranța” privind manipularea sculelor electrice din broșura furnizată (broșură nr.: 315.915),
- regulile și regulamentele în vigoare în prezent pentru prevenirea accidentelor.

Această sculă electrică este de ultimă oră și a fost construită în conformitate cu reglementările de siguranță recunoscute.

Însă, pe durata utilizării, scula electrică poate constitui un pericol pentru viața și membrele utilizatorului sau ale unui terț, ori scula electrică

sau alte bunuri pot fi deteriorate.

Cheia cu impact fără fir poate fi utilizată numai

- în scopul destinat,
- în stare perfectă de funcționare.

Defectele care îi afectează siguranța trebuie remediate imediat.

Utilizarea în scopul preconizat

Cheia cu impact fără fir este destinată

- pentru utilizare comercială în industrie și comerț,
- pentru fixarea și desfacerea șuruburilor, piulițelor și a diferitelor elemente de fixare filetate.

Instrucțiuni de siguranță pentru cheia cu impact

AVERTISMENT!

Citiți toate instrucțiunile, avertizările de siguranță, ilustrațiile și specificațiile livrate împreună cu această sculă electrică.

Nerespectarea tuturor instrucțiunilor enumerate mai jos se poate solda cu șoc electric, incendiu și/sau vătămare corporală gravă. Păstrați toate avertizările și instrucțiunile pentru consultare ulterioară.

- **Țineți scula electrică de suprafețele de apucare izolate la efectuarea unei operații unde capătul bormașinii poate contacta cablaje ascunse sau propriul cablu.** Accesoriile de fixare care intră în contact cu un fir „sub tensiune” pot pune sub tensiune părțile metalice exterioare ale sculei electrice și pot electrocuta operatorul.

Zgomotul și vibrațiile

Valorile zgomotului și ale vibrațiilor emise au fost determinate în conformitate cu norma EN 62841.

Nivelul sonor A evaluat pentru această sculă electrică este tipic:

- Nivel de presiune sonoră L_{pA} : 87,0 dB(A)
 - Nivel de putere sonoră măsurată L_{WA} : 98,0 dB(A)
- $K = 3$ dB

Valoarea totală a vibrațiilor:

- Valoarea emisiilor a_h : 17,9 m/s²
 - Incertitudine: $K = 1,5$ m/s²
- Vibrații de șoc repetate (p_T): 1544 m/s²

– Incertitudine: $K=92 \text{ m/s}^2$

ATENȚIE!

Măsurile indicate se referă la sculele electrice noi. Utilizarea zilnică duce la modificarea valorilor de zgomot și vibrații.

NOTĂ

Valoarea (valorile) totală(e) declarată(e) a(e) vibrațiilor și valoarea (valorile) declarată(e) a(e) emisiei de zgomot au fost măsurate în conformitate cu o metodă de testare standardizată și pot fi utilizate pentru a compara o sculă cu alta; de asemenea, acestea pot fi utilizate într-o evaluare preliminară a expunerii.

Nivelul declarat al emisiei de vibrații și valoarea (valorile) de emisie de zgomot reprezintă principalele aplicații ale sculei. Cu toate acestea, dacă scula este utilizată pentru aplicații diferite, cu accesorii diferite sau cu o întreținere deficitară, nivelul de emisie de vibrații și valoarea (valorile) de emisie de zgomot pot diferi. Acest lucru poate crește semnificativ nivelul de expunere pe întreaga perioadă de lucru.

Pentru a face o estimare exactă a nivelului de expunere la vibrații și a valorii (valorilor) de emisie de zgomot, este de asemenea necesar să se ia în considerare perioadele în care scula este oprită sau funcționează, dar nu este utilizată efectiv. Acest lucru poate reduce semnificativ nivelul de expunere pe întreaga perioadă de lucru.

Identificați măsuri de siguranță suplimentare pentru a proteja operatorul de efectele vibrațiilor și ale zgomotului, cum ar fi: Întreținerea sculei și a accesoriilor, menținerea mâinilor calde, organizarea modelelor de lucru.

ATENȚIE!

Purtați antifoane când presiunea sonoră depășește 85 dB(A).

Date tehnice

Scula	IW 1/2" 750 18.0-EC	
Tip	Cheie cu impact	
Tensiune nominală	V CC	18
Turație de mers în gol	r.p.m	0-500/0-1300/0-2300

Rată de percuție max.:	bpm	2800
Cuplu max.	N	750
Greutate	kg	1,9*
Acumulator	18V	AP18...seria AP18...XTseria
Temperatură de funcționare	-10~40°C	
Temperatură de depozitare	< 50°C	
Temperatură de încărcare	4~40°C	
Încărcător	CA18...seria CA12/18...seria	

* Măsurat fără baterie (greutatea bateriei poate fi găsită pe www.flex-tools.com), fără accesoriu.

Descriere (consultați figura A)

Numerele ce indică specificațiile produsului fac referire la ilustrația mașinii de pe pagina grafică.

- Șurubelniță pătrată 1/2"**
- Înterupător declanșator cu selector de viteză**
- Panou de control al vitezei**
- Lumină LED**
- Comutatorul preselectorului de direcție (înainte / blocare centrală / înapoi)**
- Fixarea curelei**
Fixarea curelei - Pentru atașarea unei curele pentru încheietura mâinii (nu este inclusă) pentru a reduce șansele de a scăpa scula.
- Clemă pentru curea**
- Deschidere**
- Șuruburi de fixare**

Instrucțiuni de utilizare

AVERTISMENT!

Scoateți acumulatorul înainte de a executa vre o operațiune asupra sculei electrice.

Înainte de a porni scula electrică

Despachetați cheia cu impact și verificați dacă aici nu există piese lipsă sau deteriorate.

NOTĂ

Bateriile nu sunt încărcate complet în momentul livrării. Înainte de prima utilizare, încărcați complet acumulatorul. Consultați manualul de instrucțiuni al încărcătorului.

Instalarea/înlocuirea acumulatorului

- Introduceți acumulatorul încărcat în scula electrică până la auzul unui clic (a se vedea figura B).
- Pentru a detașa, apăsați butonul de eliberare și scoateți acumulatorul. (a se vedea figura C).

ATENȚIE!

Când dispozitivul nu este utilizat, protejați bornele acumulatorului. Piesele de metal pot scurtcircuita bornele; pericol de explozie și de incendiu!

Clemă detașabilă pentru curea

Dispozitivul dvs. este echipat cu o clemă detașabilă pentru curea, care poate fi poziționată pe părțile sculei pentru transport comod.

- Scoateți acumulatorul din sculă.
- Aliniați nervura și orificiul clemei curelei 7 cu deschiderea 8 și orificiul filetat de pe baza dispozitivului. (a se vedea figura D).
- Introduceți șurubul de fixare 9 și strângeți bine șurubul cu o șurubelniță (nu este inclusă).

Fixarea benzii

- Fixarea benzii este prevăzută pentru a atașa o benzii pentru încheietura mâinii (nu este inclusă) pentru a reduce șansele de a scăpa scula. Înfășurați banda în jurul mâinii atunci când purtați instrumentul (vezi figura E).

Instalați și îndepărtați soclului de impact (a se vedea figura F)

ATENȚIE!

Înainte de a efectua orice operațiune pe scula electrică, deplasați comutatorul preselectorului de direcție 5 în poziția de mijloc.

Asigurați-vă că soclul de impact și porțiunea de montare nu sunt deteriorate înainte de a soclul de impact.

- Aliniați pătratul soclului de impact cu unitatea pătrată 1 și împingeți soclul de impact pe unitatea pătrată cât de mult poate ajunge.
- Atingeți-l ușor dacă este necesar.
- Pentru a scoate soclul, trageți-l.

AVERTISMENT!

Soclul de impact poate fi fierbinte după o utilizare prelungită. Folosiți mănuși de protecție când scoateți soclul de impact din unealtă sau lăsați mai întâi soclul de impact să se răcească.

Preselecția direcției (a se vedea figura G)

ATENȚIE!

Schimbați sensul de rotație numai atunci când scula electrică este oprită.

Mutați comutatorul preselectorului de direcție 5 în poziția dorită:

- Poziționați comutatorul preselectorului de direcție în extrema stângă a sculei pentru a strânge șuruburi/piulițe
- Poziționați comutatorul preselector de direcție în extrema dreaptă a sculei pentru a Desface șuruburile/piulițele.
- Poziționați comutatorul preselectorului de direcție în poziția „OFF” (blocare centrală) pentru a reduce posibilitatea pornirii accidentale atunci când nu este utilizată.

NOTĂ

Cheia cu impact nu va funcționa decât dacă comutatorul preselectorului de direcție este cuplat complet la stânga sau la dreapta.

AVERTISMENT!

Sculele cu acumulatori sunt întotdeauna în stare de funcționare. Prin urmare, comutatorul preselector de direcție trebuie să fie întotdeauna blocat în poziția centrală atunci când scula nu este utilizată sau când este transportată de către dumneavoastră.

Preselecția modului (a se vedea figura H)

⚠ **ATENȚIE!**

Unealta dumneavoastră este echipată cu un panou de control al vitezei 3, situat pe piciorul sculei, este format din butonul de control al conducerii, butonul „A” și indicatoare LED pentru modurile de lucru.

Butonul de control al transmisiei este utilizat pentru a selecta dintre trei moduri pentru a regla setarea cuplului, a vitezei de rotație (RPM) și a vitezei de impact (IPM) pentru o aplicație. Modurile 1,2 și 3 sunt singurele moduri în care viteza este controlată de comutatorul de declanșare cu turație variabilă.

Pentru a selecta modul de control al șurubelniței:

- Mai întâi, verificați modul activ. Fie apăsați și eliberați comutatorul de declanșare, fie apăsați butonul de control al unității sau butonul „A” direct fără a atinge comutatorul de declanșare. Indicatorul LED de sub numărul modului se va ilumina pentru a indica setarea modului activ.

- Apăsați butonul de control al unității pentru scurt timp (mai puțin de 0,5 secunde) pentru a parcurge cele 3 moduri. Fiecare apăsare schimbă un nivel de cuplu. Vedeți mai multe detalii în graficul de mai jos.

„A” este un mod special, care este conceput pentru a fi utilizat atât cu rotație înainte pentru strângerea șuruburilor sau piulițelor, cât și cu rotație inversă pentru desfacerea șuruburilor sau piulițelor.





- Înainte: mod de oprire automată a șuruburilor; unealta se oprește după aplicarea unui număr de impacturi pentru a evita fixarea prea strânsă.
- Reverse: modul de îndepărtare a șuruburilor; unealta se oprește automat de îndată ce a desface șurubul/piulița.

Pentru a selecta modul „A”:





- verificați modul activ:

Fie apăsați și eliberați comutatorul de declanșare, fie apăsați butonul de control al unității sau butonul „A” direct fără a atinge comutatorul de declanșare. Indicatorul LED de lângă butonul „A” se va aprinde pentru a indica setarea modului curent. Vedeți mai multe detalii în graficul de mai jos:

Rotație înainte

Indicator LED afișat pe panou	Mod de lucru	Aplicare
	1	Strângerea fină a șuruburilor și piulițelor mici.
	2	La strângere, cuplul este moderat.
	3	La strângere, cuplul este maxim.
	A	Strângere cu oprire automată.

Rotație înapoi

Indicator LED afișat pe panou	Mod de lucru	Aplicare
	1	Desfacerea reglată fin a șuruburilor și piulițelor mici.
	2	La desfacere, cuplul este moderat.
	3	La desfacere, cuplul este maxim.
	A	Desfacerea cu oprire automată.

 PORNIT  OPRIT

AVERTISMENT!

***Nu schimbați modul de lucru în timp ce unealta rulează.** Schimbarea bruscă a cuplului poate provoca pierderea controlului cauzând posibile vătămări sau deteriorări ale sculei sau piesei de prelucrat.*

NOTĂ

Varietatea densității lemnului și a materialului metalic poate afecta rezultatul final. Utilizatorul ar trebui să selecteze modul corespunzător în funcție de aplicație.

NOTĂ

Indicatorul LED se va opri la aproximativ 1 min după ce comutatorul de declanșare este eliberat.

NOTĂ

Când scula este pornită următoarea dată, modul de lucru va reveni la setarea anterioară.

Pornirea sculei electrice (a se vedea figura I)

■ Pentru a porni scula electrică: Apăsați butonul de declanșare 2.

Comutatorul de declanșare cu turație variabilă oferă o viteză mai mare, cu o presiune de declanșare crescută și o viteză mai mică, cu o presiune de declanșare scăzută.

■ Pentru a opri scula electrică: Eliberați butonul de declanșare.

Lumină LED (a se vedea figura J)

- Lumina LED se va aprinde automat cu o ușoară strângere a comutatorului de declanșare cu viteză variabilă înainte ca scula să înceapă să funcționeze și se va opri la aproximativ 10 secunde după ce comutatorul de declanșare cu viteză variabilă este lansat.
- Lumina LED va clipi rapid când scula și/ sau acumulatorul devin supraîncărcate sau prea fierbinți, iar senzorii interni vor opri scula. Așezați scula un timp sau plasați scula și bateria separat sub fluxul de aer pentru a le răci.
- Lumina LED va clipi mai încet pentru a indica faptul că bateria are o capacitate redusă a bateriei. Reîncărcați acumulatorul (bateriile).
- Dacă LED-ul nu reușește să se aprindă atunci când porniți scula sau se oprește brusc în timpul funcționării, acesta poate fi

cauzat de eroarea de comunicare internă. Vă rugăm să contactați serviciul clienți sau un centru de service autorizat pentru asistență.

Strângeți și desfaceți șuruburile și piulițele șuruburilor (a se vedea figura K)

Pentru a strânge piulițele și șuruburile

Utilizați soclul hexagonală care se potrivește cu piulița sau șurubul. Selectați un mod de lucru adecvat sau un mod „A”, în funcție de tipul sau dimensiunea șurubului și a piuliței. Înainte de a începe munca, efectuați întotdeauna o operațiune de testare pentru a determina timpul de fixare adecvat pentru șurubul sau piulița dvs.

Este recomandabil să efectuați o probă de încercare pe un material vechi pentru a determina cea mai bună selecție a modului.

- Setează comutatorul preselectorului de direcție pe setarea înainte.
- Țineți unealta ferm și puneți soclul peste șurub sau piuliță. Asigurați-vă că lungimea completă a capului șurubului sau a piuliței este cuplată complet în soclu.
- Apăsăți comutatorul de declanșare cu viteză variabilă pentru a porni cheia de impact. Incepeți încet, crescând viteza pe măsură ce piulița sau șurubul rulează în jos. Puneți piulița sau șurubul bine, încetinind unealta până la oprire. Dacă această procedură nu este urmată, scula va avea tendința de a se cupla sau de a se răsuca în mână dvs. atunci când piulița sau șuruburile se așează.
- Fixați șurubul sau piulița la cuplul adecvat.
- După fixare, verificați întotdeauna cuplul cu o cheie dinamometrică. Dacă elementele de fixare sunt prea strânse, reduceți timpul de impact. Dacă nu sunt suficient de strânse, măriți timpul de impact.

OBSERVAȚIE:

- Țineți unealta drept de-a lungul axei șurubului sau piuliței.
- Un cuplu de strângere excesiv poate deteriora șurubul/piulița sau soclul.

Pentru a desface piulițele și șuruburile

Utilizați fie modul 1, 2, 3 sau modul „A” pentru a slăbi piulițele și șuruburile, în funcție de aplicație.

Când lucrați deasupra capului sau lucrați la anvelopele auto, pentru a preveni căderea elementelor de fixare slăbite la sol sau într-un spațiu îngust, se recomandă utilizarea modului „A” pentru a face această lucrare.

- Setează comutatorul preselectorului de direcție la setarea inversă.
- Țineți unealta ferm și puneți soclul peste șurub sau piuliță. Asigurați-vă că lungimea completă a capului șurubului sau a piuliței este cuplată complet în soclu.
- Apăsăți comutatorul de declanșare cu viteză variabilă pentru a porni cheia de impact. Odată ce elementul de fixare este desfăcut, unealta se va opri. Această unealtă vă permite, de asemenea, să apăsați în continuare comutatorul de declanșare pentru a scoate piulița din șurubul lung, dacă este necesar.

Întreținere și îngrijire



AVERTISMENT!

Scoateți acumulatorul înainte de a executa vreo operațiune asupra sculei electrice.

Curățare

- Curățați periodic scula electrică și grilajul situat în fața fanțelor de aerisire. Frecvența curățării depinde de material și de durata de utilizare.
- Curățați periodic interiorul carcasei și motorul cu aer comprimat uscat.

Piese de schimb și accesorii

Pentru alte accesorii, în special scule și accesorii de lustruire, consultați cataloagele fabricantului.

Vederea în spațiu și lista pieselor de schimb pot fi găsite pe pagina noastră de Internet:

www.flex-tools.com

Informații privind eliminarea



AVERTISMENT!

Instrucțiuni de dezafectare a sculelor electrice inutilizabile:

- *îndepărtați cablul de alimentare al sculei alimentată de la rețea,*
- *îndepărtați acumulatorul sculei alimentate cu acumulator.*



Numai pentru țările UE
Nu eliminați sculele electrice împreună
cu deșeurile menajere!

Conform Directivei europene 2012/19/UE
privind echipamentele electrice și electronice
și transpunerea acesteia în legislația națională,
sculele electrice uzate trebuie colectate
separat și eliminate într-un mod ecologic.



Recuperarea materiilor prime în loc de eliminarea acestora.

Dispozitivul, accesoriile și ambalajul trebuie
reciclate într-un mod ecologic. Componentele
de plastic sunt identificate în vederea reciclării
în funcție de tipul de material.



AVERTISMENT!

*Nu aruncați bateriile în gunoiul menajer, apă
sau foc. Nu desfaceți bateriile uzate.*

Numai pentru țările UE:

În conformitate cu Directiva 2006/66/CE,
bateriile defecte sau uzate trebuie reciclate.



NOTĂ

*Vă rugăm să întrebați distribuitorul despre
opțiunile privind eliminarea!*

⌄-Declarație de conformitate

Declarațiile de conformitate sunt incluse în
anexa 1 a prezentului manual de instrucțiuni.

Exonerare de responsabilitate

Producătorul și reprezentantul acestuia
nu sunt responsabili pentru orice pagubă
și pierdere de profit suferită ca urmare a
înteruperii activității comerciale cauzată de
produs sau de un produs neadecvat.

Producătorul și reprezentantul acestuia
nu sunt responsabili pentru orice pagubă
cauzată de utilizarea neadecvată a produsului
sau de utilizarea produsului cu produse de la
alți producători.

Символи използвани в това ръководство

ПРЕДУПРЕЖДЕНИЕ!

Означава непосредствена опасност. Неспазването на това предупреждение може да доведе до смърт или изключително тежки наранявания.

ВНИМАНИЕ!

Означава възможна опасна ситуация. Неспазването на това предупреждение може да доведе до леко нараняване или материални щети.

БЕЛЕЖКА

Означава приложни съвети и важна информация.

Символи върху електрическия инструмент

V Волтове

/мин. Честота на въртене



За намаляване на риска от нараняване, прочетете ръководството за употреба!



Информация за изхвърлянето на стара машина (виж страница 153)!

За Вашата безопасност

ПРЕДУПРЕЖДЕНИЕ!

Преди да използвате електрическия инструмент, моля прочетете следното:

- настоящите инструкции за употреба,
- „Общите инструкции за безопасност“ за боравене с електрически инструменти в приложената книжка (брошура №: 315.915),
- действащите валидни правила на мястото на употреба и регулациите за предотвратяване на злополуки.

Този електрически инструмент е съвременен и е конструиран в съответствие с признатите правила за безопасност.

Въпреки това, когато е в употреба,

електрическият инструмент може да бъде опасен за живота и здравето на потребителя или трета страна, или електрическият инструмент или друга собственост могат да бъдат повредени.

Акумулаторният ударен гайковерт може да се използва само

- по предназначение,
- в изправно работно състояние.

Неизправности, които намаляват безопасността, трябва да бъдат ремонтирани незабавно.

Употреба по предназначение

Акумулаторният ударен гайковерт е предназначен

- за комерсиална употреба в индустрията и търговията,
- за затягане и разхлабване на болтове, гайки и различни крепежни елементи с резба.

Инструкции за безопасност за ударния гайковерт

ПРЕДУПРЕЖДЕНИЕ!

Прочетете всички предупредителни инструкции, илюстрации и спецификации предоставени с този електрически инструмент. Неспазването на всички инструкции изброени долу може да доведе до токов удар, пожар и/или сериозно нараняване. Запазете всички предупреждения и инструкции за бъдеща справка.

- Дръжте електрическия инструмент само за изолираните повърхности за хващане, когато изпълнявате операция, при която закрепващият елемент може да влезе в контакт със своя кабел. Закрепващи елементи в контакт с кабел под напрежение могат да направят откритите метални части под напрежение и могат да причинят на оператора токов удар.

Шум и вибрации

Стойностите на шума и вибрациите се определят в съответствие с EN 62841.

- Нивото на шума оценен по метод А на електрическият инструмент е обикновено:
- Ниво на звуково налягане L_{PA} : 87,0 dB(A)
 - Ниво на силата на звука L_{WA} : 98,0 dB(A)
 - Неопределеност: $K = 3$ dB

Обща стойност на вибрациите:

- Стойност на емисията a_h : 17,9 м/сек²
- Неопределеност: $K = 1,5$ м/с²

Повтарящи се ударни вибрации (p_F): 1544 м/с²

- Неопределеност: $K = 92$ м/с²



ВНИМАНИЕ!

Посочените измервания се отнасят за нови електрически инструменти. Ежедневната употреба причинява промяна на стойностите на шума и вибрациите.



БЕЛЕЖКА

Декларираната(ите) обща(и) стойност(и) на вибрациите и декларираната(ите) стойност(и) на шумовите емисии са измерени в съответствие със стандартен метод за изпитване и могат да се използват за сравняване на един инструмент с друг; те могат също да се използват и за предварителна оценка на експозицията. Декларираното ниво на вибрационни емисии и стойност(и) на шумовите емисии представят основните приложения на инструмента. Ако обаче инструментът се използва за различни приложения, с различни аксесоари или при лоша поддръжка, нивото на вибрационни емисии и стойността(ите) на шумовите емисии могат да се различават. Това може значително да увеличи нивото на експозиция за целия период на работа. За да се направи точна оценка на нивото на експозиция на вибрации и стойността(ите) на шумовите емисии, е необходимо също така да се вземе предвид времето, през което инструментът е изключен или работи, но в действителност не се използва. Това може значително да намали нивото на експозиция за целия период на работа.

Идентифицирайте допълнителни мерки за безопасност за защита на оператора

от ефектите на вибрациите и шума, като например: Поддръжка на инструмента и аксесоарите, поддръжане на ръцете топли, организация на работните графици.



ВНИМАНИЕ!

Носете антифони при звуково налягане над 85 dB(A).

Технически данни

Инструмент		IW 1/2" 750 18.0-EC
Тип		Угарен гайковерт
Номинално напрежение	Vdc	18
Скорост без натоварване	об/мин	0-500/0-1300/ 0-2300
Макс. угарна честота	угара в минута	2800
Максимален въртящ момент	N	750
Тегло	kg	1,9*
Батерия	18V	AP 18...серия AP 18...XT серия
Работна температура	-10~40°C	
Температура на съхранение	< 50°C	
Температура на зареждане	4~40°C	
Зарядно устройство	CA 18...серия CA 12/18...серия	

* Измерено без батерия (можете да намерите теглото на батерията на www.flex-tools.com), без инструмент.

Преглед (виж фигура А)

Изброяването на характеристиките на продукта се отнася за илюстрацията на машината на графичната страница.

- 1 1/2" квадратно задвижване
- 2 Спусък превключвател за променлива скорост
- 3 Панел за управление на скоростта
- 4 LED светлина
- 5 Превключвател за предварителен избор на посока (напред / централно заключване / назад)
- 6 Лентов фиксатор
За закрепване на лента за китка (не е включена) за намаляване на вероятността от изпускане на вашия инструмент.
- 7 Скоба за колан
- 8 Откриване
- 9 Закрепващ винт

Инструкции за употреба

ПРЕДУПРЕЖДЕНИЕ!

Отстранете батерията преди да извършите каквато и да било работа по електрическия инструмент.

Преди включване на електрическия инструмент

Разпакувайте акумулаторния ударен гайковерт и проверете дали няма липсващи или повредени части.

БЕЛЕЖКА

Батериите не са напълно заредени при доставката. Преди първата употреба заредете напълно батериите. Вижте ръководството за работа на зарядното устройство.

Поставяне/замяна на батерията

- Натиснете заредената батерия в електрическия инструмент, докато щракне на място (вижте фигура В).
- За отстраняване натиснете бутона за освобождаване и издърпайте батерията (вижте фигура С).



ВНИМАНИЕ!

Когато устройството не е в употреба, защитете контактите на батерията. Свободни метални части могат да свържат на късо контактите, да причинят експлозия и пожар!

Снемаща се скоба за колан

Вашият инструмент е оборудван със снемаща се скоба за колан, която може да бъде позиционирана от страни на инструмента за удобен транспорт.

- Извадете акумулаторната батерия от инструмента.
- Подравнете реброто и отвора на скобата за колан 7 с отворието 8 и отвора с резба в основата на инструмента. (виж фигура D).
- Вмъкнете закрепващия винт 9 и го затегнете с отвертка (не е включена).

Лентов фиксатор

- Лентовият фиксатор е осигурен за закрепване на лента за китка (не е включена) за намаляване на вероятността от изпускане на вашия инструмент. Обвийте лентата около китката си, когато носите инструмента (вижте фигура E).

Инсталиране и премахване на ударно гнездо (виж фигура F)



ВНИМАНИЕ!

Преди да извършвате някаква работа по електрическия инструмент, преместете превключвателя за предварителен избор на посока 5 в средната позиция.

Уверете се, че ударното гнездо и монтажната част не са повредени, преди да инсталирате ударното гнездо.

- Подравнете квадрата на ударното гнездо с квадратното задвижване 1 и натиснете контакта на удара върху квадратното задвижване доколкото ще стигне.
- Почукайте го леко, ако е необходимо.
- За да премахнете ударното гнездо, просто го издърпайте.



ПРЕДУПРЕЖДЕНИЕ!

Ударното гнездо може да е горещо след продължителна употреба. Използвайте защитни ръкавици, когато сваляте ударното гнездо от инструмента или първо оставете ударното гнездо да се охлади.

Предварителен избор на посоката (виж фигура G)

ВНИМАНИЕ!

Променяйте посоката на въртете само, когато електрическият инструмент е спрял.

Преместете превключвателя за предварителен избор на посоката в желаната позиция:

- Позиционирайте превключвателя за предварителен избор на посоката в лявата част на инструмента, за да затегнете болтове/гайки
- Позиционирайте превключвателя за предварителен избор на посоката в най-дясната част на инструмента, за да разхлабите болтовете/гайките.
- Позиционирайте превключвателя за предварителен селектор на посоката в положение „OFF“ (централно заключване), за да намалите възможността от случайно стартиране, когато не се използва.

БЕЛЕЖКА

Ударният гайковерт няма да работи, освен ако превключвателят на посоката на предварителния селектор не е превключен изцяло наляво или надясно.

ПРЕДУПРЕЖДЕНИЕ!

Акумулаторните инструменти са винаги в работно състояние. Следователно превключвателят за предварителен избор на посоката трябва винаги да е заключен в средно положение, когато инструментът не се използва или когато го носите отстрана.

Избор на режим (вижте фигура H)

ВНИМАНИЕ!

Вашият инструмент е оборудван с панел за управление на скоростта 3, разположен в подножието на инструмента, той се състои от бутона за управление на задвижването, бутона „А“ и LED индикатори за режимите на работа.

Бутонът за управление на задвижването се използва за избор между три режима за регулиране на настройките на въртящия момент, скоростта на въртене (об/мин) и скоростта на удар (удари/мин) за дадено приложение. Режимите 1, 2 и 3 са единствените режими, при които скоростта

се контролира от спусъка за променлива скорост.

За да изберете режима на управление на задвижването:

- Първо проверете активния режим. Или натиснете и освободете спусъка, или натиснете бутона за управление на задвижването или бутона „А“ директно, без да докосвате спусъка. Светодиодният индикатор под номера на режима ще светне, за да покаже настройката на активния режим.
- Натиснете за кратко бутона за управление на задвижването (за по-малко от 0,5 секунди), за да преминете през 3-те режима. Всяко натискане променя едно ниво на въртящ момент. Вижте повече детайли в долната таблица.





„А“ е специален режим, който е проектиран да се използва както с въртене напред за затягане на болтовете или гайките, така и с обратно въртене за разхлабване на болтовете или гайките.

- Напред: режим на автоматично спиране на болта; инструментът спира след прилагане на редица удари, за да се избегне закрепването твърде плътно.
- Назад: режим на отстраняване на болта; инструментът спира автоматично веднага щом разхлаби болта/гайката.





За да изберете режим „А“:

- проверете активния режим: Натиснете и освободете спусъка, или натиснете бутона за управление на задвижването или бутона „А“ директно, без да докосвате спусъка. Светодиодният индикатор до бутона „А“ ще светне, за да покаже текущата настройка на режима. Вижте повече подробности в диаграмата по-долу:

Завъртане напред

LED индикатор, показан на панела	Работен режим	Приложение
	1	Фино настроено затягане на малки болтове и гайки.
	2	При затягане въртящият момент е умерен.
	3	При затягане въртящият момент е максимален.
	A	Затягане с автоматично спиране.

Обратно въртене

LED индикатор, показан на панела	Работен режим	Приложение
	1	Фино настроено разхлабване на малки болтове и гайки.
	2	При разхлабване въртящият момент е умерен.
	3	При разхлабване въртящият момент е максимален.
	A	Разхлабване с автоматично спиране.

Вкл. Изкл

ПРЕДУПРЕЖДЕНИЕ!

Не променяйте режима на работа, докато инструментът работи. Внезапната промяна на въртящия момент може да причини загуба на управление, причинявайки възможно нараняване или повреда на инструмента или детайла.

БЕЛЕЖКА

Разнообразието от плътност на дървото и металния материал може да повлияе на крайния резултат. Потребителят трябва да избере подходящ режим въз основа на приложението.

БЕЛЕЖКА

LED индикаторът ще се изключи приблизително 1 мин след освобождаването на спусъка превключвател.

БЕЛЕЖКА

При следващото включване на инструмента работният режим ще се върне към предишната настройка.

Включване на електрическия инструмент (вижте фигура I)

- За да включите електрическия инструмент:
Натиснете спусъка превключвател 2.
- Спусъкът превключвател с променлива скорост осигурява по-висока скорост с повишен натиск на спусъка и по-ниска скорост с намален натиск на спусъка.
- За изключване на електрическия инструмент:
Освободете спусъка.

LED светлина (вижте фигура J)

- LED светлината автоматично ще се включи с леко натискане на спусъка превключвател с променлива скорост, преди инструментът да започне да работи и ще се изключи приблизително 10 секунди след освобождаването на спусъка превключвател с променлива скорост.
- LED светлината ще мига бързо, когато инструментът и/или акумулаторната батерия се претоварят или са твърде горещи и вътрешните сензори ще

- изключат инструмента. Оставете инструмента за известно време или поставете инструмента и акумулаторната батерия отделно под въздушен поток, за да се охладят.
- LED светлината ще мига по-бавно, за да укаже, че батерията е с нисък капацитет. Презаредете акумулаторната батерия.
- Ако LED светлината не светне, когато включите инструмента, или се изключи внезапно по време на работа, това може да е причинено от вътрешна грешка в комуникацията. Моля, свържете се с отдела за обслужване на клиенти или с оторизиран сервизен център за съдействие.

Затягане и разхлабване на гайки и болтове (виж фигура K)

За затягане на гайки и болтове

Използвайте шестостенното гнездо, което съответства на гайката или болта. Изберете подходящ режим на работа или режим „А“ в зависимост от вида или размера на болта и гайката. Преди да започнете работата си, винаги извършвайте тестова операция, за да определите правилното време за затягане на вашия болт или гайка.

Препоръчително е да се извърши пробен цикъл върху скрап, за да се определи най-добрият избор на режим.

- Задайте превключвателя на посоката на предварителния селектор на настройката напред.
- Дръжте инструмента здраво и поставете гнездото над болта или гайката. Уверете се, че цялата дължина на главата на болта или гайката е напълно зацепена в гнездото.
- Натиснете спусъка за променлива скорост, за да стартирате ударния гайковерт. Започнете бавно, увеличавайки скоростта, докато гайката или болтът се движат надолу. Завийте гайката или болта плътно, като забавите инструмента до спиране. Ако тази процедура не бъде спазена, инструментът ще има склонност да се върти или да се усуква в ръката ви, когато гайката или болта прилегат.

- Закрепете болта или гайката с правилния въртящ момент.
- След затягането винаги проверявайте въртящия момент с динамометричен гаечен ключ. Ако крепежните елементи са твърде стегнати, намалете времето за удара. Ако те не са достатъчно стегнати, увеличете времето за удара.

БЕЛЕЖКА:

- Дръжте инструмента направо по оста на болта или гайката.
- Прекомерният въртящ момент може да повреди болта/гайката или гнездото.

За разхлабване на гайки и болтове

Използвайте режим 1,2, 3 или „А“, за да разхлабите гайки и болтове в зависимост от приложението.

Когато работите над главата или работите върху автомобилни гуми, за да предотвратите падането на разхлабените крепежни елементи на земята или в тясно пространство, се препоръчва да използвате режим „А“ за извършване на тази работа.

- Задайте посоката на превключвателя на предварителния селектор на настройка назад.
- Дръжте инструмента здраво и поставете гнездото над болта или гайката. Уверете се, че цялата дължина на главата на болта или гайката е напълно зацепена в гнездото.
- Натиснете спусъка за променлива скорост, за да стартирате ударния гайковерт. След като крепежният елемент се разхлаби, инструментът ще спре да работи. Този инструмент също ви позволява да продължите да натискате спусъка за отстраняване на гайката от дългия болт, ако е необходимо.

Поддръжка и полагане на грижи



ПРЕДУПРЕЖДЕНИЕ!

Отстранете батерията преди да извършите каквато и да било работа по електрическия инструмент.
Почистване

- Почиствайте електрическия инструмент и решетката пред вентилационните отвори периодично. Честотата на почистване зависи от материала и продължителността на работа.
- Периодично издухвайте вътрешността на корпуса и двигателя със сух сгъстен въздух.

Резервни части и аксесоари

За други аксесоари, по конкретно инструменти и помощни средства за полиране, вижте каталозите на производителя.

Чертежи в разглобен вид и списъци на резервните части можете да намерите на нашата домашна страница:

www.flex-tools.com

Информация за изхвърляне



ПРЕДУПРЕЖДЕНИЕ!

Направете излишните електрически инструменти неизползваеми:

- задвижваните от мрежата електрически инструменти чрез премахване на захранващия кабел,
- работещите на батерия електрически инструменти чрез премахване на батерията.



Само за страни от ЕС
Не изхвърляйте електрически инструменти в домакинските

отпадъци!

В съответствие с Европейска директива 2012/19/ЕС за отпадъчно електрическо и електронно оборудване и нейното отразяване в националните закони, използваните електрически инструменти трябва да бъдат събирани отделно и рециклирани по съобразен с опазването на околната среда начин.



Рециклирайте суровините, вместо да ги изхвърляте на отпадъците.

Устройства, аксесоари и опаковки трябва да бъдат рециклирани по съобразен с опазването на околната среда начин. Пластмасовите части са обозначени за рециклиране според типа на материала.

**ПРЕДУПРЕЖДЕНИЕ!**

Не изхвърляйте батериите в домакинския отпадък, огън или вода. Не отваряйте използваните батерии.

Само за страни от ЕС:

В съответствие с директива 2006/66/ЕО дефектните или използваните батерии трябва да бъдат рециклирани.

**БЕЛЕЖКА**

Моля, попитайте своя търговец за възможностите за изхвърляне!

CE-Декларация за съответствие

Декларациите за съответствие са включени в Приложение 1 към това ръководство с инструкции.

Освобождаване от отговорност

Производителят и неговите представители не са отговорни за каквато и да било повреда или пропуснатата печалба поради прекъсване на работата причинено от продукта или от неизползваем продукт.

Производителят и неговите представители не са отговорни за каквато и да било повреда причинена от неправилна употреба на продукта или от употреба на продукта с продукти от други производители.

Условные обозначения, используемые в данном руководстве

ПРЕДУПРЕЖДЕНИЕ!

Обозначает угрожающую опасность. Несоблюдение этого предупреждения может привести к смерти или очень серьезным травмам.

ВНИМАНИЕ!

Обозначает потенциально опасную ситуацию. Несоблюдение этого предупреждения может привести к легкой травме или повреждению имущества.

ПРИМЕЧАНИЕ.

Обозначает советы по применению и важную информацию.

Обозначения на электроинструменте

V Вольт

об/мин Скорость вращения



Прочитайте инструкции по эксплуатации, чтобы уменьшить риск получения травм!



Информация об утилизации старого устройства (см. стр. 161).

Меры безопасности

ПРЕДУПРЕЖДЕНИЕ!

Перед использованием электроинструмента внимательно прочитайте и соблюдайте:

- настоящие инструкции по эксплуатации;
- общие инструкции по технике безопасности при обращении с электроинструментами в прилагаемом буклете (буклет № 315.915);
- правила, действующие в рабочей зоне и меры по предотвращению несчастных случаев.

Этот электроинструмент отвечает самым современным требованиям и был сконструирован в соответствии с общепризнанными правилами безопасности. Тем не менее, при использовании электроинструмент может представлять опасность для жизни и конечностей пользователя или третьих лиц. Кроме того, электроинструмент и другое имущество могут быть повреждены.

Аккумуляторный ударный гайковерт можно использовать только

- по назначению;
- в идеальном рабочем состоянии.

Неисправности, которые влияют на безопасность, должны быть немедленно устранены.

Назначение

Аккумуляторный ударный гайковерт предназначен

- для коммерческого использования в промышленности и торговле;
- для закручивания и откручивания болтов, гаек и различных резьбовых креплений.

Инструкция по технике безопасности для ударного гайковерта

ПРЕДУПРЕЖДЕНИЕ!

Прочитайте все правила безопасности, инструкции, иллюстрации и спецификации, прилагаемые к этому электроинструменту. Невыполнение изложенных ниже инструкций может привести к поражению электрическим током, возгоранию и (или) тяжелым травмам. Сохраните все предупреждения и инструкции для использования в будущем.

- **При выполнении операций, когда инструмент может контактировать со скрытой проводкой или с собственным кабелем, держите его за изолированные поверхности.** Крепления, касающиеся провода под напряжением, могут передать напряжение на металлические детали электроинструмента и оператор может быть поражен электрическим током.

Шум и вибрация

Уровни шума и вибрации были определены в соответствии со стандартом EN 62841.

Оцененный уровень шума электроинструмента А обычно имеет следующие значения.

- Уровень звукового давления L_{pA} :
87,0 дБ (А)
- Уровень звуковой мощности L_{WA} :
98,0 дБ (А)
К = 3 дБ
- Погрешность
К = 3 дБ

Общее значение вибрации:

- Значение воздействия a_{h1} : 17,9 м/с²
- Погрешность К = 1,5 м/с²

Повторяющиеся ударные вибрации (p_F):
1544 м/с²

- Погрешность: К=92 м/с²



ВНИМАНИЕ!

Указанные измерения относятся к новым электроинструментам. Ежедневное использование приводит к изменению значений шума и вибрации.



ПРИМЕЧАНИЕ.

Заявленное общее значение (значения) вибрации и заявленное значение (значения) шумового излучения были измерены в соответствии со стандартным методом испытаний и могут использоваться для сравнения одного инструмента с другим; они также могут быть использованы для предварительной оценки воздействия.

Заявленный уровень эмиссии вибрации и значение (значения) шумового излучения представляют основные области применения инструмента. Однако если инструмент используется для других целей, с другими принадлежностями или при ненадлежащем техническом обслуживании, уровень эмиссии вибрации и значение (значения) шумового излучения могут отличаться. Это может значительно увеличить уровень воздействия в течение всего периода работы.

Для точной оценки уровня воздействия вибрации и значения (значений) шумового излучения также необходимо учитывать время, когда инструмент выключен или работает, но фактически не используется. Это может значительно снизить уровень

воздействия в течение всего периода работы.

Определите дополнительные меры безопасности для защиты оператора от воздействия вибрации и шума, такие как: техническое обслуживание инструмента и принадлежностей, поддержание рук в тепле, организация графиков работы.



ВНИМАНИЕ!

Используйте средства защиты органов слуха при уровне звукового давления выше 85 дБ (А).

Технические характеристики

Инструмент		IW 1/2" 750 18.0-EC
Тип		Ударный гайковерт
Номинальное напряжение	В пост. тока	18
Скорость вращения без нагрузки	об/мин	0-500/0-1300/ 0-2300
Макс. ударная скорость	уд/мин	2800
Максимальный крутящий момент	Н	750
Вес	кг	1,9*
Аккумулятор	18 В	AP 18...серия AP 18...ХТ серия
Рабочая температура	от -10 до 40 °С	
Температура хранения	Менее 50 °С	
Температура зарядки	от 4 до 40 °С	
Зарядное устройство	CA 18...серия CA 12/18...серия	

* Измерения проводились без аккумулятора (массу аккумулятора см. на сайте www.flex-tools.com), без инструмента.

Обзор (см. Рис. А)

Нумерация частей устройства относится к иллюстрациям устройства на странице схем.

- 1 Квадратный хвостовик 1/2»
- 2 Курковый переключатель скорости
- 3 Шкала регулировки скорости
- 4 Светодиодная подсветка
- 5 Переключатель выбора направления (вперед / центральная блокировка / обратный ход)
- 6 Крепление для ремня
Используется для крепления наручного ремня (не входит в комплект), чтобы уменьшить вероятность падения инструмента.
- 7 Зажим для крепления к ремню
- 8 Открытие
- 9 Крепежный винт

Инструкция по эксплуатации

⚠ ПРЕДУПРЕЖДЕНИЕ!
Перед выполнением любых работ по обслуживанию электроинструмента извлекайте аккумулятор.

Перед включением электроинструмента

Распакуйте аккумуляторный ударный гайковерт и убедитесь, что все части в наличии и не повреждены.

i ПРИМЕЧАНИЕ.
Аккумуляторы поставляются частично заряженными. Перед началом работы полностью зарядите аккумуляторы. См. руководство по эксплуатации зарядного устройства.

Установка и замена аккумулятора

- Вставьте заряженный аккумулятор в электроинструмент до щелчка (см. Рис. В).
- Чтобы извлечь аккумулятор, нажмите кнопку фиксации и извлеките его (см. Рис. С).

⚠ ВНИМАНИЕ!
Когда устройство не используется, закрывайте контакты аккумулятора. Металлические предметы могут замкнуть контакты, в результате чего возможен взрыв или пожар!

Съемный зажим для крепления к ремню

Инструмент оснащен съемным зажимом для крепления к ремню, который можно расположить с одной стороны инструмента для удобной транспортировки.

- Извлеките аккумулятор из устройства.
- Совместите выступ и отверстие зажима для ремня 7 с отверстием 8 и резьбовым отверстием на основании инструмента (см. Рис. D).
- Вставьте винт 9 и надежно закрутите его с помощью отвертки (не входит в комплект).

Крепление для наручного ремня

- Это крепление предназначено для установки наручного ремня (не входит в комплект), чтобы уменьшить вероятность падения инструмента. Оберните ремень вокруг руки при переноске инструмента (см. Рис. E).

Установка и снятие ударной головки (см. Рис. F)

⚠ ВНИМАНИЕ!
Перед выполнением каких-либо работ с электроинструментом переведите переключатель выбора направления в среднее положение.

Перед установкой ударной головки убедитесь, что ударная головка и монтажная часть не повреждены.

- Совместите квадратную часть ударной головки с квадратным приводом 1 и наденьте головку на привод до упора.
- При необходимости слегка нажмите на нее.
- Чтобы снять ударную головку, просто потяните ее.

⚠ ПРЕДУПРЕЖДЕНИЕ!
Ударная головка может нагреваться после длительного использования. При снятии ударной головки с инструмента

используйте защитные перчатки или сначала дайте ударной головке остыть.

Выбор направления (см. Рис. G)



ВНИМАНИЕ!

Меняйте направление вращения только тогда, когда электроинструмент остановлен.

Установите переключатель выбора направления 5 в нужное положение.

- Установите переключатель выбора направления в крайнее левое положение относительно инструмента для затягивания болтов и гаек.
- Установите переключатель выбора направления в крайнее правое положение относительно инструмента для ослабления болтов и гаек.
- Установите переключатель выбора направления в положение «OFF» (блокировка), чтобы снизить вероятность случайного запуска инструмента, когда он не используется.



ПРИМЕЧАНИЕ.

Ударный гайковерт не будет работать, если переключатель выбора направления не полностью установлен в левое или правое положение.



ПРЕДУПРЕЖДЕНИЕ!

Работающие от аккумуляторов инструменты всегда готовы к использованию. Поэтому переключатель выбора направления всегда должен быть заблокирован в центральном положении, если инструмент не используется или переносится.

Выбор режима (см. Рис. H)



ВНИМАНИЕ!

Данный инструмент оснащен панелью управления скоростью 3, расположенной на основании инструмента. Она состоит из кнопки управления приводом, кнопки «А» и светодиодных индикаторов рабочих режимов.

Кнопка управления приводом используется для выбора одного из трех режимов регулировки крутящего момента, скорости вращения (об/мин) и скорости удара (уд/мин) для конкретной задачи. Режимы 1, 2 и 3 – единственные режимы, в которых скорость регулируется с помощью

куркового переключателя.

Порядок выбора режима управления приводом

- Сначала проверьте активный режим. Либо нажмите и отпустите курковый переключатель, либо нажмите кнопку управления приводом или кнопку «А», не касаясь куркового переключателя. Светодиодный индикатор под номером режима начнет светиться, указывая на текущий активный режим.
- Нажимайте кнопку управления приводом (удерживая ее менее 0,5 секунды) для переключения между 3 режимами. Каждое нажатие изменяет уровень крутящего момента на одно значение. См. подробную информацию в таблице ниже.

«А» – это специальный режим, который предназначен для использования как с прямым вращением для затягивания болтов и гаек, так и с обратным вращением для ослабления болтов и гаек.

- Вперед: режим автоматической остановки болта. Инструмент останавливается после нанесения ряда ударов, чтобы избежать слишком тугой затяжки.
- Реверс: режим откручивания болта. Инструмент автоматически останавливается, как только ослабляет болт или гайку.





Чтобы выбрать режим «А», выполните следующее.

- Проверьте активный режим. Либо нажмите и отпустите курковый переключатель, либо нажмите кнопку управления приводом или кнопку «А», не касаясь куркового переключателя. Светодиодный индикатор рядом с кнопкой «А» будет светиться, указывая на текущий режим. Более подробные сведения см. в следующей таблице.
- Вращение вперед

Вращение вперед

Индикатор на панели	Режим работы	Применение
	1	Точная затяжка небольших болтов и гаек.
	2	Умеренный крутящий момент при затяжке.
	3	Максимальный крутящий момент при затяжке.
	A	Затяжка с автоматической остановкой.

Обратное вращение

Индикатор на панели	Режим работы	Применение
	1	Точное ослабление небольших болтов и гаек.
	2	Умеренный крутящий момент при ослаблении.
	3	Максимальный крутящий момент при ослаблении.
	A	Ослабление с автоматической остановкой.

 ВКЛ  ВЫКЛ.

ПРЕДУПРЕЖДЕНИЕ!

Не изменяйте рабочий режим во время работы инструмента. Внезапное изменение крутящего момента может привести к потере управления, получению травмы или повреждению инструмента или заготовки.

ПРИМЕЧАНИЕ.

Различие в плотности древесины и металла может повлиять на конечный результат. Пользователь должен выбрать подходящий режим в зависимости от применения.

ПРИМЕЧАНИЕ.

Светодиодный индикатор перестанет светиться примерно через 1 минуту после отпущения куркового переключателя.

ПРИМЕЧАНИЕ.

При следующем включении инструмента будет использоваться предыдущий рабочий режим.

Включение электроинструмента (см. Рис. I)

- Чтобы включить электроинструмент, нажмите на курковый переключатель 2.

Курковый переключатель скорости обеспечивает более высокую скорость при повышенном давлении на курок и более низкую скорость при пониженном давлении на курок.

- Чтобы выключить электроинструмент, отпустите курок.

Светодиодный индикатор (см. Рис. J)

- Светодиодный индикатор автоматически включается при легком нажатии на курковый переключатель до того, как инструмент начнет работать, и перестает светиться примерно через 10 секунд после того, как курковый переключатель был отпущен.
- В случае перегрузки или перегрева инструмента и (или) аккумулятора светодиодный индикатор будет быстро мигать, а внутренние датчики отключат инструмент. Положите инструмент на некоторое время, чтобы он остыл, или

поместите инструмент и аккумулятор по отдельности под поток воздуха, чтобы охладить их.

- Медленное мигание светодиодного индикатора указывает на низкий уровень заряда аккумулятора. Зарядите аккумулятор.
- Если светодиод не начинает светиться при включении инструмента или внезапно выключается во время работы, это может быть вызвано внутренней ошибкой связи. Для получения помощи обратитесь в службу поддержки клиентов или в авторизованный сервисный центр.

Затягивание и ослабление гаек и болтов (см. Рис. K)

Затяжка гаек и болтов

Используйте шестигранную головку, соответствующую гайке или болту. Выберите подходящий рабочий режим или режим «А» в зависимости от типа и размера болта или гайки. Перед началом работы всегда выполняйте пробную операцию, чтобы определить подходящее время закручивания болта или гайки.

Рекомендуется провести пробную процедуру на ненужном материале, чтобы определить подходящий режим.

- Установите переключатель выбора направления в положение «вперед».
- Крепко удерживайте инструмент и поместите головку на болт или гайку. Убедитесь, что головка полностью охватывает болт или гайку.
- Нажмите курковый переключатель, чтобы включить ударный гайковерт. Начните с малой скорости и постепенно увеличивайте ее по мере закручивания гайки или болта. Плотно затяните гайку или болт, замедлив инструмент до полной остановки. Если не соблюдать эту процедуру, инструмент может проворачиваться в руке после установки гайки или болта на место.
- Зафиксируйте болт или гайку с нужным моментом затяжки.

- После затяжки всегда проверяйте крутящий момент при помощи динамометрического ключа. Если крепежные элементы затянуты слишком туго, сократите время воздействия. Если они затянуты недостаточно туго, увеличьте время воздействия

ПРИМЕЧАНИЕ.

- Держите инструмент ровно вдоль оси болта или гайки.
- Чрезмерный момент затяжки может повредить болт, гайку или головку.

Ослабление гаек и болтов

Используйте режим 1, 2, 3 или «А» для ослабления гаек и болтов в зависимости от области применения.

Если необходимо держать инструмент выше уровня головы или работать с автомобильными колесами, рекомендуется использовать режим «А», чтобы ослабленный крепеж не упал на землю или в ограниченное пространство.

- Установите переключатель выбора направления в положение «реверс».
- Крепко удерживайте инструмент и поместите головку на болт или гайку. Убедитесь, что головка полностью охватывает болт или гайку.
- Нажмите курковый переключатель, чтобы включить ударный гайковерт. Как только крепление ослабнет, инструмент остановится. Этот инструмент также позволяет при необходимости продолжать нажимать на курок для снятия гайки с длинного болта.

Обслуживание и уход

ПРЕДУПРЕЖДЕНИЕ!

Перед выполнением любых работ по обслуживанию электроинструмента извлекайте аккумулятор.

Очистка

- Регулярно чистите электроинструмент и решетку перед вентиляционными отверстиями. Частота очистки зависит от материала и продолжительности использования.

- Регулярно продувайте внутреннюю часть корпуса и двигатель с помощью сухого сжатого воздуха.

Запасные части и принадлежности

Для получения информации о других принадлежностях, инструментах и полировальных средствах см. каталоги соответствующих производителей.

Изображения в разобранном виде и списки запасных частей можно найти по адресу: www.flex-tools.com

Информация об утилизации



ПРЕДУПРЕЖДЕНИЕ!

Чтобы старый электроинструмент нельзя было использовать:

- отрежьте кабель питания;
- или извлеките аккумулятор.



Только для стран ЕС

Не выбрасывайте электроинструменты вместе с бытовыми отходами!

В соответствии с европейской директивой 2012/19/ЕС по транспортировке и утилизации отходов электрического и электронного оборудования согласно национальному законодательству использованные электрические приборы должны собираться отдельно и утилизироваться экологически безопасным способом.



Регенерация сырья вместо утилизации отходов.

Устройство, принадлежности и упаковка должны быть утилизированы экологически безопасным способом. Пластиковые части могут быть переработаны в соответствии с типом материала.



ПРЕДУПРЕЖДЕНИЕ!

Не выбрасывайте аккумуляторы вместе с бытовым мусором, а также не бросайте их в огонь или в воду. Не вскрывайте использованные аккумуляторы.

Только для стран ЕС.

В соответствии с директивой 2006/66/ЕС неисправные и использованные аккумуляторы необходимо утилизировать.

i **ПРИМЕЧАНИЕ.**

Для получения информации о вариантах утилизации обратитесь к продавцу.

С **€-Декларация соответствия**

Декларации соответствия приведены в Приложении 1 настоящей инструкции по эксплуатации.

Отказ от ответственности

Производитель и его представитель не несут ответственности за любой ущерб и упущенную выгоду в результате прерывания деятельности, вызванного изделием или непригодным для использования изделием.

Производитель и его представитель не несут ответственности за любой ущерб, вызванный неправильным использованием устройства или использованием устройства с изделиями других производителей.

Kasutusjuhendis kasutatud sümbolid

HOIATUS!

Viitab ähvardavale ohule. Selle hoiatuse eiramine võib põhjustada surma või äärmiselt raskeid vigastusi.

ETTEVAATUST!

Viitab võimalikule ohtlikule situatsioonile. Selle hoiatuse eiramine võib põhjustada kergeid vigastusi või vara kahjustumist.

MÄRKUS

Viitab kasutusnõuannetele ja olulisele teabele.

Elektritööriistal olevad sümbolid

V Volti

/min Pöörlemiskiirus



Vigastuste ohu vähendamiseks lugege kasutusjuhendit!



Vananenud seadme kõrvaldamise teave (vt lk 168)!

Teie ohutuse nimel

HOIATUS!

Enne elektritööriista kasutamist lugege läbi järgmised dokumendid:

- käesolev kasutusjuhend,
- „Üldised ohutusjuhised“ elektritööriistade käsitlemise kohta kompleksis sisalduvas voldikus (voldik nr.: 315.915),
- antud hetkel kehtivad tegevuskoha eeskirjad ja õnnetuste ennetamise eeskirjad.

See elektritööriist on kaasaegne toode ja on loodud kooskõlas tunnustatud ohutuseeskirjadega.

Sellegipoolest võib elektritööriist kujutada kasutamise ajal ohtu kasutaja või kolmanda osapoole elule ja tervisele, samuti võivad kahjustuda nii elektritööriist kui ka vara.

Juhtmevaba löökmutrivõtit võib kasutada ainult

- sihtotstarbeliselt
 - ja tingimusel, et see toimib korrektselt.
- Ohutusnõudeid rikkuvad vead tuleb alati viivitamatult parandada.

Sihtotstarve

Juhtmevaba löökmutrivõti on ette nähtud

- kaubanduslikuks/tööstuslikuks kasutamiseks,
- poltide, mutrite ja erinevate keermestatud kinnitusdetailide kinni ja lahti keeramiseks.

Löökmutrivõtme ohutusjuhised

HOIATUS!

Lugege läbi kõik elektritööriistaga kaasas olevad hoiatused, juhised, joonised ja tehnilised andmed. Alltoodud juhiste eiramine võib põhjustada elektrilööki, tulekahju ja/või tõsiseid vigastusi. Säilitage hoiatused ja juhised hilisemaks kasutuseks.

- **Hoidke elektritööriista isoleeritud haardepindadest, kui teostate toimingut, kus kinnitusdetail võib kokku puutuda peidetud juhtmestiku või seadme enda juhtmega.** Kinnitusdetailid, mis puutuvad kokku pingestatud juhtmega, võivad seada elektritööriista paljastatud metallosad pingele alla ja anda kasutajale elektrilöögi.

Müra- ja vibratsioonitase

Müra- ja vibratsioonitasemed on määratletud kooskõlas standardiga EN 62841.

Elektritööriista A-hindamise müratase on tavaliselt järgmine.

- Helirõhu tase L_{pA} : 87,0 dB(A)
- Helivõimsuse tase L_{WA} : 98,0 dB(A)
- Määramatus: $K = 3$ dB

Vibratsiooni koguväärtus:

- Emissiooni väärtus a_h : 17,9 m/s²
- Määramatus: $K = 1,5$ m/s²
- Korduvad löögivibratsioonid (p_F): 1544 m/s²
- Määramatus: $K = 92$ m/s²

ETTEVAATUST!

Esitatud mõõtmistulemused kehtivad uutele elektritööriistadele. Igapäevane kasutamine muudab müra- ja vibratsioonitasemete väärtusi.

MÄRKUS

Deklareeritud vibratsiooni koguväärtus(ed) ja deklareeritud müraemissiooni väärtus(ed) on mõõdetud vastavalt standardsele

testimismeetodile ja neid võib kasutada ühe tööriista võrdlemiseks teisega; neid võib kasutada ka kokkupuute esialgseks hindamiseks.

Deklareeritud vibratsiooniemissiooni tase ja müraemissiooni väärtus(ed) esindavad tööriista põhiseadistusi ja -rakendusi. Kui aga tööriista kasutatakse muudeks rakendusteks, muude tarvikutega või kui seda hooldatakse halvasti, võivad vibratsiooniemissiooni tase ja müraemissiooni väärtus(ed) erineda. See võib oluliselt suurendada kokkupuutetaset kogu tööperioodi jooksul.

Vibratsiooniga kokkupuute taseme ja müraemissiooni väärtuse (väärtuste) täpseks hindamiseks on vaja arvesse võtta ka aegu, mil tööriist on välja lülitatud või töötab, kuid pole tegelikult kasutusel. See võib oluliselt vähendada kokkupuutetaset kogu tööperioodi jooksul.

Määrake kindlaks täiendavad ohutusmeetmed operaatorei kaitsmiseks vibratsiooni ja müra mõjude eest, näiteks: tööriista ja tarvikute hooldamine, käte soojas hoidmine, töökorralduse planeerimine.



ETTEVAATUST!

Kandke kuulmiskaitsevahendeid, kui helirõhu tase ületab 85 db(A).

Tehnilised andmed

Tööriist	IW 1/2" 750 18.0-EC	
Tüüp	Löökmutrivõti	
Nimipinge	Vdc	18
Tühikäigu kiirus	rpm	0-500/0-1300/ 0-2300
Maks. löögisagedus	bpm	2800
Maks. pöörde-moment	N	750
Kaal	kg	1,9*
Aku	18 V	AP 18...tootesari AP 18...XT tootesari
Töötemperatuur	-10~40°C	
Hoiustamistemperatuur	< 50°C	

Laadimistemperatuur	4~40 °C
Laadur	CA 18...tootesari CA 12/18...tootesari

* Mõõdetud ilma akuta (aku kaalu leiata aadressilt www.flex-tools.com), ilma tööriistata.

Ülevaade (vt. joon. A)

Toote detailide nummerdus vastab jooniste lehel olevale seadme joonisele.

- 1 1/2" nelikantülekanne
- 2 Kiiruse reguleerimisega päästiklüüti
- 3 Kiiruse reguleerimise paneel
- 4 LED-tuli
- 5 Suuna eelvaliku lüüti (edasisuund / keskmine lukustus / tagasisuund)
- 6 Rihma kinnitus
Randmepaela (ei kuulu komplekti) kinnitamiseks, et vähendada tööriista maha kukkumise ohtu.
- 7 Vööklamber
- 8 Ava
- 9 Kinnituskruvi

Kasutusjuhised



HOIATUS!

Enne elektritööriista hooldamist/seadistamist jne eemaldage sellelt aku.

Enne elektritööriista sisselülitamist

Võtke juhtmevaba löökmutrivõti pakendist välja ja veenduge, et osad ei oleks puudu ega kahjustunud.



MÄRKUS

Akad ei ole tarnimisel täielikult laetud. Enne esmakasutust laadige akud täiesti täis. Lugege laaduri kasutusjuhendit.

Aku paigaldamine/vahetamine

- Suruge laetud aku elektritööriista sisse, kuni see klõpsatusega paika fikseerub (vt joonis B).

- Eemaldamiseks vajutage vabastusnuppu ja tõmmake aku välja (vt joonist C).

ETTEVAATUST!

Kui seade ei ole kasutuses, siis tuleb aku klemme kaitsta. Lahtised metallesemad võivad klemme lühistada - plahvatuse ja tulekahju oht!

Eemaldatav vööklamber

Teie tööriistal on eemaldatav vööklamber, mida saab seadme mugavaks transportimiseks selle küljele kinnitada.

- Eemaldage seadmelt akuplokk.
- Joondage vööklambri sakk ja ava (7) tööriista põhjal oleva ava (8) ja keermestatud auguga (vt joon. D).
- Paigaldage kinnituskruvi (9) ja keerake see kruvikeeraja (ei sisaldu komplektis) abil kindlalt kinni.

Rihma kinnitus

- Rihma kinnitus on mõeldud randmerihma (ei ole komplektis) kinnitamiseks, et vähendada tööriista mahakukutamise ohtu. Mässige rihm tööriista kandmise ajaks ümber oma käe (vt. joon. E).

Paigaldage ja eemaldage löökpadrun (vt joon. F)

ETTEVAATUST!

Enne elektritööriista hooldamist/seadistamist jne viige pöörlemissuuna eelvaliku lüliti (5) keskmisesse asendisse.

Veenduge enne löökpadruni paigaldamist, et löökpadrun ja kinnitusosa ei oleks kahjustunud.

- Joondage löökpadruni neljakandiline otsik neljakandilise ajamiga (1) ja lükake löökpadrun nii kaugele kui võimalik neljakandilisele ajamile.
- Vajadusel koputage seda kergelt.
- Löökpadruni eemaldamiseks tõmmake see lihtsalt ära.

HOIATUS!

Löökpadrun võib pärast pikaajalist kasutamist olla kuum. Kasutage löökpadruni tööriistast eemaldamisel kaitsekindaid või laske löökpadrunil kõigepealt jahtuda.

Pöörlemissuuna eelvalik (vt joonis G)

ETTEVAATUST!

Muutke pöörlemissuunda vaid siis, kui elektritööriist on seiskunud.

Viige suuna eelvaliku lüliti (5) soovitud asendisse.

- Poltide/mutrite pingutamiseks asetage suuna eelvaliku lüliti tööriista suhtes kõige vasakpoolsemasse serva.
- Poltide/mutrite vabastamiseks asetage suuna eelvaliku lüliti tööriista suhtes kõige paremasse serva.
- Asetage suuna eelvaliku lüliti asendisse „OFF“ (keskmine lukustus), et vähendada juhusliku käivitumise võimalust, kui seadet ei kasutata.

MÄRKUS

Löökmutterivõti ei tööta, kui pöörlemissuuna lüliti ei ole täielikult vasakule või paremale sisse lülitatud.

HOIATUS!

Aku-tööriistad on alati töövalmis. Seetõttu tuleb suuna eelvaliku lüliti alati keskasendisse lukustada, kui tööriista ei kasutata või kui seda enda kõrval kannate.

Režiimi valik (vt joonist H)

ETTEVAATUST!

Teie tööriist on varustatud kiiruse reguleerimise paneeliga (3), mis asub tööriista jalal ja hõlmab ajami juhtnuppu, nuppu A ja töörežiimide LED-indikaatoreid.

Ajami juhtnuppu kasutatakse kolme režiimi vahel valimiseks, et reguleerida pöördemomenti, pöörlemiskiirust (RPM) ja löögisagedust (IPM). Režiimid 1, 2 ja 3 on ainsad režiimid, kus kiirust juhitakse muutuva kiirusega päästiklülitiga.

Ajami juhtimisrežiimi valimiseks tehke järgmist.

- Esiteks kontrollige aktiivset režiimi. Vajutage päästiklülitit ja vabastage see või vajutage otse ajami juhtnuppu või nuppu A, ilma päästiklülitit puudutamata. Režiimi numbril all olev LED-indikaator süttib, mis näitab aktiivse režiimi seadistust.
- Kolme režiimi vahel liikumiseks vajutage korraks (vähem kui 0,5 sekundit) ajami juhtnuppu. Iga vajutus muudab pöördemomenti ühe taseme võrra. Lisateavet leiate allolevast diagrammist.

„A“ on erirežiim, mis on mõeldud kasutamiseks nii poltide ja mutrite pingutamiseks ettepoole pöörlemissuunaga kui ka poltide ja mutrite lödvendamiseks tagurpidi pöörlemissuuna korral.

- Edasi: poldi automaatse seiskamise režiim; tööriist peatub pärast mitme löögi rakendamist, et vältida liiga tugevat kinnitamist.
- Tagurpidi: poltide eemaldamise režiim; tööriist peatub automaatselt, kui ta on

poldi/mutri lahti keeranud.





Režiimi A valimiseks tehke järgmist.

- Esiteks kontrollige aktiivset režiimi.





Selleks vajutage päästiklülitit ja vabastage see või vajutage otse ajami juhtnuppu või nuppu A, ilma päästiklülitit puudutamata.

Nupu A kõrval olev LED-indikaator süttib, näidates praegust režiimiseadistust. Täpsema teabe leiate allolevast tabelist.

Ettepoole pöörlemissuund

Paneelil kuvatakse LED-indikaator	Töörežiim	Rakendusala
	1	Väikeste poltide ja mutrite täpne pingutamine.
	2	Pingutamisel on pöördemoment mõõdukas.
	3	Pingutamisel on pöördemoment maksimaalne.
	A	Pingutamine automaatse seiskamisega.

Tagurpidi pöörlemissuund

Paneelil kuvatakse LED-indikaator	Töörežiim	Rakendusala
	1	Väikeste poltide ja mutrite täpne lödvendamine.
	2	Lödvendamisel on pöördemoment mõõdukas.
	3	Lödvendamisel on pöördemoment maksimaalne.
	A	Lödvendamine automaatse peatamisega.

SEES VÄLJAS

HOIATUS!

Ärge muutke tööriista töötamise ajal töörežiimi. Järsk pöördemomendi muutus võib põhjustada kontrolli kaotamise, mis võib põhjustada vigastusi või tööriista või tooriku kahjustamist.

MÄRKUS

Puidu tiheduste ja metalli tüüpide mitmekesisus võib lõpptulemust mõjutada. Kasutaja peaks kasutusest lähtuvalt valida sobiva režiimi.

MÄRKUS

LED-indikaator lülitub välja umbes 1 minut pärast päästiküliliti vabastamist.

MÄRKUS

Kui tööriist järgmisel korral sisse lülitatakse, naaseb töörežiim eelmisele seadistusele.

Elektritööriista sisselülitamine (vt. joon. I)

- Elektritööriista sisselülitamiseks tehke järgmist.

Vajutage päästikülilitit (2).

Muutuva kiirusega päästiküliliti tagab tugevama vajutamisel suurema kiiruse ja nõrgemal vajutamisel väiksema kiiruse.

- Elektritööriista väljalülitamiseks tehke järgmist.

Vabastage päästiküliliti.

LED-tuli (vt joonist J)

- LED-tuli lülitub automaatselt sisse muutuva kiirusega päästiküliliti kergel vajutamisel, enne tööriista tööle hakkamist, ja kustub umbes 10 sekundit pärast muutuva kiirusega päästiküliliti vabastamist.
- LED-tuli vilgub kiiresti, kui tööriist ja/või aku saab ülekoormatud või muutub liiga kuumaks, ning sisemised andurid lülitavad tööriista välja. Laske tööriistal veidi töötamata seista või asetage tööriist ja akuplokk üksteisest eraldatult õhuvoolu kätte, et neid jahutada.
- LED-tuli vilgub aeglasemalt, viidates sellele, et aku on tühi. Laadige akuplokki.
- Kui LED-tuli tööriista sisselülitamisel ei sütti või lülitub töö ajal ootamatult välja, võib selle põhjuseks olla sisemine sideviga. Abi saamiseks võtke ühendust klienditeeninduse või volitatud

hoolduskeskusega.

Mutrite ja poltide pingutamine ja lödvendamine (vt jooniseid K ja L)

Mutrite ja poltide pingutamiseks

Kasutage mutrile või poldile sobivat kuuskantpadrunit. Valige sobiv töörežiim või režiim A sõltuvalt poldi või mutri tüübist või suuruselt. Enne töö alustamist tehke alati proovitöö, et määrata kindlaks poldi või mutri õige kinnitusaeg.

Parima režiimivaliku kindlaksmääramiseks on soovitatav teha proovitöö vanamaterjaliga.

- Seadke suuna eelvaliku lüliti ettepoole pöörlemissuuna seadistusele.
- Hoidke tööriista kindlalt kinni ja asetage padrun poldi või mutri kohale. Veenduge, et poldi või mutri pea oleks täielikult padruni sees.
- Vajutage löökmutrivõtme sisselülitamiseks muutuva kiirusega päästikülilitit. Alustage aeglaselt, suurendades kiirust, kui mutter või polt jookseb allapoole. Seadke mutter või polt kindlalt kinni, aeglustades tööriista tööd peatumiseni. Kui seda protseduuri ei järgita, võib tööriist end teie käest välja väänata, kui mutter või polt paigale jääb.
- Kinnitage polt või mutter õige pöördemomendiga.
- Pärast kinnitamist kontrollige alati pöördemomenti mutrivõtmega. Kui kinnitusdetailid on liiga pingul, vähendage löögigaega. Kui need ei ole piisavalt tihedad, suurendage löögigaega.

MÄRKUS:

- Hoidke tööriista otse piki poldi või mutri telge.
- Liigne kinnitusmoment võib polti/mutrit või padrunit kahjustada.

Mutrite ja poldide lödvendamiseks

Kasutage mutrite ja poltide lödvendamiseks olenevalt rakendusest kas režiimi 1, 2, 3 või režiimi A.

Kui töötate oma pea kohal või töötate autorehvide kallal, on soovitatav kasutada selle töö tegemiseks režiimi A, et lödvendatud kinnitusdetailid ei kukuks maha ega satuks kitsasse ruumi.

- Seadke suuna eelvaliku lüliti tagurpidi pöörlemissuuna seadistusele.

- Hoidke tööriista kindlalt kinni ja asetage padrun poldi või mutri kohale. Veenduge, et poldi pea või mutter oleks täielikult padruni sees.
- Vajutage löökmutrivõtme sisselülitamiseks muutuva kiirusega päästiklülitit. Kui kinnitusdetail on lahti, peatub tööriist. See tööriist võimaldab vajaduse korral jätkata päästiklüliti vajutamist mutri eemaldamiseks pikalt poldilt.

Hooldus

HOIATUS!

Enne elektritööriista hooldamist/seadistamist jne eemaldage sellelt aku.

Puhastamine

- Puhastage regulaarselt nii elektritööriista kui ka ventilatsioonivahendite ees olevaid võresid. Puhastamise sagedus sõltub kasutatavast materjalist ja kasutusajast.
- Puhastage korpuse sisemust ja mootorit regulaarselt kuiva suruõhuga.

Varuosad ja tarvikud

Teavete tarvikute, eriti tööriistade ja poleerimisabivahendite kohta leiate tootja kataloogidest.

Suurendatud joonised ja varuosade nimekirjad on leitavad meie kodulehel:

www.flex-tools.com

Kõrvaldamise teave

HOIATUS!

Muutke kasutuskõlbmatu elektritööriist mittekasutatavaks:

- *vooluvõrku ühendatava elektritööriista puhul eemaldage toitejuhe,*
- *aku toimel töötava elektritööriista puhul eemaldage aku.*



Ainult ELi riikidele

Ärge visake elektritööriistu olmeprügi hulka!

Kooskõlas Euroopa Liidu elektri- ja elektroonikaseadmetest tekkinud jäätmete direktiivi (WEEE) 2012/19/EL nõuetega ning vastavalt kohalikele seadusandlusele tuleb elektritööriistad eraldi koguda ja keskkonnasäästlikul viisil ümber töödelda.



Toomaterjali utiliseerimine äraviskamise asemel.

Seade, tarvikud ja pakend tuleb keskkonnasäästlikul viisil ümber töödelda. Plastosad tuleb töödelda ümber vastavalt materjali tüübile.



HOIATUS!

Ärge visake akusid olmeprügi hulka, tulle ega vette. Ärge avage kasutatud akusid.

Ainult ELi riikidele:

kooskõlas direktiivi 2006/66/EÜ nõuetega tuleb defektsed või kasutatud akud ümber töödelda.



MÄRKUS

Palun uurige kõrvaldamise teavet oma edasimüüjalt!

CE-Vastavusdeklaratsioon

Vastavusdeklaratsioonid on toodud käesoleva kasutusjuhendi lisa 1.

Vastutusest lahtiütlemine

Tootja ja tootja esindajad ei vastuta kahjustuste ning saamatajäänud tulu eest, mis on põhjustatud tootest või kasutuskõlbmatust tootest tingitud tööseisakutest.

Tootja ja tootja esindajad ei vastuta kahjustuste eest, mis on põhjustatud toote väärkasutusest või toote kasutamisest koos teiste tootjate toodetega.

Šiame vadove naudojami simboliai



ĮSPĖJIMAS!

Įspėja apie grėšiantį pavojų. Nekreipiant dėmesio į šį įspėjimą galima sunkiai ar net mirtinai susižaloti.



ATSARGIAI!

Įspėja apie galimai pavojingą situaciją. Nekreipiant dėmesio į šį įspėjimą galima nesunkiai susižaloti arba sugadinti turtą.



PASTABA

Pateikia svarbią informaciją ir naudojimo patarimus.

Simboliai ant elektrinio įrankio

V Voltai

/min Sukimosi greitis



Kad sumažėtų traumos pavojus, perskaitykite naudojimo instrukciją!



Informacija apie netinkamo naudoti įrenginio išmetimą (žr. 174 puslapį)!

Jūsų saugumui



ĮSPĖJIMAS!

Prieš naudojant šį elektrinį įrankį, prašome perskaityti:

- šias naudojimo instrukcijas;
- elektrinių įrankių naudojimo „Bendrąsias saugos instrukcijas“, pateiktas pridedamoje brošiūroje (Nr. 315.915);
- darbo vietoje galiojančias taisykles ir nelaimingų atsitikimų prevencijos reglamentus.

Šis modernus elektrinis įrankis atitinka visus jam taikomus saugos reikalavimus.

Vis dėlto, naudojant šį elektrinį įrankį gali kilti pavojus sunkiai ar net mirtinai susižaloti ar sužaloti kitus, taip pat sugadinti įrankį ar kitą turtą.

Šį smūginį veržliaraktį galima naudoti tik – pagal paskirtį;

- jeigu jis yra visiškai tvarkingas. Saugumą mažinančius gedimus reikia nedelsiant pašalinti.

Paskirtis

- Belaidis smūginis veržliaraktis yra skirtas
- naudoti pramonėje ir profesinėje veikloje;
 - varžtams, veržlėms ir įvairiems srieginiams tvirtinimo elementams prisukti ir atsukti.

Smūginio veržliaraktio naudojimo saugos instrukcijos



ĮSPĖJIMAS!

Perskaitykite visus su šiuo elektriniu įrankiu pateiktus įspėjimus dėl saugos, instrukcijas, peržiūrėkite paveikslus ir specifikacijas.

Nesilaikant visų toliau išdėstytų nurodymų galima patirti elektros smūgį, sukelti gaisrą ir (ar) sunkiai susižaloti. Išsaugokite visas instrukcijas su įspėjimais, nes jų gali prireikti ateityje.

- Elektrinį įrankį laikykite tik už izoliuoto laikymo paviršiaus, kai vykdote darbus, kurių metu sukamas tvirtinimo elementas gali pažeisti paslėptą elektros laidą ar paties įrankio laidą. Prie laido, kuriuo teka elektros srovė, prisilietęs tvirtinimo elementas gali ją perduoti į kitas metalines įrenginio dalis ir operatoriui sukelti elektros smūgį.

Triukšmas ir vibracija

Triukšmo ir vibracijos vertės nustatytos pagal EN 62841.

Elektrinio įrankio triukšmo lygis A paprastai apskaičiuojamas taip:

- Garso slėgio lygis L_{pA} : 87,0 dB(A)
- Garso galios lygis L_{WA} : 98,0 dB(A)
- Neapibrėžtumas: $K = 3$ dB

Bendroji vibracijos vertė:

- Emisijos vertė a_h : 17,9 m/s²
- Neapibrėžtumas: $K = 1,5$ m/s²

Pakartotiniai smūginiai virpesiai (p_F):

- 1544 m/s²
- $K=92$ m/s²



DĖMESIO!

Nurodytos vertės taikomos naujiems elektriniams įrankiams. Dėl kasdienio naudojimo triukšmo ir vibracijos vertės keičiasi.

i PASTABA

Deklaruota (-os) bendroji (-osios) vibracijos vertė (-ės) ir deklaruota (-os) triukšmo emisijos vertė (-ės) buvo išmatuotos pagal standartinį bandymo metodą ir gali būti naudojamos vienam įrankiui palyginti su kitu; jos taip pat gali būti naudojamos preliminariam poveikio įvertinimui.

Deklaruotas vibracijos emisijos lygis ir triukšmo emisijos vertė (-ės) atspindi pagrindinius įrankio naudojimo būdus. Tačiau, jei įrankis naudojamas kitoms reikmėms, su kitais priedais arba yra prastai prižiūrimas, vibracijos emisijos lygis ir triukšmo emisijos vertė (-ės) gali skirtis. Tai gali galingai padidinti poveikio lygį per visą darbo laikotarpį.

Norint tiksliai įvertinti vibracijos poveikio lygį ir triukšmo emisijos vertę (-es), taip pat būtina atsižvelgti į laiką, kai įrankis yra išjungtas arba veikia, bet faktiškai nenaudojamas. Tai gali galingai sumažinti poveikio lygį per visą darbo laikotarpį.

Nustatykite papildomas saugos priemones, skirtas operatoriui apsaugoti nuo vibracijos ir triukšmo poveikio, pavyzdžiui: įrankio ir priedų priežiūra, rankų laikymas šiltai, darbo organizavimas.

⚠ DĖMESIO!

Jeigu garso slėgis viršija 85 dB(A), užsidėkite apsaugines ausines.

Techniniai duomenys

Įrankis	IW 1/2" 750 18.0-EC	
Tipas	Smūginis veržliaraktis	
Vardinė įtampa	VDC	18
Sūkiiai be apkrovos	sūk./min.	0-500/0-1300/ 0-2300
Maks. smūgių dažnis	smūgiai/ min.	2800
Maks. sukimo momentas	N	750
Svoris	kg	1,9*

Baterija	18V	AP 18...serija AP 18...XT serija
Darbinė temperatūra	-10~40 °C	
Laikymo temperatūra	< 50 °C	
Įkrovimo temperatūra	4-40 °C	
Įkroviklis	CA 18...serija CA 12/18...serija	

* Matuota be akumulatoriaus (akumulatoriaus svorį galite rasti adresu www.flex-tools.com), be įrankio.

Apžvalga (žr. A pav.)

Dalių numeriai pateikti pagal įrenginio iliustracijas paveikslų puslapyje.

- 1 1/2 colio kvadratinis suklys**
- 2 Greičio reguliavimo jungiklis**
- 3 Greičio valdymo skydelis**
- 4 LED lemputė**
- 5 Sukimo krypties selektorius (į priekį / centrinis užraktas / atgal)**
- 6 Dirželio tvirtinimo aša**
Riešo dirželiui pritvirtinti (nėra komplekte), kad sumažėtų pavojus įrankį numesti.
- 7 Diržo apkaba**
- 8 Anga**
- 9 Tvirtinimo varžtas**

Naudojimo instrukcija**⚠ ĮSPĖJIMAS!**

Prieš vykdydami bet kokius elektrinio įrankio tvarkymo darbus, atjunkite jo bateriją.

Prieš elektrinį įrankį įjungiant

Išpakuokite belaidį smūginį veržliaraktį ir patikrinkite, ar netruksta kokių nors dalių ir ar jos nepažeistos.

i PASTABA

Išsiunčiant iš gamyklos baterijos iki galo neįkraunamos. Prieš pradėdami darbą iki galo

įkraukite baterijas. Žr. įkroviklio naudojimo vadovą.

Baterijos įstatymas ir keitimas

- Stumkite įkrautą bateriją į elektrinį prietaisą, kol ji užsifiksuos savo vietoje (žr. B pav.).
- Jei bateriją norite atjungti, paspauskite atjungimo klavišą ir bateriją ištraukite (žr. C pav.).

DĖMESIO!

Apsaugokite išimtos baterijos kontaktus. Metaliniai daiktai kontaktus gali sujungti trumpuoju jungimu, ir tuomet kyla sprogimo ir gaisro pavojus!

Nuimama diržo apkaba

Jūsų įrankis yra su nuimama diržo apkaba, kurią galima pritvirtinti prie įrankio šono ir patogiai nešti.

- Išimkite iš įrankio sudėtinę bateriją.
- Diržo apkabos 7 kraštą ir angą sulygiuokite su anga 8 ir sriegine anga įrankio pagrinde (žr. D pav.).
- Įstatykite tvirtinimo varžtą 9 ir tvirtai jį priveržkite atsuktuvu (komplekte nėra).

Dirželio tvirtinimo aša

- Dirželio tvirtinimo aša yra skirta riešo dirželiui pritvirtinti (nėra komplekte), kad sumažėtų pavojus įrankį numesti. Nešdami įrankį apvyniokite dirželį apie savo rankos riešą (žr. E pav.).

Smūginio įrankio lizdo uždėjimas ir nuėmimas (žr. F pav.)

DĖMESIO!

Prieš vykdydami bet kokias procedūras su elektriniu įrankiu, sukimo krypties selektorių 5 nustatykite į centrinę padėtį.

Prieš uždėdami smūginio įrankio lizdą įsitikinkite, kad lizdas ir jo tvirtinimo dalis nėra pažeisti.

- Smūginio įrankio lizdą iki galo užmaukite ant kvadratinio suklio.
- Jei reikia, lengvai stuktelėkite.
- Lizdą nuimkite tiesiog traukdami nuo suklio.

ĮSPĖJIMAS!

Ilgiau naudojamas smūginio įrankio lizdas gali įkaisti. Nuimdami nuo įrankio lizdą, mūvėkite apsaugines pirštines arba pirma palaukite, kol jis atvės.

Sukimo krypties selektorius (žr. G pav.)

ATSARGIAI!

Sukimo kryptį galima keisti tik sustabdžius elektrinį įrankį.

Nustatykite sukimo krypties selektorių 5 į reikiamą padėtį:

- Nustačius selektorių į kairiąją kraštinę padėtį, galima priveržti varžtus ar veržles.
- Nustačius selektorių į dešiniąją kraštinę padėtį, galima atsukti varžtus ar veržles.
- Nustačius selektorių į centrinę užrakinimo padėtį, sumažėja atsitiktinio paleidimo galimybė, kai įrankio nenaudojate.

PASTABA

Smūginis veržliaraktis veikia tik tuomet, kai jo sukimo krypties selektorius nustatytas į kraštinę kairiąją arba dešiniąją padėtį.

ĮSPĖJIMAS!

Akumuliatoriniai įrankiai visada yra darbinėje būsenoje. Dėl to sukimo krypties selektorius visada turi būti nustatytas į centrinę užrakinimo padėtį, kai įrankio nenaudojate ar nešatės pasikabinę prie šono.

Režimo pasirinkimas (žr. H paveikslą)

ATSARGIAI!

Ant jūsų įrankio pagrindo yra greičio valdymo skydelis 3, sudarytas iš suklio valdymo mygtuko, „A“ mygtuko ir darbo režimų LED indikatorių.

Suklio valdymo mygtukas naudojamas pasirinkti iš trijų režimų, kad būtų galima reguliuoti sukimo momentą, sukimo greitį (sūk./min.) ir smūgių dažnį. 1, 2 ir 3 režimai yra vieninteliai, kuriuose greitį galima keisti greičio reguliavimo jungikliu.

Norėdami pasirinkti suklio valdymo režimą:

- Pirmiausia patikrinkite įjungtą režimą. Nuspauskite ir atleiskite pagrindinį jungiklį arba, jo nelysdami, tiesiogiai spustelėkite suklio valdymo arba „A“ mygtuką. Užsidegs LED indikatorius po režimo numeriu, parodydamas įjungto režimo nuostatą.
- Trumpai (ne ilgiau 0,5 sekundės) spustelėdami suklio valdymo mygtuką galite paeiliui perjunginėti visus 3 režimus. Kiekvienas spustelėjimas sukimo momentą pakeičia vienu lygiu. Daugiau informacijos pateikiama toliau lentelėje.

„A“ yra specialus režimas, skirtas naudoti tiek sukant į priekį, varžtams ir veržlėms priveržti, tiek sukant atgal, varžtams ir veržlėms išsukti.





- Į priekį: varžto automatinio sustabdymo režimas – įrankis sustoja po kelių smūgių, kad nepriveržtų per daug.
- Atgal: varžto išsukimo režimas – įrankis sustoja automatiškai, kai tik išsuka varžtą ar veržlę.

- Patikrinkite įjungtą režimą.





Nuspauskite ir atleiskite pagrindinį jungiklį arba, jo neliesdami, tiesiogiai spustelėkite suklio valdymo arba „A“ mygtuką. Užsidegs LED indikatorius šalia „A“ mygtuko, parodydamas įjungto režimo nuostatą. Daugiau informacijos rasite šioje lentelėje:

Norėdami pasirinkti „A“ režimą:

Sukimas į priekį

Skydelyje degantys LED indikatoriai	Darbo režimas	Paskirtis
	1	Tikslus mažų varžtų ir veržlių priveržimas.
	2	Veržimo metu naudojamas vidutinis sukimo momentas.
	3	Veržimo metu naudojamas didžiausias sukimo momentas.
	A	Veržimas su automatinio stabdymu.

Sukimas atgal

Skydelyje degantys LED indikatoriai	Darbo režimas	Paskirtis
	1	Tikslus mažų varžtų ir veržlių atsukimas.
	2	Atsukimo metu naudojamas vidutinis sukimo momentas.
	3	Atsukimo metu naudojamas didžiausias sukimo momentas.
	A	Atsukimas su automatinio stabdymu.

 Dega  Nedega

 **ISPĖJIMAS!**

Nekeiskite darbo režimo, kol įrankis veikia.
Dėl staigus sukimo momento pasikeitimui galite nesuvaldyti įrankio ir susižaloti ar sugadinti įrankį ar darbo ruošinį.

i PASTABA

Medienos tankis ir metalo tipas gali turėti įtakos galutiniam rezultatui. Naudotojui reikia pasirinkti tinkamą režimą pagal vykdomą darbą.

i PASTABA

Atleidus pagrindinį įrankio jungiklį, LED indikatorius užgessta praėjus maždaug 1 minutei.

i PASTABA

Įjungus įrankį kitą kartą, įjungiamas vėliausiai naudotas darbo režimas.

Elektrinio įrankio įjungimas (žr. I pav.)

- Norint elektrinį įrankį įjungti: Paspauskite pagrindinį jungiklį 2.

Greitis didėja, greičio reguliavimo jungiklį spaudžiant stipriau, ir mažėja, jį spaudžiant silpniau.

- Norint elektrinį įrankį išjungti: Atleiskite pagrindinį jungiklį.

LED lemputė (žr. J paveikslą)

- LED lemputė automatiškai užsidega lengvai paspaudus greičio reguliavimo jungiklį, dar prieš pradėdant veikti įrankiui, ir išsijungia praėjus maždaug 10 sekundžių po jungiklio atleidimo.
- LED lemputė pradeda greitai mirksėti įrankį ir (ar) sudėtinę bateriją pernelyg apkrovus ar jiems pernelyg įkaitus, ir tuomet vidiniai jutikliai įrankį išsijungia. Leiskite įrankiui atvėsti arba atjunkite nuo jo bateriją ir atskirai atvėsinkite.
- Jei LED lemputė mirksi lėčiau, tai reiškia, kad baterijos įkrova maža. Įkraukite sudėtinę bateriją.
- Jei LED lemputė neužsidega įjungus įrankį arba staiga užgessta darbo metu, tai gali įvykti dėl vidinės ryšio klaidos. Dėl pagalbos prašome kreiptis į klientų aptarnavimo ar techninės priežiūros centrą.

Varžtų ir veržlių priveržimas ir atsukimas (žr. K pav.)

Veržlių ir varžtų priveržimas

Naudokite šešiakampį lizdą, atitinkantį veržlę arba varžtą. Pasirinkite tinkamą darbo režimą arba „A“ režimą, atsižvelgdami į varžto ir veržlės tipą arba dydį. Prieš pradėdami darbą, visada atlikite bandomąjį priveržimą, kad nustatytumėte tinkamą varžto ar veržlės priveržimo laiką.

Rekomenduojama atlikti bandomąjį priveržimą medžiagos atplaišoje ir taip pasirinkti geriausią darbo režimą.

- Nustatykite sukimo krypties selektorių į sukimo į priekį padėtį.
- Tvirtai laikykite įrankį ir uždėkite lizdą ant varžto arba veržlės. Visa varžto ar veržlės galvutė turi būti įlindusi į lizdą.
- Paspauskite greičio reguliavimo jungiklį, kad įjungtumėte smūginį veržliaraktį. Pradėkite sukti lėtai, didindami greitį, veržlei arba varžtui prisiveržiant. Tvirtai priveržkite veržlę ar varžtą, mažindami įrankio greitį, kol sustos. Nesilaikant šios darbo tvarkos, priveržus varžtą ar veržlę įrankis bandys sukis jūsų rankoje ir gali išstrūkti.
- Priveržkite varžtą ar veržlę tinkamu sukimo momentu.
- Po priveržimo visada patikrinkite sukimo momentą dinamometrinio veržliarakčiu. Jei tvirtinimo detalės priveržtos per daug, sutrumpinkite smūgio laiką. Jei priveržimas nepakankamas, padidinkite smūgio laiką.

PASTABA:

- Įrankį laikykite tiesiai, vienoje linijoje su varžto arba veržlės ašimi.
- Per didelį priveržimo momentą gali sugadinti varžtą, veržlę arba lizdą.

Veržlių ir varžtų atsukimas

Priklausomai nuo vykdomo darbo, veržlėms ir varžtams atsukti naudokite 1, 2, 3 arba „A“ režimą.

Dirbant iškelus įrankį virš galvos arba montuojant automobilių ratus, kad atsuktos tvirtinimo detalės nenukristų ant žemės ar į siaurą plyšį, rekomenduojama naudoti „A“ režimą.

- Nustatykite sukimo krypties selektorių į sukimo atgal padėtį.
- Tvirtai laikykite įrankį ir uždėkite lizdą ant varžto arba veržlės. Visa varžto ar veržlės galvutė turi būti įlindusi į lizdą.
- Paspauskite greičio reguliavimo jungiklį, kad įjungtumėte smūginį veržliaraktį. Atsukus tvirtinimo detalę įrankis nustoja sukstis. Jei reikia, toliau spaudžiant pagrindinį jungiklį šiuo įrankiu galima atsukti veržlę nuo ilgo varžto.

Techninė priežiūra

ĮSPĖJIMAS!

Prieš vykdydami bet kokius elektrinio įrankio tvarkymo darbus, atjunkite jo bateriją.

Valymas

- Reguliariai valykite elektrinį įrankį ir oro įtraukimo angų groteles. Valymo dažnis priklauso nuo medžiagų ir įrankio naudojimo trukmės.
- Korpuso vidų ir variklį reguliariai prapūskite sausu suslėgtuoju oru.

Atsarginės dalys ir priedai

Kitus priedus, pvz., antgalius ir poliravimo priemones, rasite gamintojų kataloguose.

Brėžinius su išskleistaisiais vaizdais ir atsarginių dalių sąrašus rasite mūsų svetainėje: www.flex-tools.com

Informacija dėl išmetimo



ĮSPĖJIMAS!

Nereikalingus elektrinius įrankius paverskite netinkamais naudoti:

- *prie elektros lizdo jungiamiems įrankiams nupjaukite maitinimo įtampos laidą;*
- *iš akumuliatorinių įrankių išimkite bateriją.*



Tik ES šalims

Elektrinius prietaisus draudžiama išmesti kartu su buitinėmis atliekomis!

Pagal Europos elektrinės ir elektroninės įrangos atliekų direktyvą 2012/19/ES ir atitinkamus nacionalinius įstatymus, netinkamus naudoti elektrinius įrankius reikia surinkti atskirai ir perdirbti aplinkos neteršiančiu būdu.



Žaliavų utilizavimas vietoje atliekų išmetimo.

Prietaisą, jo priedus ir pakuotes reikia perdirbti aplinkos neteršiančiu būdu. Plastikinės dalys yra paženklintos pagal medžiagos tipą, kad jas būtų galima perdirbti.



ĮSPĖJIMAS!

Neišmesti baterijų kartu su buitinėmis atliekomis, į ugnį ar vandenį. Neardyti naudotų baterijų.

Tik ES šalims:

Pagal 2006/66/EB direktyvą sugadintas ar netinkamas naudoti baterijas reikia perdirbti.



PASTABA

Informaciją apie utilizavimą jums suteiks pardavėjo atstovas!

Atitikties deklaracija

Atitikties deklaracijos pateiktos šio naudojimo vadovo 1 priede.

Atleidimas nuo atsakomybės

Gamintojas ir jo atstovas neatsako už jokią žalą ar pelno praradimą dėl verslo prastovų, kurias sukėlė mūsų gaminy ar netinkamas naudoti gaminy.

Gamintojas ir jo atstovas neatsako už jokią žalą, kurią sukėlė netinkamas šio gaminio naudojimas arba jo naudojimas su kitų gamintojų priedais.

Šajā rokasgrāmatā izmantotie apzīmējumi

BRĪDINĀJUMS!

Norāda par iespējamu apdraudējumu. Šī brīdinājuma neievērošana var izraisīt nāvi vai ļoti smagus ievainojumus.

UZMANĪBU!

Norāda par iespējamu bīstamu situāciju. Šī brīdinājuma neievērošana var izraisīt nelielu savainojumu vai īpašuma bojājumus.

PIEZĪME!

Norāda, ka uz to attiecas lietošanas ieteikumi un svarīga informācija.

Uz elektroinstrumenta norādītie apzīmējumi

V Volti

/min Rotācijas ātrums



Lai samazinātu traumu risku, pirms lietošanas izlasiet instrukciju!



Informācija par atbrīvošanos no vecās iekārtas (skatīt 182. lpp.)!

Jūsu drošībai

BRĪDINĀJUMS!

Pirms elektroinstrumenta lietošanas, lūdzu, izlasiet un ievērojiet:

- šo lietošanas instrukciju;
- „vispārīgos drošības norādījumus” par elektroinstrumentu lietošanu, kas iekļauti pievienotajā bukletā (lietošanas instrukcija Nr.: 315.915);
- pašreiz spēkā esošos noteikumus par instrumenta darba vietu un par negadījumu novēršanu.

Šis elektroinstruments ir izgatavots, izmantojot jaunākās tehnoloģijas, un ir konstruēts saskaņā ar atzītiem drošības noteikumiem.

Tomēr, strādājot ar elektroinstrumentu, pastāv apdraudējums lietotāja vai trešās personas dzīvībai vai veselībai, vai arī

elektroinstruments vai īpašums var tikt sabojāts.

Ar akumulatoru darbināmo triecienu uzgriežņu atslēgu drīkst izmantot tikai

- tai paredzētajam mērķim;
- un teicamā darba stāvoklī.

Bojājumi, kas apdraud drošību, nekavējoties jānovērš.

Paredzētā lietošana

Ar akumulatoru darbināmo triecienu uzgriežņu atslēga ir paredzēta

- komerciālai izmantošanai rūpniecībā un amatniecībā;
- bultskrūvju, uzgriežņu un dažādu vītņoto stiprinājumu pieskrūvēšanai un atskrūvēšanai.

Drošības norādījumi par triecienu uzgriežņu atslēgu

BRĪDINĀJUMS!

Izlasiet visus ar šo elektroinstrumentu saistītos drošības brīdinājumus, norādījumus, specifikāciju un aplūkojiet attēlus. Visu turpmāk uzskaitīto norādījumu neievērošana var izraisīt elektriskās strāvas triecienu, aizdegšanos un/vai nopietnas traumas. Saglabājiet visus brīdinājumus un instrukcijas turpmākai atsaucēi.

- **Strādājot turiet elektroinstrumentu tikai aiz izolētajām satveršanas virsmām, jo stiprinājums var nonākt saskarē ar apslēptu elektroinstalāciju vai savu vadu.** Ar spriegumam pieslēgtu vadu saskarē nonācis stiprinājums var radīt spriegumu elektroinstrumenta atklātajās metāla daļās un pakļaut operatoru elektriskās strāvas triecienam.

Troksnis un vibrācija

Trokšņa un vibrācijas vērtības ir noteiktas saskaņā ar EN 62841.

Parasti novērtētais elektroinstrumenta trokšņa līmenis ir:

- Skaņas spiediena līmenis L_{pA} : 87,0 dB(A)
- Skaņas intensitātes līmenis L_{WA} : 98,0 dB(A)
- Nenoteiktais: $K = 3$ dB

Kopējā vibrācijas vērtība:

- Emisijas vērtība a_h : 17,9 m/s²
 - Nenoteiktais: $K = 1,5$ m/s²
- Atkārtotas triecienvibrācijas(p_f): 1544 m/s²

– Nenoteiktais: $K=92 \text{ m/s}^2$

UZMANĪBU!

Norādītie mērījumi attiecas uz jaunajiem elektroinstrumentiem. Lietošanas laikā ikdienā trokšņa un vibrācijas vērtības var mainīties.

PIEZĪME!

Deklarētā(-s) vibrāciju kopējā(-s) vērtība(-s) un deklarētā(-s) trokšņa emisijas vērtība(-s) ir izmērītas saskaņā ar standarta testa metodi un var tikt izmantotas, lai salīdzinātu vienu instrumentu ar citu; tās var izmantot arī sākotnējai iedarbības novērtēšanai.

Deklarētais vibrāciju emisijas līmenis un trokšņa emisijas vērtība(-s) raksturo instrumenta galvenos izmantošanas veidus. Tomēr, ja instruments tiek izmantots citiem mērķiem, ar citiem piederumiem vai netiek pienācīgi uzturēts, vibrāciju emisijas līmenis un trokšņa emisijas vērtība(-s) var atšķirties. Tās var ievērojami palielināt iedarbības līmeni visā darba periodā.

Lai precīzi novērtētu vibrācijas iedarbības līmeni un trokšņa emisijas vērtību(-s), jāņem vērā arī laiks, kad instruments ir izslēgts vai darbojas, bet faktiski netiek izmantots. Tās var ievērojami samazināt iedarbības līmeni visā darba periodā.

Nosakiet papildu drošības pasākumus, lai aizsargātu operatoru no vibrācijas un trokšņa ietekmes, piemēram: instrumenta un piederumu uzturēšana, roku turēšana siltumā, darba grafika organizēšana.

UZMANĪBU!

Ja skaņas spiediens pārsniedz 85 dB(A), lietojiet ausu aizsardzības līdzekļus.

Tehniskie dati

Instrumenti	IW 1/2" 750 18.0-EC	
Veids	Trieciņa uzgriežņu atslēga	
Nominālais spriegums	Vdc	18
Ātrums bez slodzes	apgr./min.	0-500/0-1300/ 0-2300
Maks. trieciņa ātrums	sitienu/min.	2800
Maks. griezes moments	N	750

Svars	kg	1,9*
Akumulators	18V	AP 18...sērija AP 18...XT sērija
Darba temperatūra	-10~40 °C	
Uzglabāšanas temperatūra	< 50 °C	
Uzlādes temperatūra	4~40 °C	
Lādētājs	CA 18...sērija CA 12/18...sērija	

* Mērīts bez akumulatora (akumulatora svaru var atrast vietnē www.flex-tools.com), bez instrumenta.

Pārskats (skatīt A attēlu)

Produkta funkcijām norādītie cipari atbilst mašīnas ilustrācijā norādītajiem cipariem.

- 1 1/2" četrkantainais uzgalis**
- 2 Ātruma pārlēgšanas slēdzis**
- 3 Ātruma regulēšanas panelis**
- 4 LED apgaismojums**
- 5 Virziena izvēles slēdzis (uz priekšu/centrālā bloķēšana/atpakaļ)**
- 6 Saites fiksators**
Plauksta locītavas saites piestiprināšanai (nav iekļauta komplektā), lai samazinātu iespējamību nomest zemē instrumentu.
- 7 Siksnas stiprinājums**
- 8 Atvere**
- 9 Stiprinājuma skrūve**

Lietošanas instrukcija

BRĪDINĀJUMS!

Pirms uzsākat darbu ar elektroinstrumentu izņemiet akumulatoru.

Pirms elektroinstrumenta ieslēgšanas

Izpakojiet ar akumulatoru darbināmo trieciņa uzgriežņu atslēgy un pārbaudiet, vai tai netrūkst kādas daļas un vai tās nav bojātas.

i PIEZĪME!

Piegādes brīdī akumulatori nav pilnībā uzlādēti. Pirms pirmās lietošanas reizes akumulatori ir jāuzlādē pilnībā. Skatiet lādētāja lietošanas instrukciju.

Akumulatora ievietošana/nomaīņa

- Iespiediet uzlādētu akumulatoru elektroinstrumenta akumulatora nodalījumā, līdz tas nofiksējas ar „klikšķa” skaņu (skatīt B attēlu).
- Akumulatoru izņem, nospiežot atbrīvošanas pogu un pēc tam izvelkot no nodalījuma (skatīt C attēlu).

! UZMANĪBU!

Kad instruments netiek lietots, aizsargājiet akumulatora kontaktus. Tuvumā esošas metāliskas detaļas var radīt issavienojumu kontaktos; pastāv sprādziena un aizdegšanās draudi!

Noņemamams siksnas stiprinājums

Ierīce ir aprīkota ar noņemamu siksnas stiprinājumu, kuru var novietot instrumenta pusē ērtākai transportēšanai.

- Izņemiet no instrumenta akumulatoru bloku.
- Salāgojiet izcilni un siksnas stiprinājuma 7 caurumiņu ar atveri 8 un attiecīgi vītņoto caurumiņu instrumenta pamatnē (skatīt D att.).
- Ielieciet stiprinājuma skrūvi 9 un stingri pievelciet to ar skrūvgriezi (nav iekļauts komplektā).

Saites fiksators

- Saites fiksators paredzēts plaukstas locītavas saites piestiprināšanai (nav iekļauta komplektā), lai samazinātu iespējamību nomest zemē instrumentu. Pārnēsājot instrumentu, aptiniet saiti ap savu roku (skatīt E attēlu).

Uzstādiet un noņemiet triecienlīdzdu (skat. F attēlu).**! UZMANĪBU!**

Pirms jebkādu darbu veikšanas ar elektroinstrumentu, pārslēdziet virziena izvēles slēdzi 5 vidējā pozīcijā.

Pirms triecienlīdzdas uzstādīšanas pārliedzieties, ka triecienlīdzda un stiprinājuma daļa nav bojāta.

- Salāgojiet triecienlīdzdas kvadrātveida daļu ar kvadrātveida skrūvgriezi 1 un uzspiediet triecienlīdzdu uz kvadrātveida skrūvgrieža, cik tālu vien tas ir iespējams.
- Ja nepieciešams, viegli piesitiet.
- Lai noņemtu triecienlīdzdu, vienkārši izņemiet to.

! BRĪDINĀJUMS!

Pēc ilgstošas lietošanas triecienlīdzda var sakarst. Triecienlīdzdas izņemšanas laikā no instrumenta izmantojiet aizsargcimds vai vispirms ļaujiet triecienlīdzdai atdzist.

Virziena izvēle (skatīt G attēlu)**! UZMANĪBU!**

Veiciet rotācijas virziena maiņu tikai tad, kad elektroinstruments ir pārstājis darboties.

Pārvietojiet virziena izvēles slēdzi 5 vajadzīgajā pozīcijā:

- Novietojiet virziena izvēles slēdzi instrumenta kreisajā pusē, lai iedzītu skrūves vai pieskrūvētu skrūves/uzgriežņus
- Novietojiet virziena izvēles slēdzi instrumenta tālākajā labajā pusē, lai atskrūvētu bultskrūves/uzgriežņus.
- Lai samazinātu nejaušas ieslēgšanās iespējamību, kad instruments netiek izmantots, ieslēdziet virziena izvēles pogu izslēgtā pozīcijā „OFF” (centrālā bloķēšana).

i PIEZĪME!

Trieciēna uzgriežņu atslēga darbosies tikai tad, ja virziena pārslēgšanas slēdzis būs pilnībā ieslēgts pa kreisi vai pa labi.

! BRĪDINĀJUMS!

Ar akumulatoru darbināmās iekārtas vienmēr ir darba stāvoklī. Tāpēc virziena izvēles slēdzim vienmēr jābūt bloķētam centra pozīcijā, kad instrumentu nelietojat vai pārnēsājat.

Režīma izvēle (sk. H attēlu)**! UZMANĪBU!**

Šis instruments ir aprīkots ar ātruma vadības paneli 3, kas atrodas uz instrumenta kājas; tas sastāv no piedziņas vadības pogas, pogas „A” un darba režīmu LED indikatoriem.

Skrūvju iedzišanas regulēšanas pogu izmanto, lai izvēlētos vienu no trim režīmiem, lai pielāgotu griezes momenta, griešanās ātruma (RPM) un triecienu ātruma (IPM) iestatījumu atbilstoši pielietojumam. Režīmi 1, 2 un 3 ir vienīgie režīmi, kuros ātrumu regulē ar ātruma regulēšanas slēdzi.

Lai izvēlētos skrūvju iedzišanas regulēšanas režīmu:

- Vispirms pārbaudiet aktīvo režīmu. Nospiediet un atlaidiet aktivizēšanas slēdzi vai nospiediet skrūvju iedzišanas regulēšanas pogu vai „A” pogu, nepieskaroties aktivizēšanas slēdzim. LED indikators zem režīma numura iedegsies, norādot uz aktīvā režīma iestatījumu.
- Īsi nospiediet skrūvju iedzišanas regulēšanas pogu (mazāk nekā 0,5 sekundes), lai pārslēgtu kādu no 3 režīmiem. Katrā nospiešanas reizē mainās viens griezes momenta līmenis. Plašāku informāciju apskatiet zemāk redzamajā tabulā.





„A” ir īpašs režīms, kas ir paredzēts izmantošanai gan bultskrūvju vai uzgriežņu pievilkšanai, pagriežot uz priekšu, gan arī bultskrūvju vai uzgriežņu atskrūvēšanai, pagriežot atpakaļgaitā, reversajā režīmā.

- Uz priekšu: bultskrūvju automātiskās apturēšanas režīms; instruments apstājas pēc vairāku triecienu izdarīšanas, lai izvairītos no pārāk stingras pieskrūvēšanas.
- Reversais režīms: bultskrūvju izskrūvēšanas režīms; instruments automātiski apstājas, tiklīdz tas ir atskrūvējis blutskrūvi/uzgriezni.





Lai izvēlētos režīmu „A”:

- vispirms pārbaudiet aktīvo režīmu: Nospiediet un atlaidiet aktivizēšanas slēdzi vai nospiediet skrūvju iedzišanas regulēšanas pogu vai „A” pogu, nepieskaroties aktivizēšanas slēdzim. LED indikators blakus pogai „A” iedegas, lai norādītu pašreizējo režīma iestatījumu. Skatīt sīkāku informāciju zemāk redzamajā attēlā:

Griešanās uz priekšu

Uz paneļa izgaismots LED indikators	Darba režīms	Pielietojums
	1	Precīza mazo bultskrūvju un uzgriežņu pievilkšana.
	2	Pievilkšanas laikā griezes momentam ir vidēja vērtība.
	3	Pievilkšanas laikā griezes momentam ir maksimālā vērtība.
	A	Pievilkšana ar automātisku apstāšanos.

Reversā rotācija

Uz paneļa izgaismots LED indikators	Darba režīms	Pielietojums
	1	Precīza mazu bultskrūvju un uzgriežņu atskrūvēšana.
	2	Atskrūvēšanas laikā griezes momentam ir vidēja vērtība.
	3	Atskrūvēšanas laikā griezes momentam ir maksimālā vērtība.
	A	Atskrūvēšana ar automātisku apstāšanos.

 IESLĒGTS  IZSLĒGTS

BRĪDINĀJUMS!

Nemainiet darba režīmu ieslēgta instrumenta laikā. Pēkšņa griezes momenta maiņa var izraisīt vadības zaudēšanu pār instrumentu, izraisot iespējamās traumas vai instrumenta vai sagataves bojājumus.

PIEZĪME!

Gala rezultāts var būt atšķirīgs atkarībā no koksnes blīvuma un metāla materiāla. Lietotājam ir jāizvēlas atbilstošs režīms, pamatojoties uz pielietojuma veidu.

PIEZĪME!

LED indikators izslēdzas apmēram 1 min. pēc aktivizēšanas slēdža atlaišanas.

PIEZĪME!

Ieslēdzot instrumentu nākamajā reizē, darba režīms pāriet atpakaļ uz iepriekšējo iestatījumu.

Elektroinstrumenta ieslēgšana (skatīt I attēlu)

- Lai elektroinstrumentu ieslēgtu: Nospiediet pārslēgšanas slēdzi 2. Nospiežot aktivizēšanas slēdzi stiprāk, ātruma

regulēšanas slēdzis ieslēdz lielāku ātrumu, savukārt, nospiežot aktivizēšanas slēdzi vājāk, ātrums tiek samazināts.

- Lai elektroinstrumentu izslēgtu: Atlaidiet ieslēgšanas slēdzi.

LED apgaismojums (skatīt J attēlu)

- Viegli piespiežot ātruma regulēšanas slēdzi, automātiski ieslēdzas LED gaisma pirms instrumenta sāk darboties, un izslēdzas aptuveni 10 sekundes pēc ātruma regulēšanas slēdža atlaišanas.
- Ja instruments un/vai akumulatora bloks ir pārslēgots vai pārkarsis, LED apgaismojums sāks strauji mirgot, un iekšējie sensori liks instrumentam izslēgties. Kādu laiku atpūtiniet instrumentu, vai novietojiet instrumentu un akumulatora bloku atsevišķi vietā ar brīvu gaisa plūsmu, lai tos atdzesētu.
- Ja LED apgaismojums sāk mirgot lēnāk, tas norāda uz akumulatora zemu uzlādes līmeni. Uzlādējiet akumulatoru bloku.
- Ja LED gaisma neiedegas, ieslēdzot instrumentu, vai tā pēkšņi izslēdzas tā darbības laikā, iespējams, to izraisījusi iekšējā sakaru kļūda. Lai saņemtu palīdzību,

sazinieties ar klientu apkalpošanas vai autorizētu servisa centru.

Skrūvju, uzgriežņu un bultskrūvju pieskrūvēšana un atskrūvēšana (skatīt K attēlu)

Lai pievilktu uzgriežņus un bultskrūves

Izmantojiet sešstūrveida ligzdu, kas atbilst uzgriežnim vai bultskrūvei. Atkarībā no bultskrūves un uzgriežņa veida vai izmēra izvēlieties atbilstošu darba režīmu vai „A” režīmu. Pirms darba uzsākšanas vienmēr pārbaudiet, lai noteiktu bultskrūves vai uzgriežņa pareizo nostiprināšanas laiku.

Lai noskaidrotu, kurš režīms ir vispiemērotākais, ieteicams izmēģināt iedzīt skrūvi kādā nederīgā materiālā.

- Iestatiet virziena pārslēgšanas slēdzi uz priekšu.
- Stingri turiet instrumentu un uzlieciet ligzdu uz bultskrūves vai uzgriežņa. Pārliecinieties, vai bultskrūves galviņa vai uzgriežnis ir pilnībā ievietots ligzdā.
- Lai iedarbinātu triecienu uzgriežņu atslēgu, nospiediet ātruma pārslēgšanas slēdzi. Sāciet lēnām un palieliniet ātrumu, kad uzgriežnis vai bultskrūve tiek iedzīta virsmā. Uzgriežni vai bultskrūvi stingri nostiprina, palēninot instrumentu līdz apstāšanās vietai. Pretējā gadījumā instruments tiks pakļauts griezes momentam vai sāks griezties plaukstā, nofiksējot uzgriežni vai bultskrūvi.
- Pievelciet bultskrūvi vai uzgriežni ar atbilstošu griezes momentu.
- Pēc pievilkšanas vienmēr pārbaudiet griezes momentu ar dinamometrisko atslēgu. Ja bultskrūve vai uzgriežnis ir pārāk stingri pievilkti, samaziniet triecienu laiku. Ja tie nav pietiekami stingri, palieliniet triecienu laiku.

PIEZĪME!

- Turiet instrumentu taisni gar skrūves vai uzgriežņa asi.
- Pārāk liels pievilšanas griezes moments var sabojāt bultskrūvi/galviņu vai ligzdu.

Lai atskrūvētu uzgriežņus un bultskrūves

Atkarībā no pielietojuma uzgriežņu un bultskrūvju atskrūvēšanai izmantojiet 1., 2., 3. vai „A” režīmu.

Lai izskrūvētais stiprinājums, strādājot līmenī virs galvas vai pie automašīnas riepām, nenokristu zemē vai neiekristu kādā šaurā vietā, šim darbam ieteicams izmantot „A” režīmu.

- Iestatiet virziena pārslēgšanas slēdzi atpakaļgaitā.
- Stingri turiet instrumentu un uzlieciet ligzdu uz bultskrūves vai uzgriežņa. Pārliecinieties, vai bultskrūves galviņa vai uzgriežnis ir pilnībā ievietots ligzdā.
- Lai iedarbinātu triecienu uzgriežņu atslēgu, nospiediet ātruma pārslēgšanas slēdzi. Tiklīdz stiprinājums ir atskrūvēts, instruments pārtrauc darboties. Turot nospiestu slēdzi, šis instruments ļauj arī vajadzības gadījumā izņemt uzgriežni no garās skrūves.

Apkope un tīrīšana



BRĪDINĀJUMS!

Pirms uzsākat darbu ar elektroinstrumentu izņemiet akumulatoru.

Tīrīšana

- Regulāri iztīriet elektroinstrumentu un ventilācijas atveru sietiņu. Tīrīšanas biežums ir atkarīgs no izmantotā materiāla un lietošanas ilguma.
- Regulāri izpūtiet korpusa iekšpusi un motoru ar sausu saspiesto gaisu.

Rezerves daļas un piederumi

Informācija par citiem piederumiem, jo īpaši instrumentiem un pulēšanas palīg līdzekļiem, pieejama ražotāja katalogos.

Rasījumus un rezerves daļu sarakstus var aplūkot mūsu mājas lapā:

www.flex-tools.com

Informācija par atbrīvošanos no vecās iekārtas



BRĪDINĀJUMS!

Deaktivizējiet nolietotus elektroinstrumentus:

- *nogrieziet ar elektrību darbināmiem elektroinstrumentiem barošanas vadu;*
- *izņemiet no akumulatora elektroinstrumentiem akumulatoru.*



Tikai ES valstīm
Neizmetiet elektroinstrumentus
mājsaimniecības atkritumos!

Saskaņā ar Eiropas Savienības Direktīvu
Nr.2012/19/ES par elektrisko un elektronisko
iekārtu atkritumiem un to īstenojošiem
aktiem valsts tiesību sistēmā vairs nelietojami
elektroinstrumenti jāsavāc atsevišķi un
jānodod videi nekaitīgai otrreizējai pārstrādei.



**Neiznīciniet izejvielas – tā vietā
nogādājiet uz otrreizējo pārstrādes**

punktu.

Mašīna, piederumi un iepakojums ir
jāpārstrādā videi nekaitīgā veidā. Otrreizējai
pārstrādei paredzētās plastmasas daļas ir
apzīmētas ar speciālu otrreizējās pārstrādes
simbolu.



BRĪDINĀJUMS!

*Neizmetiet akumulatorus sadzīves atkritumos,
ugunī vai ūdenī. Nemēģiniet atvērt izlietotos
akumulatorus.*

Tikai ES valstīm:

Saskaņā ar Direktīvu Nr. 2006/66/EK bojātie
vai izlietotie akumulatori ir jāpārstrādā.



PIEZĪME!

*Lūdzu, jautājiet savam izplatītājam par
utilizācijas iespējām!*

☞-Atbilstības deklarācija

Atbilstības deklarācijas ir iekļautas šīs lietoša-
nas rokasgrāmatas 1. pielikumā.

Atbrīvojums no atbildības

Ražotājs un viņa pārstāvis nav atbildīgi par
jebkādu kaitējumu un zaudēto peļņu, ko
izraisījis pārtraukums uzņēmējdarbībā sakarā
ar produkta lietošanu vai nelietojamību.

Ražotājs un viņa pārstāvis nav atbildīgi par
jebkādiem bojājumiem, kas radušies nepareī-
zas izstrādājuma izmantošanas rezultātā vai
izmantojot izstrādājumu kopā ar citu ražotāju
izstrādājumiem.

الرموز المستخدمة في هذا الدليل

تحذير!

يشير إلى وجود خطر وشيك. عدم مراعاة هذا التحذير قد يؤدي إلى الوفاة أو التعرض لإصابات خطيرة للغاية.

تنبيه!

يشير إلى حالة خطيرة محتملة. عدم مراعاة هذا التحذير قد يؤدي إلى إصابة خفيفة أو تلف الممتلكات.

ملاحظة

يشير إلى نصائح التطبيق والمعلومات الهامة.

الرموز الموجودة على الآلة العاملة بالطاقة

V فولت

/min معدل الدوران

للحد من خطر التعرض لإصابة، اقرأ تعليمات التشغيل!



معلومات التخلص من الآلات القديمة (انظر الصفحة 188)!



سلامتك

تحذير!

قبل استخدام الآلة العاملة بالطاقة، يرجى قراءة ما يلي:

- تعليمات التشغيل هذه،
- "تعليمات السلامة العامة" المتعلقة بالتعامل مع الآلات العاملة بالطاقة الواردة في الدليل المرفق (رقم المنشور: 519.513).
- القواعد والتوجيهات المطبقة في الوقت الحالي لمنع وقوع الحوادث.

هذه الآلة العاملة بالطاقة من الآلات الحديثة وتم تصميمها وفقاً لتوجيهات السلامة المعترف بها.

بالرغم من ذلك، فائتاء استخدام الآلة، قد تصبح مصدر خطر على حياة المستخدم وأطرافه، أو على أي شخص آخر، أو قد تتعرض الآلة أو الممتلكات الأخرى للضرر.

يمكنك استخدام مفك الربط بالصدمة اللاسلكي في الأغراض المخصص لها فقط،

- وأن يكون في حالة ممتازة.
- يجب إصلاح الأعطال المتعلقة بالسلامة على الفور.

الغرض المحدد للاستخدام

جهاز الربط بالصدمة اللاسلكي معد

- للاستخدام التجاري في الأماكن الصناعية والتجارية،
- لربط وفك البراغي والصواميل وعناصر التثبيت الملونة المختلفة.

تعليمات السلامة الخاصة بجهاز الربط بالصدمة

تحذير!

اقرأ جميع تحذيرات السلامة والتعليمات والرسومات التوضيحية والمواصفات المرفقة مع هذه الآلة. عدم اتباع جميع التعليمات الواردة أدناه قد يؤدي إلى حدوث صدمة كهربائية أو نشوب حريق أو التعرض للإصابة، أحدها أو جميعها. احتفظ بجميع التحذيرات والتعليمات للرجوع إليها في المستقبل.

- أمسك بالآلة العاملة بالطاقة من أسطح الإمساك المعزولة، وذلك عند القيام بأعمال قد تلحق فيها أداة التثبيت بأسلاك مخفية أو بسلك التيار الخاص بالآلة. قد تتلامس أدوات التثبيت مع سلك تيار «جار»، وهو ما يجعل الأجزاء المعدنية المكشوفة بالآلة «مكهربة» ويتسبب في إصابة مشغل الآلة بصدمة كهربائية.

الضوضاء والاهتزاز

تم تحديد مستويات الضوضاء والاهتزاز وفقاً للمعيار EN 62841.

مستوى الضوضاء المقدر A لآلة العاملة بالطاقة هو:

- مستوى ضغط الصوت L_{Ap} : 87,0 ديسيبل (A)
- مستوى قوة الصوت A_{AW} : 98,0 ديسيبل (A)
- نسبة الشك: $K = 3$ ديسيبل

القيمة الكلية للاهتزاز:

- قيمة الانبعاثات a_{Hv} : 17,9 م/ثانية²
- نسبة الشك: $K = 1,5$ م/ثانية²
- اهتزازات صدمية متكررة (p_F): 1544 م/ثانية²
- نسبة الشك: $K = 92$ م/ثانية²

تنبيه!

المقاييس المشار إليها تسري على الآلات العاملة بالطاقة الجديدة. الاستخدام اليومي يتسبب في تغيير قيم الضوضاء والاهتزاز.

ملاحظة

تم قياس قيمة (قيم) الاهتزاز الإجمالية المعلنة وقيمة (قيم) انبعاث الضوضاء المعلنة وفقاً لطريقة اختبار قياسية ويمكن استخدامها لمقارنة أداة بأخرى. كما يمكن استخدامها أيضاً في تقييم أولي للتعرض.

يعتل مستوى انبعاث الاهتزاز وقيمة (قيم) انبعاث الضوضاء المعلنة التطبيقات الرئيسية للأداة. ومع ذلك، إذا تم استخدام الأداة في تطبيقات مختلفة، أو مع ملحقات مختلفة، أو تم صيانتها بشكل سيئ، فقد تختلف قيم انبعاث الاهتزاز والضوضاء. قد يؤدي ذلك إلى زيادة مستوى التعرض بشكل كبير طوال فترة العمل الإجمالية.

لإجراء تقدير دقيق لمستوى التعرض للاهتزاز وقيمة (قيم) انبعاث الضوضاء، من الضروري أيضاً مراعاة الأوقات التي يتم فيها إيقاف تشغيل الأداة أو تشغيلها دون استخدامها فعلياً. قد يؤدي ذلك إلى تقليل مستوى التعرض بشكل كبير طوال فترة العمل الإجمالية.

حدد تدابير سلامة إضافية لحماية المشغل من تأثيرات الاهتزاز والضوضاء مثل: صيانة الأداة والملحقات، الحفاظ على دفع اليد، وتنظيم أنماط العمل.

تنبيه! 
احرص على ارتداء واقيات للأذن ذات مستوى ضغط صوتي أعلى من 85 ديسيبل (A)

7 مشبك الحزام
8 الفتح
9 مسمار التثبيت

البيانات الفنية

IW 1/2" 750 18.0-EC	الآلة	
جهاز ربط بالصددمات	النوع	
18	تيار جهد مستمر	الجهد المقدر
0-500/0-1300/ 0-2300	دورة في الدقيقة	السرعة بدون حمل
2800	ضربة في الدقيقة	الحد الأقصى لمعدل الطرق
750	نيوتن	العزم الأقصى
1,9*	كجم	الوزن
18 AP...سلسلة 18 AP...سلسلة XT	81 فولت	البطارية
	01-04 درجة مئوية	درجة حرارة التشغيل
	> 05 درجة مئوية	درجة حرارة التخزين
	4-04 درجة مئوية	درجة حرارة الشحن
سلسلة CA...18 سلسلة CA...18/12		الشاحن

* تم القياس من دون البطارية (يمكنك التعرف على وزن البطارية من خلال الموقع الإلكتروني www.flex-tools.com، من دون الآلة.

نظرة عامة (انظر الشكل A)

ترقيم خصائص المنتج تشير إلى الصور الخاصة بالآلة في صفحة الرسوم التوضيحية.

- 1 رأس ربط مربع 2/1 بوصة
 - 2 المفتاح الزنبركي ذو السرعة المتغيرة
 - 3 لوحة التحكم في السرعة
 - 4 لمبة DEL
 - 5 مفتاح التحديد المسبق لاتجاه الدوران (للأمام/القفل المركزي/للخلف)
 - 6 تثبيت الحزام
- لتثبيت حزام الرسغ (غير مرفق)، وذلك لتقليل فرص سقوط الآلة أثناء حملها.

تعليمات التشغيل

تحذير! 
اخلع البطارية قبل إجراء أي أعمال على الآلة العاملة بالطاقة.

قبل تشغيل الآلة العاملة بالطاقة
قم بفك تغليف جهاز الربط بالصددمات وتحقق من عدم نقصان أي أجزاء أو تلفها.

ملاحظة 
البطاريات لا تكون مشحونة بالكامل عند استلامها. قبل التشغيل للمرة الأولى، اشحن البطاريات بالكامل. راجع دليل تشغيل الشاحن.

تركيب/استبدال البطارية

- اضغط على البطارية المشحونة إلى داخل الآلة العاملة بالطاقة إلى أن تسمع صوت نقرة، (انظر الشكل B).
- للخلع، اضغط على زر التحرير واسحب البطارية للخارج (انظر الشكل C).

تنبيه! 
عند عدم استخدام الجهاز، قم بحماية أطراف توصيل البطارية. لأن الأجزاء المعدنية المفكوكة قد تتسبب في عمل دائرة قصر (فقل للدائرة) بين أطراف التوصيل، أو انفجار، أو خطر نشوب حريق!

مشبك الحزام القابل للخلع

- آلتك مجهزة بمشبك حزام قابل للخلع، والذي يمكن ضبطه على جانب الآلة للدعم المريح.
- اخلع مجموعة البطارية من الآلة.
- قم بمحاذاة الدعامة وفتحة مشبك الحزام 7 مع الفتحة 8 والثقب المولب بقاعدة الآلة (انظر الشكل D).
- أدخل مسمار التثبيت 9 واربطة بإحكام باستخدام مفك (غير مرفق).

تثبيت الحزام

- وحدة تثبيت الحزام مخصصة لتثبيت حزام الرسغ (غير مرفق)، وذلك لتقليل فرص سقوط الآلة أثناء حملها.
- لف الحزام حول يدك عند حمل الآلة (انظر الشكل E).

تركيب لقمة الربط بالصددمات وخلعها (انظر الشكل F)

تنبيه! 
قبل تنفيذ أي أعمال على الآلة العاملة بالطاقة، حرك مفتاح تحديد اتجاه الدوران 5 إلى الوضع الأوسط.

تأكد من عدم تلف لقمة الربط بالصددمات وجزء التركيب قبل تثبيت لقمة الربط بالصددمات.

- وسرعة الطرق (MPI) ليتناسب مع الاستخدام المرغوب. الأوضاع 1 و2 و3 هي الأوضاع الوحيدة التي يتم فيها التحكم في السرعة بواسطة المفتاح الزنبركي ذي السرعة المتغيرة.

لتحديد وضع التحكم في المحرك:

- أولاً، يجب التحقق من الوضع النشط حالياً. إما أن تضغط لأسفل على المفتاح الزنبركي وتحركه، أو تضغط على زر التحكم في المحرك أو زر الوضع «A» مباشرة دون لمس المفتاح الزنبركي. سيضيء مؤشر DEL الموجود أسفل رقم الوضع للإشارة إلى ضبط الوضع النشط.
- اضغط على زر التحكم في المحرك لفترة وجيزة (أقل من 5.0 ثانية) للتبديل بين الأوضاع الثلاثة. كل ضغطة ستتقلد إلى أحد مستويات عزم الدوران. راجع المزيد من التفاصيل في المخطط أدناه.
- الوضع «A» هو وضع خاص مصمم للاستخدام مع كل من الوضعين، وضع الدوران للأمام لربط البراغي أو الصواميل، ووضع الدوران للخلف لفك البراغي أو الصواميل.
- للامام: وضع الإيقاف التلقائي عند ربط البراغي؛ حيث تتوقف الآلة بعد تنفيذ عدد من الصدمات لتجنب الربط الزائد عن الحد.
- للخلف: وزع خلع البراغي؛ حيث تتوقف الآلة تلقائياً بمجرد أن تنتهي من فك البرغي/الصامولة.

لتحديد الوضع «A»:

- تحقق من الوضع النشط:
- إما أن تضغط لأسفل على المفتاح الزنبركي وتحركه، أو تضغط على زر التحكم في المحرك أو زر الوضع «A» مباشرة دون لمس المفتاح الزنبركي.
- سيضيء مؤشر DEL بجوار زر الوضع «A» للإشارة إلى ضبط الوضع الحالي. راجع المزيد من التفاصيل في المخطط أدناه:

- قم بمحاذاة مربع لقمة الربط بالصدمات مع رأس الربط المربع 1، وادع لقمة الربط بالصدمات على رأس الربط المربع لأقصى درجة ممكنة.
- انقر عليها برفق إذا لزم الأمر.
- لإزالة لقمة الربط بالصدمات، ما عليك سوى سحبها لخلعها.

تحذير!

قد تصبح لقمة الربط بالصدمات ساخنة بعد الاستخدام لفترة طويلة. استخدم قفازات حماية عند خلع لقمة الربط بالصدمات من الآلة، أو اترك اللقمة تبرد أولاً.

تحديد اتجاه الدوران (انظر الشكل G)

تنبيه!

لا تقم بتغيير اتجاه الدوران إلا بعد توقف الآلة العاملة بالطاقة فقط.

- انقل مفتاح تحديد اتجاه الدوران 5 إلى الوضع المطلوب:
- انقل مفتاح تحديد اتجاه الدوران إلى أقصى يسار الآلة لإحكام ربط البراغي/الصواميل.
- انقل مفتاح تحديد اتجاه الدوران إلى أقصى يمين الآلة لفك البراغي/الصواميل.
- انقل مفتاح تحديد اتجاه الدوران إلى وضع «FFO» (الإيقاف) (القفل المركزي) للمساعدة في تقليل احتمالية بدء التشغيل غير المقصود عند عدم الاستخدام.

ملاحظة

لن يعمل جهاز الربط بالصدمات إلا بعد تعشيق مفتاح التحديد المسبق لاتجاه الدوران حتى النهاية ناحية اليسار أو اليمين.

تحذير!

الآلات العاملة بالبطارية دائماً ما تكون جاهزة للتشغيل. لذلك، يجب دائماً قفل مفتاح تحديد اتجاه الدوران في الموضع المركزي عندما لا تكون الآلة قيد الاستخدام أو عند حملها بجانبك.

تحديد الوضع (انظر الشكل H)



تنبيه!

تم تجهيز آلة بلوحة تحكم في السرعة 3، والتي ستجدها عند قدم الآلة، وهي تتكون من زر التحكم في المحرك، وزر الوضع «A»، ومؤشرات LED لأوضاع العمل. يُستخدم زر التحكم في المحرك للاختيار من بين ثلاثة أوضاع لضبط عزم الدوران وسرعة الدوران (MPR)

الدوران للأمام

مؤشر DEL المعروض على اللوحة	الحد الأقصى لعدد الصدمات في الدقيقة (MPI)	الاستخدام
الربط السلس للبراغي والصواميل الصغيرة.	1	
عند الربط، يكون العزم متوسطاً.	2	
عند الربط، يكون العزم عند الحد الأقصى.	3	
الربط مع تفعيل خاصية الإيقاف التلقائي.	A	

الدوران للخلف

مؤشر DEL المعروض على اللوحة	الحد الأقصى لعدد الصدمات في الدقيقة (MPI)	الاستخدام
الفك السلس للبراغي والصواميل الصغيرة.	1	
عند الفك، يكون العزم متوسطاً.	2	
عند الفك، يكون العزم عند الحد الأقصى.	3	
الفك مع تفعيل خاصية الإيقاف التلقائي.	A	

تشغيل إيقاف



تحذير!

لا تقم بتغيير وضع العمل أثناء تشغيل الآلة. قد يتسبب التغيير المفاجئ في عزم الدوران في فقدان التحكم مما يتسبب في إصابة أو تلف الآلة أو قطعة العمل.



ملاحظة

قد يؤثر تنوع كثافة الخشب والمواد المعدنية على النتيجة النهائية. يجب على المستخدم تحديد الوضع المناسب بناءً على عرض الاستخدام.



ملاحظة

سنطفئ مؤشر LED بعد حوالي 1 دقيقة بعد تحرير المفتاح الزنبركي.



ملاحظة

عند تشغيل الآلة بعد ذلك، سيعود وضع العمل إلى الضبط السابق.

تشغيل الآلة العاملة بالطاقة (انظر الشكل أ)

- لتشغيل الآلة العاملة بالطاقة: اضغط على المفتاح الزنبركي 2.
- المفتاح الزنبركي ذو السرعة المتغيرة يقدم سرعة أعلى عند زيادة الضغط على الزناد، وسرعة أقل عند تقليل الضغط على الزناد.
- لإيقاف تشغيل الآلة العاملة بالطاقة: اترك المفتاح الزنبركي.

لمبة DEL (انظر الشكل ب)

- سيتم تشغيل لمبة DEL تلقائياً عن عصر المفتاح الزنبركي ذي السرعة المتغيرة بشكل طفيف قبل بدء تشغيل الآلة، وسيتم إيقاف تشغيلها بعد 01 ثوان تقريباً من تحريره.
- ستومض لمبة DEL بسرعة عند تعرض الآلة و/أو مجموعة البطارية لحمل زائد أو سخونة مفرطة، وستقوم المستشعرات الداخلية بإيقاف تشغيل الآلة. اترك الآلة تستريح لبعض الوقت أو ضع الآلة ومجموعة البطارية بشكل منفصل تحت مصدر لتدفق الهواء لتبريدهم.
- ستومض لمبة DEL بشكل أبطأ للإشارة إلى أن شحن البطارية منخفض. أعد شحن مجموعة البطارية.
- إذا لم تضيء لمبة DEL عند تشغيل الآلة، أو انطقت فجأة أثناء التشغيل، فقد يكون السبب في ذلك هو خطأ في الوصلات الداخلية. يرجى الاتصال بخدمة العملاء أو مركز خدمة معتمد للحصول على المساعدة.

ربط وفك الصواميل والبراغي (انظر الشكل K)

لربط الصواميل والبراغي

استخدم لقمة الربط سداسية الرأس المتوافقة مع الصامولة أو البرغي. اختر وضع العمل المناسب أو وضع «A» بحسب نوع أو حجم البرغي والصامولة. قبل بدء تنفيذ المهمة، احرص دائماً على إجراء اختبار تشغيلي لتحديد وقت الربط المناسب للبرغي أو الصامولة.

ينصح بإجراء تشغيل تجريبي على قطعة خردة لتحديد أفضل اختبار لوضع التشغيل.

- اضبط مفتاح التحديد المسبق لاتجاه الضبط على الدوران للأمام.
- أمسك الآلة بإحكام، وضع لقمة الربط على البرغي أو الصامولة. تأكد من تركيب رأس البرغي أو الصامولة بطوله الكامل في لقمة الربط.
- اضغط لأسفل على المفتاح الزنبركي ذي السرعة المتغيرة لتشغيل جهاز الربط بالصددمات. ابدأ التشغيل ببطء، وقم بزيادة السرعة مع ربط الصامولة أو البرغي. اربط الصامولة أو البرغي بإحكام عن طريق إبطاء دوران الآلة وصولاً لوضع الإيقاف. إذا لم يتم اتباع هذا الإجراء، فستميل الآلة إلى الدوران أو الالتواء في يدك عند اكتمال ربط الصامولة أو المسمار.
- اربط البرغي أو الصامولة بالعزم المناسب.
- بعد الربط، احرص دائماً على التحقق من العزم باستخدام مفتاح العزم. إذا كانت عناصر الربط محكمة للغاية، قلل وقت الصدمات. وإذا تكن محكمة بما فيه الكفاية، زد وقت الصدمات.

ملاحظة:

- أمسك الآلة على استقامة محور البرغي أو الصامولة.
- قد يؤدي عزم الربط الزائد إلى تلف البرغي/الصامولة أو لقمة الربط.

لفك الصواميل والبراغي

- استخدم إما الوضع 1 أو 2 أو 3 أو «A» لفك الصواميل والبراغي بحسب الاستخدام.
- عند استخدام الآلة فوق الرأس أو مع إطارات السيارة، فلتمنع عناصر التثبيت المفكوك من السقوط على الأرض أو في مكان ضيق، من الموصى به استخدام الوضع «A» عند تنفيذ هذه المهمة.
- اضبط مفتاح التحديد المسبق لاتجاه الضبط على الدوران للخلف.
- أمسك الآلة بإحكام، وضع لقمة الربط على البرغي أو الصامولة. تأكد من تركيب رأس البرغي أو الصامولة بطوله الكامل في لقمة الربط.
- اضغط لأسفل على المفتاح الزنبركي ذي السرعة المتغيرة لتشغيل جهاز الربط بالصددمات. بمجرد الانتهاء من فك عنصر التثبيت، ستوقف الآلة عن التشغيل. تتيح لك هذه الآلة أيضاً مواصلة الضغط لأسفل على المفتاح الزنبركي لخلع الصامولة من البرغي الطويل إذا لزم الأمر.

الصيانة والعناية



تحذير!

اخلع البطارية قبل إجراء أي أعمال على الآلة العاملة بالطاقة.

التنظيف

- نظف الآلة والشبكة الموجودة في الجانب الأمامي لفتحات التهوية بانتظام. يعتمد مدى تكرار التنظيف

€ - إعلان المطابقة

إعلانات المطابقة مرفقة في الملحق رقم 1 من دليل التعليمات هذا.

إعفاء من المسؤولية

لا تتحمل الشركة الصانعة وممثليها أي مسؤولية عن أي ضرر أو فواید ضائعة بسبب تعطل العمل الناتج عن المنتج أو بسبب عدم صلاحية المنتج للاستخدام. لا تتحمل الشركة الصانعة وممثليها أي مسؤولية عن أي ضرر ينتج عن الاستخدام غير الصحيح للمنتج أو بسبب استخدام المنتج مع منتجات تخص شركات أخرى.

على المواد التي تم التعامل معها ومدة الاستخدام. ■ قم بنفخ الهيكل الداخلي والمحرك بالهواء الجاف المضغوط لتنظيفهم.

قطع الغيار والملحقات

للملحقات الأخرى، وخاصة اللقم وأدوات المساعدة على التلميع، راجع قوائم منتجات الشركة الصانعة. يمكنك التعرف على الصور التوضيحية وقوائم قطع الغيار من خلال صفحتنا الرئيسية: www.flex-tools.com

معلومات التخلص من المنتج

⚠ تحذير!

عندما تصبح الآلات العاملة بالطاقة غير صالحة للاستعمال:

- بالنسبة للآلة العاملة بالتيار، قم بخلع كابل التيار،
- بالنسبة للآلة العاملة بالبطارية، قم بخلع البطارية.

لا تتخلص من الآلات الكهربائية في النفايات المنزلية!

وفقاً للتوجيه الأوروبي 2012/19/EU الخاص بنفايات الأجهزة الكهربائية والإلكترونية مع اتباع القانون المحلي، يجب جمع الآلات الكهربائية المستهلكة بشكل منفصل وإعادة تدويرها بطريقة صديقة للبيئة.

♻ استخلاص المواد الخام بدلاً من التخلص في النفايات.

تجب إعادة تدوير الجهاز والملحقات ومكونات التغليف بطريقة صديقة للبيئة. يتم تحديد الأجزاء البلاستيكية لعملية إعادة التدوير وفقاً لنوع المادة.

⚠ تحذير!

لا تتخلص من البطاريات في النفايات المنزلية أو النيران أو الماء. لا تفتح البطاريات المستهلكة.

وفقاً للتوجيه 2006/66/EC، تجب إعادة تدوير البطاريات المعطوبة أو المستهلكة.

ⓘ ملاحظة

يرجى الاستفسار من الوكيل المتواجد في منطقتك عن خيارات التخلص من المنتج!

Flex-Elektrowerkzeuge GmbH
Bahnhofstr. 15
71711 Steinheim/Murr
Germany
Tel. +49(0) 7144 828-0
Fax. +49(0) 7144 25899
info@flex-tools.com
www.flex-tools.com

Flex Power Tools Ltd.
Unit 8 Anglo Office Park
Lincoln Road
HP12 3RH, High Wycombe, Buckinghamshire
United Kingdom
Phone: +44 (0)1325 741 793
E-Mail: uk.sales@flex-tools.com

